

ក

បរាគីកា

I. ព្រះរាជខុទ្ទកាល័យព្រះមហាក្សត្រ

ព្រះរាជក្រឹត្យ

- ០៥-៥-២០១០ - ព្រះរាជក្រឹត្យ នស/រកត/០៥១០/៣៦៤ ស្តីពី ការតែងតាំងសម្តេច
នរោត្តម សិរីវុឌ្ឍ ជាសមាជិកក្រុមប្រឹក្សាធម្មនុញ្ញ ក្នុងអាណត្តិថ្មី ៤២២៦
- ០៥-៥-២០១០ - ព្រះរាជក្រឹត្យ នស/រកត/០៥១០/៣៦៥ ស្តីពី ការតែងតាំងឯកឧត្តម សិន ស៊ីម៉ែរ
ជា ឧត្តមប្រឹក្សាផ្ទាល់ ព្រះមហាក្សត្រ នៃព្រះរាជាណាចក្រកម្ពុជា ៤២២៧
- ០៧-៥-២០១០ - ព្រះរាជក្រឹត្យ នស/រកត/០៥១០/៣៧៥ ស្តីពី ការតែងតាំងឯកឧត្តម ចំនួន ០២ រូប
ជាជំនួយការអមព្រះរាជលេខាធិការដ្ឋាន ព្រះមហាក្សត្រ មានឋានៈស្មើ អគ្គនាយក ៤២២៨
- ០៨-៥-២០១០ - ព្រះរាជក្រឹត្យ នស/រកត/០៥១០/៣៧៦ ស្តីពី ការបញ្ឈប់មុខតំណែងឯកឧត្តម
យូរ សំរឹតស ពីជំនួយការសម្តេចចៅហ្វាយរាំង វររៀងជ័យ អធិបតីស្រីអ្នក ឧបនាយក
រដ្ឋមន្ត្រី និង ជារដ្ឋមន្ត្រី ក្រសួងព្រះបរមរាជវាំង មានឋានៈស្មើ អគ្គនាយក ដោយបាន
ទទួលមរណភាព ៤២២៩
- ០៨-៥-២០១០ - ព្រះរាជក្រឹត្យ នស/រកត/០៥១០/៣៧៩ ស្តីពី ការផ្តល់សញ្ជាតិខ្មែរ តាមសញ្ជាតិក្រប
នីយកម្មដល់លោក លូ ហ្វិយូ (LU ZIYU) ជនជាតិចិន សញ្ជាតិចិន កើតនៅ
ខេត្តហ្វូជៀន សាធារណរដ្ឋប្រជាមានិតចិន ដោយប្តូរឈ្មោះជា លូ យ៉ាវយូ (LU
YAO YU) ៤២៣០
- ១២-៥-២០១០ - ព្រះរាជក្រឹត្យ នស/រកត/០៥១០/៣៩៧ ស្តីពី ការផ្តល់សញ្ជាតិខ្មែរ តាមសញ្ជាតិក្រប
នីយកម្មដល់លោក គ្រីស្តូហ្វឺអាល្លិទ គូលីវូ (CHRISTOPHER ALLEN PULEO)
ជនជាតិអាមេរិក សញ្ជាតិអាមេរិក កើតនៅ រដ្ឋ New Jersey សហរដ្ឋអាមេរិក ៤២៣១
- ២៥-៥-២០១០ - ព្រះរាជក្រឹត្យ នស/រកត/០៥១០/៤១៨ ស្តីពី ការប្រោសព្រះរាជទាន ចំពោះ
ឯកឧត្តម ម៉ា ស៊ុនហួត នូវគ្រឿងឥស្សរិយយស មុនីសារាភ័ណ្ណ ថ្នាក់ មហាសេនា ៤២៣២
- ២៦-៥-២០១០ - ព្រះរាជក្រឹត្យ នស/រកត/០៥១០/៤២៩ ស្តីពី ការប្រោសព្រះរាជទាន ចំពោះ
ឯកឧត្តមវេជ្ជបណ្ឌិត ហន សិរីនុន និង លោកវេជ្ជបណ្ឌិត សិ ពេញស៊ុន នូវគ្រឿង
ឥស្សរិយយស មុនីសារាភ័ណ្ណ ថ្នាក់ មហាសេនា ៤២៣៣
- ២៦-៥-២០១០ - ព្រះរាជក្រឹត្យ នស/រកត/០៥១០/៤៣០ ស្តីពី ការប្រោសព្រះរាជទាន ចំពោះ
ឧកញ៉ា ទា គង់ និង លោក ZHANG YI នូវគ្រឿងឥស្សរិយយស ព្រះរាជាណាចក្រ
កម្ពុជា ថ្នាក់ មហាសេនីវឌ្ឍន៍ ៤២៣៤
- ២៦-៥-២០១០ - ព្រះរាជក្រឹត្យ នស/រកត/០៥១០/៤៣២ ស្តីពី ការតែងតាំងលោក សុខ ថា ជា
ឧកញ៉ា ៤២៣៥

- ២៦-៥-២០១០ -ព្រះរាជក្រឹត្យ នស/រកត/០៥១០/៤៣៣ ស្តីពី ការផ្ទេរលោក ព្រះង វ៉ាន ឃានន្តរស័ក្តិ អនុមន្ត្រី ថ្នាក់លេខ ១៤ នៃក្របខ័ណ្ឌមន្ត្រីរដ្ឋបាលជាន់ខ្ពស់ ក្រសួងមហាផ្ទៃ ទៅក្នុងឃានន្តរស័ក្តិ អនុមន្ត្រី ថ្នាក់លេខ ១៤ នៃក្របខ័ណ្ឌមន្ត្រីគ្រប់គ្រងរដ្ឋបាល ក្រសួងសេដ្ឋកិច្ច និង ហិរញ្ញវត្ថុ ៤២៣៦
- ២៧-៥-២០១០ -ព្រះរាជក្រឹត្យ នស/រកត/០៥១០/៤៣៧ ស្តីពី ការប្រោសព្រះរាជទាន នូវគ្រឿងឥស្សរិយយស តាមលំដាប់ថ្នាក់ ចំពោះឯកឧត្តម.លោកជំទាវ អស់លោក និង លោកស្រី ចំនួន ៥៩ រូប ៤២៣៧
- ២៧-៥-២០១០ -ព្រះរាជក្រឹត្យ នស/រកត/០៥១០/៤៣៨ ស្តីពី ការប្រោសព្រះរាជទានជាតិច្ចបច្ច្រាមរណៈ ចំពោះ សពឯកឧត្តម ប៊ិន សំអុល នូវគ្រឿងឥស្សរិយយស ព្រះរាជាណាចក្រកម្ពុជា ថ្នាក់ មហាសេនា ៤២៣៩
- ២៧-៥-២០១០ -ព្រះរាជក្រឹត្យ នស/រកត/០៥១០/៤៣៩ ស្តីពី ការប្រោសព្រះរាជទាន ចំពោះ លោក អាល់ប៊ែត តាត្សូ នូវគ្រឿងឥស្សរិយយស មុនីសារាភ័ណ្ណ ថ្នាក់ មហាសេនា ៤២៤០
- ២៩-៥-២០១០ -ព្រះរាជក្រឹត្យ នស/រកត/០៥១០/៤៤២ ស្តីពី ការប្រោសព្រះរាជទាន នូវគ្រឿងឥស្សរិយយស ព្រះរាជាណាចក្រកម្ពុជា ថ្នាក់ អស្សបូទី ចំពោះលោកជំទាវ និង អស់លោក ចំនួន ១៨ រូប ៤២៤១
- ២៩-៥-២០១០ -ព្រះរាជក្រឹត្យ នស/រកត/០៥១០/៤៤៤ ស្តីពី ការប្រោសព្រះរាជទាន នូវគ្រឿងឥស្សរិយយស តាមលំដាប់ថ្នាក់ ចំពោះឯកឧត្តម និង អស់លោក ចំនួន ២៤ រូប ៤២៤២
- ២៩-៥-២០១០ -ព្រះរាជក្រឹត្យ នស/រកត/០៥១០/៤៤៥ ស្តីពី ការតែងតាំងសមាជិក នៃក្រុមប្រឹក្សាសេដ្ឋកិច្ច សង្គមកិច្ច និង វប្បធម៌ ចំនួន ០៣ រូប ៤២៤៣
- ២៩-៥-២០១០ -ព្រះរាជក្រឹត្យ នស/រកត/០៥១០/៤៤៦ ស្តីពី ការប្រោសព្រះរាជទាន ចំពោះ ឯកឧត្តម លី គ្យុងស៊ូ (H.E.LEE KYONG SOO) នូវគ្រឿងឥស្សរិយយស មុនីសារាភ័ណ្ណ ថ្នាក់ មហាសេនា ៤២៤៥

II. រាជរដ្ឋាភិបាល

១. អនុក្រឹត្យ

- ៣១-៥-២០១០ -អនុក្រឹត្យលេខ ៥៣ អនក្រ.បក ស្តីពី ការផ្ទេរឥណទានថវិកា ៤២៤៦
- ៣១-៥-២០១០ -អនុក្រឹត្យលេខ ៥៨១ អនក្រ.តត ស្តីពី ការជូនមេដាយស្ថាបនាជាតិ ៤២៤៨
- ៣១-៥-២០១០ -អនុក្រឹត្យលេខ ៥៨២ អនក្រ.តត ស្តីពី ការជូនមេដាយមុនីសារាភ័ណ្ណ ៤២៤៩
- ៣១-៥-២០១០ -អនុក្រឹត្យលេខ ៥៨៣ អនក្រ.តត ស្តីពី ការជូនមេដាយស្ថាបនាជាតិ ៤២៥០
- ០១-៦-២០១០ -អនុក្រឹត្យលេខ ៥៨៤ អនក្រ.តត ស្តីពី ការជូនមេដាយការងារ ៤២៥២
- ០១-៦-២០១០ -អនុក្រឹត្យលេខ ៥៨៥ អនក្រ.តត ស្តីពី ការជូនមេដាយស្ថាបនាជាតិ ៤២៥៣
- ០១-៦-២០១០ -អនុក្រឹត្យលេខ ៥៨៦ អនក្រ.តត ស្តីពី ការដាក់មន្ត្រីរាជការឱ្យចូលនិវត្តន៍ ៤២៥៤

ក

០១-៦-២០១០	-អនុក្រឹត្យលេខ ៥៨៧	អនក្រ.តត	ស្តីពី	ការជូនមេដាយមុនីសារាភ័ណ្ណ	៤២៥៦
០១-៦-២០១០	-អនុក្រឹត្យលេខ ៥៨៨	អនក្រ.តត	ស្តីពី	ការជូនមេដាយការងារ	៤២៥៧
០១-៦-២០១០	-អនុក្រឹត្យលេខ ៥៨៩	អនក្រ.តត	ស្តីពី	ការជូនមេដាយការងារ	៤២៥៨
០១-៦-២០១០	-អនុក្រឹត្យលេខ ៥៩០	អនក្រ.តត	ស្តីពី	ការជូនមេដាយការងារ	៤២៦៣
០១-៦-២០១០	-អនុក្រឹត្យលេខ ៥៩១	អនក្រ.តត	ស្តីពី	ការជូនមេដាយការងារ	៤២៦៩
០១-៦-២០១០	-អនុក្រឹត្យលេខ ៥៩២	អនក្រ.តត	ស្តីពី	ការជូនមេដាយមុនីសារាភ័ណ្ណ	៤២៧១
០១-៦-២០១០	-អនុក្រឹត្យលេខ ៥៩៣	អនក្រ.តត	ស្តីពី	ការជូនមេដាយការងារ	៤២៧៣

២.សារាចរ

៣១-៥-២០១០	-សារាចរលេខ ០៣	សរ	ស្តីពី	ការដោះស្រាយសំណង់បណ្តោះអាសន្នលើដីរបស់រដ្ឋ ដែលត្រូវបានទន្ទ្រានកាន់កាប់ដោយខុសច្បាប់ តាមរាជធានី ទីក្រុង និង ទីប្រជុំជន	៤២៧៨
-----------	---------------	----	--------	---	------

III. ការងារបណ្ណាវក្រសួង

១. ទិស្តីការរដ្ឋប្រឹក្សាក្រសួងកសិកម្ម រុក្ខាប្រមាញ់ និង នេសាទ

០៨-២-២០១០	-ប្រកាសលេខ ០៦៤	ប្រក.កសក	ស្តីពី	ការរៀបចំគ្រប់គ្រង និង អភិរក្សសត្វខ្យីប និង ជីវចម្រុះ នៃប្រព័ន្ធអេកូឡូស៊ីរួម ក្នុងភូមិសាស្ត្រ ខេត្តកំពង់ធំ និង ខេត្តសៀមរាប	៤២៨៣
១០-៣-២០១០	-ប្រកាសលេខ ០៩៩	ប្រក.កសក	ស្តីពី	ការដាក់ឱ្យប្រើប្រាស់វិធាន នៃការអនុវត្តកសិកម្ម ល្អ ក្នុងការងារផលិតកម្មផ្លែឈើ និង បន្លែស្រស់	៤២៨៦

២. ទិស្តីការរដ្ឋប្រឹក្សាក្រសួងសាធារណការ និង ដឹកជញ្ជូន

២១-៥-២០១០	-ប្រកាសលេខ ១៨៦	ប្រក.កសដជ	ស្តីពី	ការកំណត់ទំហំ រថយន្តដឹកទំនិញ និង រ៉ឺម៉ក ដែលបានកែច្នៃទ្រុង	៤៣០៨
-----------	----------------	-----------	--------	---	------

៣. ទិស្តីការរដ្ឋប្រឹក្សាក្រសួងពាណិជ្ជកម្ម

៣១-៧-២០០៩	-លិខិតបញ្ជាក់លេខ ៣១២៩	ពណ.ចបព	ស្តីពី	ការចុះឈ្មោះក្នុងបញ្ជីពាណិជ្ជកម្ម និង ទទួលស្គាល់ជានីតិបុគ្គលពេញលក្ខណៈច្បាប់របស់ក្រុមហ៊ុន អេស ភី ឡូឌីស្ទីត	៤៣១៧
៣១-៧-២០០៩	-លិខិតបញ្ជាក់លេខ ៣១៣០	ពណ.ចបព	ស្តីពី	ការចុះឈ្មោះក្នុងបញ្ជីពាណិជ្ជកម្ម និង ទទួលស្គាល់ជានីតិបុគ្គលពេញលក្ខណៈច្បាប់របស់ក្រុមហ៊ុន ទេ & ជី ដាប់ប៊ែលឃូ	៤៣១៩
៣១-៧-២០០៩	-លិខិតបញ្ជាក់លេខ ៣១៣១	ពណ.ចបព	ស្តីពី	ការចុះឈ្មោះក្នុងបញ្ជីពាណិជ្ជកម្ម និង ទទួលស្គាល់ជានីតិបុគ្គលពេញលក្ខណៈច្បាប់របស់ក្រុមហ៊ុន សុចណ្ណ អ៊ិនធឺ	៤៣២១
៣១-៧-២០០៩	-លិខិតបញ្ជាក់លេខ ៣១៣៨	ពណ.ចបព	ស្តីពី	ការចុះឈ្មោះក្នុងបញ្ជីពាណិជ្ជកម្ម និង ទទួលស្គាល់ជានីតិបុគ្គលពេញលក្ខណៈច្បាប់របស់ក្រុមហ៊ុន អូអិមអាយស៊ី (ខេមបូឌា)	៤៣២៣
៣១-៧-២០០៩	-លិខិតបញ្ជាក់លេខ ៣១៤០	ពណ.ចបព	ស្តីពី	ការចុះឈ្មោះក្នុងបញ្ជីពាណិជ្ជកម្ម និង ទទួលស្គាល់ជានីតិបុគ្គលពេញលក្ខណៈច្បាប់របស់ក្រុមហ៊ុន វ៉ាន់ សុភី ឡូឌីស្ទីត	៤៣២៥

- ៣១-៧-២០០៩ -លិខិតបញ្ជាក់លេខ ៣១៥០ ពណ.ចបព ស្តីពី ការចុះឈ្មោះក្នុងបញ្ជីពាណិជ្ជកម្ម និង ទទួលស្គាល់ជានីតិបុគ្គលពេញលក្ខណៈច្បាប់របស់ក្រុមហ៊ុន **កែវ ចាន់ក្រា ឌីវឡូបមេន** ៤៣២៧
- ៣១-៧-២០០៩ -លិខិតបញ្ជាក់លេខ ៣១៥១ ពណ.ចបព ស្តីពី ការចុះឈ្មោះក្នុងបញ្ជីពាណិជ្ជកម្ម និង ទទួលស្គាល់ជានីតិបុគ្គលពេញលក្ខណៈច្បាប់របស់ក្រុមហ៊ុន **យូន សុខ អាន** ៤៣២៩
- ៣១-៧-២០០៩ -លិខិតបញ្ជាក់លេខ ៣១៥២ ពណ.ចបព ស្តីពី ការចុះឈ្មោះក្នុងបញ្ជីពាណិជ្ជកម្ម និង ទទួលស្គាល់ជានីតិបុគ្គលពេញលក្ខណៈច្បាប់របស់ក្រុមហ៊ុន **ផលិតកម្ម ភ្នំពេញ** ៤៣៣១
- ៣១-៧-២០០៩ -លិខិតបញ្ជាក់លេខ ៣១៥៣ ពណ.ចបព ស្តីពី ការចុះឈ្មោះក្នុងបញ្ជីពាណិជ្ជកម្ម និង ទទួលស្គាល់ជានីតិបុគ្គលពេញលក្ខណៈច្បាប់របស់ក្រុមហ៊ុន **ខនធីស ឡាញ (ខេមបូឌា) អិលធីឌី** ៤៣៣២
- ០៣-៨-២០០៩ -លិខិតបញ្ជាក់លេខ ៣១៦០ ពណ.ចបព ស្តីពី ការចុះឈ្មោះក្នុងបញ្ជីពាណិជ្ជកម្ម និង ទទួលស្គាល់ជានីតិបុគ្គលពេញលក្ខណៈច្បាប់របស់ក្រុមហ៊ុន **ថេលដ៍ ខេមបូ អ៊ីមផត អិចផត** ៤៣៣៤
- ០៣-៨-២០០៩ -លិខិតបញ្ជាក់លេខ ៣១៦១ ពណ.ចបព ស្តីពី ការចុះឈ្មោះក្នុងបញ្ជីពាណិជ្ជកម្ម និង ទទួលស្គាល់ជានីតិបុគ្គលពេញលក្ខណៈច្បាប់របស់ក្រុមហ៊ុន **ស៊ី អូ អេ** ៤៣៣៦



ព្រះរាជក្រឹត្យ

នស/រកត/០៥១០/៣៦៤

យើង

ព្រះករុណាព្រះបាទសម្តេចព្រះបរមនាថ នរោត្តម សីហមុនី
សមានភូមិជាតិសាសនា រក្ខតខត្តិយា ខេមរារដ្ឋរាស្ត្រ ពុទ្ធិន្ទ្រាធរាមហាក្សត្រ
ខេមរាជនា សមូហោភាស កម្ពុជឯករាជរដ្ឋបូរណសន្តិ សុភមង្គលា សិរិវិបុលា
ខេមរាស្រីពិរាស្ត្រ ព្រះចៅក្រុងកម្ពុជាធិបតី

- បានទ្រង់យល់រដ្ឋធម្មនុញ្ញ នៃព្រះរាជាណាចក្រកម្ពុជា
- បានទ្រង់យល់ព្រះរាជក្រមលេខ ជស/រកម/០៤៩៨/០៦ ចុះថ្ងៃទី ០៨ ខែ មេសា ឆ្នាំ ១៩៩៨ ដែលប្រកាសឱ្យប្រើច្បាប់ស្តីពីការរៀបចំ និងការប្រព្រឹត្តទៅ នៃក្រុមប្រឹក្សាធម្មនុញ្ញ
- បានទ្រង់យល់ព្រះរាជក្រមលេខ នស/រកម/០១០៧/០០៥ ចុះថ្ងៃទី ៣១ ខែ មករា ឆ្នាំ ២០០៧ ដែលប្រកាសឱ្យប្រើប្រាស់ច្បាប់ ស្តីពីវិសោធនកម្ម ច្បាប់ស្តីពីការរៀបចំ និងការប្រព្រឹត្តទៅ នៃក្រុមប្រឹក្សាធម្មនុញ្ញ

ត្រាស់បង្គាប់

- មាត្រា ១ : តែងតាំងសម្តេច នរោត្តម សិរិវិបុលា ជាសមាជិកក្រុមប្រឹក្សាធម្មនុញ្ញ ក្នុងអាណត្តិទី ។
- មាត្រា ២ : រាល់បទប្បញ្ញត្តិទាំងឡាយណាដែលផ្ទុយនឹងព្រះរាជក្រឹត្យនេះ ត្រូវទុកជានិរាករណ៍ ។
- មាត្រា ៣ : ប្រធានក្រុមប្រឹក្សាធម្មនុញ្ញ ត្រូវអនុវត្តតាមព្រះរាជក្រឹត្យនេះ ។

S. Sihanouk

ពាល. ១០០៥. ៣៦៤

បានប្រថាប់ព្រះរាជលញ្ឆករយើង

នរោត្តម សីហមុនី

ធ្វើនៅព្រះបរមរាជវាំង រាជធានីភ្នំពេញ, ថ្ងៃទី ២ ខែ ឧសភា ឆ្នាំ ២០១០

បានចម្លងតាមច្បាប់ដើម

រាជធានីភ្នំពេញ, ថ្ងៃទី ២ ខែ ឧសភា ឆ្នាំ ២០១០
លោកជំទាវ ហង់ ជួន ណារ៉ុន ប្រធានក្រុមប្រឹក្សាធម្មនុញ្ញ
នាយករង្វង់រាជវាំង

ហង់ ជួន ណារ៉ុន
នាយករង្វង់រាជវាំង



ព្រះរាជក្រឹត្យ

នស/រកត/០៥១០/៣៦៥

យើង

ព្រះករុណាព្រះបាទសម្តេចព្រះបរមនាថ នរោត្តម សីហមុនី
សមានភូមិជាតិសាសនា រក្ខតខត្តិយា ខេមរារដ្ឋរាស្ត្រ ពុទ្ធិន្ទ្រាធរាមហាក្សត្រ
ខេមរាជនា សមូហោភាស កម្ពុជឯករាជរដ្ឋបូរណសន្តិ សុភមង្គលា
សិរីវិបុលា ខេមរាសីរិពិរាស្ត្រ ព្រះចៅក្រុងកម្ពុជាធិបតី

ប្រោសព្រះរាជកាណ

តែងតាំង

ឯកឧត្តម សិន ស៊ីប៊ែរី

ថា

ឧត្តមប្រឹក្សាផ្ទាល់
ព្រះមហាក្សត្រ នៃព្រះរាជាណាចក្រកម្ពុជា

S. Sihanouk

ពល. ១០០៥. ៣៦៥
បានប្រថាប់ព្រះរាជលញ្ឆករហើយ

ធ្វើនៅព្រះបរមរាជវាំង រាជធានីភ្នំពេញ ថ្ងៃទី ៥ ខែ ឧសភា ឆ្នាំ ២០១០

នរោត្តម សីហមុនី

នាយករដ្ឋមន្ត្រី

រាជធានីភ្នំពេញ ថ្ងៃទី ០៤ ខែ មិថុនា ឆ្នាំ ២០១០
បានចេញក្រឹត្យនេះដើម្បីអនុវត្តតាមបទប្បញ្ញត្តិស្រប
នឹងកិច្ចព្រមព្រៀងរវាងរាជរដ្ឋាភិបាលកម្ពុជា
និងរាជរដ្ឋាភិបាលប្រទេសប្រេស៊ីត
សម្រាប់ការងារ
សម្រាប់ការងារ





ព្រះរាជក្រឹត្យ

នស/រកត/០៤១០/៣៧៥

យើង

ព្រះករុណាព្រះបាទសម្តេចព្រះបរមនាថ នរោត្តម សីហមុនី

**សមានភូមិជាតិសាសនា រក្ខតខត្តិយា ខេមរារដ្ឋរាស្ត្រ ពុទ្ធិន្ទ្រាធរាមហាក្សត្រ
ខេមរាជនា សមូហោភាស កម្ពុជឯករាជរដ្ឋបូរណសន្តិ សុភមង្គលា សិរីវិបុលា
ខេមរាស្រីពិរាស្ត្រ ព្រះចៅក្រុងកម្ពុជាធិបតី**

ត្រាស់បង្គាប់

តែងតាំង

- ១- ឯកឧត្តម **ជូ រដ្ឋានិទ្ធ** ជាជំនួយការអមព្រះរាជលេខាធិការដ្ឋាន ព្រះមហាក្សត្រ មានឋានៈស្មើ **អគ្គនាយក** បន្ថែមលើមុខងារបច្ចុប្បន្ន ។
- ២- លោកជំទាវ **នាង សុភិរុណ** ជាជំនួយការអមព្រះរាជលេខាធិការដ្ឋាន ព្រះមហាក្សត្រ មានឋានៈស្មើ **អគ្គនាយក** ។

ពល. ១០០៥. ៣៧៩

បានប្រថាប់ព្រះរាជលញ្ឆករហើយ

ន សីហមុនី

នរោត្តម សីហមុនី

ធ្វើនៅព្រះបរមរាជវាំង រាជធានីភ្នំពេញ, ថ្ងៃទី ០៧ ខែ ឧសភា ឆ្នាំ ២០១០

បានបង្គាប់តាមច្បាប់ដើម
 ១០. ៧. ២០
 រាជធានីភ្នំពេញ ថ្ងៃទី ០៧ ខែ ឧសភា ឆ្នាំ ២០១០
 ធ្វើនៅព្រះបរមរាជវាំង រាជធានីភ្នំពេញ
 ឧបនាយករដ្ឋមន្ត្រី រាជរដ្ឋាភិបាល
 ទេសស្រី
 គណៈសម្រេច
 ទេសស្រី
 គណៈសម្រេច





ព្រះរាជក្រឹត្យ

យើង

នស/រកត/០៥១០/៣៧៦

ព្រះករុណាព្រះបាទសម្តេចព្រះបរមនាថ នរោត្តម សីហមុនី
សមានភូមិជាតិសាសនា រក្ខតទក្ខិយា ខេមរារដ្ឋរាស្ត្រ ពុទ្ធិន្ទ្រាធរាមហាក្សត្រ
ខេមរាជនា សមូហោភាស កម្ពុជឯករាជរដ្ឋបូរណសន្តិ សុភមង្គលា សិរីវិបុលា
ខេមរាស្រីពិរាស្ត្រ ព្រះចៅក្រុងកម្ពុជាធិបតី

- បានទ្រង់យល់រដ្ឋធម្មនុញ្ញ នៃព្រះរាជាណាចក្រកម្ពុជា
- បានទ្រង់យល់ព្រះរាជក្រឹត្យលេខ នស/រកត/០៩០៨/១០៥៥ ចុះថ្ងៃទី២៥ ខែ កញ្ញា ឆ្នាំ ២០០៨ ស្តីពីការតែងតាំង រាជរដ្ឋាភិបាលកម្ពុជា នៃព្រះរាជាណាចក្រកម្ពុជា
- បានទ្រង់យល់ព្រះរាជក្រមលេខ២២/នស/៩៤ ចុះថ្ងៃទី ២០ ខែកក្កដា ឆ្នាំ ១៩៩៤ ដែលប្រកាសអោយប្រើច្បាប់ ស្តីពីការរៀបចំ និងការប្រព្រឹត្តទៅ នៃគណៈរដ្ឋមន្ត្រី
- បានទ្រង់យល់ព្រះរាជក្រឹត្យ NS / KRT-34 ចុះថ្ងៃទី ២៧ ខែ ឧសភា ឆ្នាំ ១៩៩៦ ត្រាស់បង្គាប់បង្កើតក្រសួង ព្រះបរមរាជវាំង
- បានទ្រង់យល់ព្រះរាជក្រឹត្យ នស/រកត/០៨០៤/១៦៥ ចុះថ្ងៃទី ០២ ខែ សីហា ឆ្នាំ ២០០៤ ស្តីពីការតែងតាំង សម្តេចចៅហ្វាវាំង វរវៀងជ័យ អធិបតីស្រីង្ការ គង់ សំអុល ឧបនាយករដ្ឋមន្ត្រី និងជារដ្ឋមន្ត្រីក្រសួងព្រះបរមរាជវាំង
- បានទ្រង់យល់ព្រះរាជក្រឹត្យ នស/រកត/០៣០៩/៣១៦ ចុះថ្ងៃទី ១៩ ខែ មីនា ឆ្នាំ ២០០៩
- បានទ្រង់យល់សំណើសម្តេចចៅហ្វាវាំង វរវៀងជ័យ អធិបតីស្រីង្ការ គង់ សំអុល ឧបនាយករដ្ឋមន្ត្រី និងជា រដ្ឋមន្ត្រី ក្រសួងព្រះបរមរាជវាំង ។

ត្រាស់បង្គាប់

- មាត្រា ១ : ត្រូវបានបញ្ចប់មុខតំណែងឯកឧត្តម យូរ សំអែល ពិជ័យការសម្តេចចៅហ្វាវាំង វរវៀងជ័យ អធិបតីស្រីង្ការ ឧបនាយករដ្ឋមន្ត្រី និងជារដ្ឋមន្ត្រីក្រសួងព្រះបរមរាជវាំង មានឋានៈស្មើ អគ្គនាយក ដោយបានទទួលមរណភាព ។
- មាត្រា ២ : សម្តេចអគ្គមហាសេនាបតីតេជោ **ហ៊ុន សែន** នាយករដ្ឋមន្ត្រី នៃព្រះរាជាណាចក្រកម្ពុជា និង សម្តេចចៅហ្វាវាំង វរវៀងជ័យ អធិបតីស្រីង្ការ គង់ សំអុល ឧបនាយករដ្ឋមន្ត្រី និងជារដ្ឋមន្ត្រីក្រសួងព្រះបរមរាជវាំង ត្រូវអនុវត្តឱ្យ បានសំរេចនូវព្រះរាជក្រឹត្យនេះ ។
- មាត្រា ៣ : ព្រះរាជក្រឹត្យនេះ ចូលជាធរមានចាប់ពីថ្ងៃឡាយព្រះហស្តលេខានេះទៅ ។

ព.រល. ១០០៥. ៣៧៦
បាទប្រថាប់ព្រះរាជលញ្ឆករលើយ

ធ្វើនៅព្រះបរមរាជវាំង រាជធានីភ្នំពេញ, ថ្ងៃទី ០៤ ខែ ឧសភា ឆ្នាំ ២០១០

R. Sihanouki

នរោត្តម សីហមុនី

បាទប្រថាប់ព្រះរាជលញ្ឆករលើយ

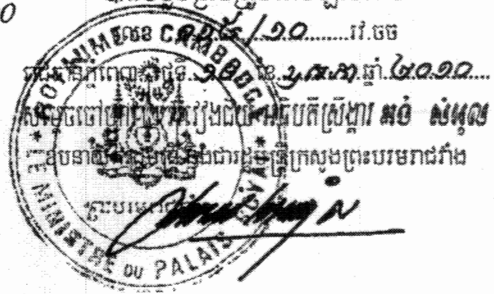



ព្រះរាជក្រឹត្យ

យើង

នស/រកត/០៥១០/៣៧៩

ព្រះករុណាព្រះបាទសម្តេចព្រះបរមនាថ នរោត្តម សីហមុនី
សមានភូមិជាតិសាសនា រក្ខតខត្តិយា ខេមរារដ្ឋរាស្ត្រ ពុទ្ធិន្ទ្រាធរាមហាក្សត្រ
ខេមរាជនា សមូហោភាស កម្ពុជឯករាជរដ្ឋបូរណសន្តិ សុភមង្គលា សិរីវិបុលា
ខេមរាស្រីពិរាស្ត្រ ព្រះចៅក្រុងកម្ពុជាធិបតី

- បានទ្រង់យល់រដ្ឋធម្មនុញ្ញ នៃព្រះរាជាណាចក្រកម្ពុជា
- បានទ្រង់យល់ព្រះរាជក្រឹត្យ លេខ នស/រកត/០៩០៨/១០៥៥ ចុះថ្ងៃទី ២៥ ខែ កញ្ញា ឆ្នាំ ២០០៨ ស្តីពីការតែងតាំងរាជរដ្ឋាភិបាល នៃព្រះរាជាណាចក្រកម្ពុជា
- បានទ្រង់យល់ព្រះរាជក្រម លេខ ០២/នស/៩៤ ចុះថ្ងៃទី ២០ ខែ កក្កដា ឆ្នាំ ១៩៩៤ ដែលប្រកាសប្រកាសអោយប្រើច្បាប់ស្តីពីការរៀបចំ និងការប្រព្រឹត្តទៅនៃគណៈរដ្ឋមន្ត្រី
- បានទ្រង់យល់ព្រះរាជក្រម លេខ នស/រកម/១០៩៦/៣០ ចុះថ្ងៃទី ០៩ ខែ តុលា ឆ្នាំ ១៩៩៦ ដែលប្រកាសអោយប្រើច្បាប់ ស្តីពីសញ្ជាតិ
- បានទ្រង់យល់សេចក្តីក្រាបបង្គំទូលថ្វាយ របស់សម្តេចអគ្គមហាសេនាបតីតេជោ ហ៊ុន សែន នាយករដ្ឋមន្ត្រី នៃព្រះរាជាណាចក្រកម្ពុជា

ត្រាស់បង្គាប់

- មាត្រា ១ :** ផ្តល់សញ្ជាតិខ្មែរ តាមសញ្ជាតិបុរេនិយមកម្ពុជលំលោក **លូ ហ្សឺយូ (LU ZIYU)** ជនជាតិចិន សញ្ជាតិចិន កើតថ្ងៃទី ១៤ ខែ ឧសភា ឆ្នាំ ១៩៥៨ នៅខេត្តហ្វូជៀន សាធារណរដ្ឋប្រជាមានិតចិន ដោយប្តូរឈ្មោះ ជា **លូ យ៉ាវយូ (LU YAO YU)** ។
- មាត្រា ២ :** សម្តេចអគ្គមហាសេនាបតីតេជោ ហ៊ុន សែន នាយករដ្ឋមន្ត្រី នៃព្រះរាជាណាចក្រកម្ពុជា ត្រូវអនុវត្តអោយបានសម្រេច នូវព្រះរាជក្រឹត្យនេះ ។
- មាត្រា ៣ :** ព្រះរាជក្រឹត្យនេះ ចូលជាធរមាន ចាប់ពីថ្ងៃច្បាយព្រះហស្តលេខានេះ តទៅ ។

ព្រះហស្តលេខា និងព្រះរាជលញ្ឆករ
នរោត្តម សីហមុនី

លេខ: ៣៥៨ ច.ល

រាជធានីភ្នំពេញ ថ្ងៃទី ១១ ខែ ឧសភា ឆ្នាំ ២០១០

នាយករដ្ឋមន្ត្រី

អគ្គនាយកដ្ឋានរដ្ឋបាល

ព.ល. ១០០៥. ៣៧៩

ធ្វើនៅព្រះបរមរាជវាំង រាជធានីភ្នំពេញ ថ្ងៃទី ០៤ ខែ ឧសភា ឆ្នាំ ២០១០





ព្រះរាជក្រឹត្យ

យើង

នស/រកត/០៥០០/៣៩៧

ព្រះករុណាព្រះបាទសម្តេចព្រះបរមនាថ នរោត្តម សីហមុនី
សមានភូមិជាតិសាសនា រក្ខតខត្តិយា ខេមរារដ្ឋរាស្ត្រ ពុទ្ធិន្ទ្រាធរាមហាក្សត្រ
ខេមរាជនា សមូហោភាស កម្ពុជឯករាជរដ្ឋបូរណសន្តិ សុភមង្គលា សិរីវិបុលា
ខេមរាស្រីពិរាស្ត្រ ព្រះចៅក្រុងកម្ពុជាធិបតី

- បានទ្រង់យល់រដ្ឋធម្មនុញ្ញ នៃព្រះរាជាណាចក្រកម្ពុជា
- បានទ្រង់យល់ព្រះរាជក្រឹត្យ លេខ នស/រកត/០៩០៨/១០៥៥ ចុះថ្ងៃទី ២៥ ខែ កញ្ញា ឆ្នាំ ២០០៨ ស្តីពីការតែងតាំងរាជរដ្ឋាភិបាល នៃព្រះរាជាណាចក្រកម្ពុជា
- បានទ្រង់យល់ព្រះរាជក្រម លេខ ០២/នស/៩៤ ចុះថ្ងៃទី ២០ ខែ កក្កដា ឆ្នាំ ១៩៩៤ ដែលប្រកាសប្រកាសអោយប្រើច្បាប់ស្តីពីការរៀបចំ និងការប្រព្រឹត្តទៅនៃគណៈរដ្ឋមន្ត្រី
- បានទ្រង់យល់ព្រះរាជក្រម លេខ នស/រកម/១០៩៦/៣០ ចុះថ្ងៃទី ០៩ ខែ តុលា ឆ្នាំ ១៩៩៦ ដែលប្រកាសអោយប្រើច្បាប់ ស្តីពីសញ្ជាតិ
- បានទ្រង់យល់សេចក្តីក្រាបបង្គំទូលថ្វាយ របស់សម្តេចអគ្គមហាសេនាបតីតេជោ ហ៊ុន សែន នាយករដ្ឋមន្ត្រី នៃព្រះរាជាណាចក្រកម្ពុជា

ត្រាស់បង្គាប់

- មាត្រា ១ :** ផ្តល់សញ្ជាតិខ្មែរ តាមសញ្ជាតិប្រពៃណីយកម្មដល់លោក **គ្រីស្តូហ្វឺរេឡីន គូលីអូ** (CHRISTOPHER ALLEN PULEO) ជនជាតិអាមេរិក សញ្ជាតិអាមេរិក កើតថ្ងៃទី ១១ ខែ មិថុនា ឆ្នាំ ១៩៧០ នៅរដ្ឋ New Jersey សហរដ្ឋអាមេរិក ។
- មាត្រា ២ :** សម្តេចអគ្គមហាសេនាបតីតេជោ ហ៊ុន សែន នាយករដ្ឋមន្ត្រី នៃព្រះរាជាណាចក្រកម្ពុជា ត្រូវអនុវត្តអោយបានសម្រេច នូវព្រះរាជក្រឹត្យនេះ ។
- មាត្រា ៣ :** ព្រះរាជក្រឹត្យនេះ ចូលជាធរមាន ចាប់ពីថ្ងៃច្បាយព្រះហស្តលេខនេះ តទៅ ។

ព្រះហស្តលេខា និងព្រះរាជលញ្ឆករ
នរោត្តម សីហមុនី

៣៧៧.១០០៥.៤០១

លេខ: ៣៦៥ ច.ល

ធ្វើនៅព្រះបរមរាជវាំង រាជធានីភ្នំពេញ, ថ្ងៃទី ១២ ខែ ឧសភា ឆ្នាំ ២០១០
រាជធានីភ្នំពេញ, ថ្ងៃទី ១៧ ខែ ឧសភា ឆ្នាំ ២០១០

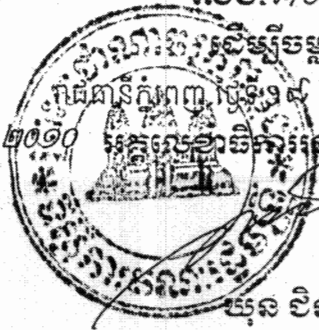

យុន ជិនកេន



នស/រកត/០៥១០/៤១៨

ព្រះរាជក្រឹត្យ
យើង

ព្រះករុណាព្រះបាទសម្តេចព្រះបរមនាថ នរោត្តម សីហមុនី
សមានភូមិជាតិសាសនា រដ្ឋឧត្តមយា ខេមរារដ្ឋរាស្ត្រ ពុទ្ធិន្ទ្រាធរាមហាក្សត្រ
ខេមរាជនា សមូហោភាស កម្ពុជឯករាជរដ្ឋបូរណសន្តិ សុភមង្គលា សិរីវិបុលា
ខេមរាស្រីពិរាស្ត្រ ព្រះចៅក្រុងកម្ពុជាធិបតី

ប្រោសព្រះរាជទាន

ចំពោះ

ឯកឧត្តម ហ៊ុំ ស៊ីនហួត

នូវ

គ្រឿងឥស្សរិយយស មុនីសារាគំណុ ថ្នាក់ មហាសេនា

ព្រះហស្តលេខា និងព្រះរាជលញ្ឆករ

ពល. ១០០៥.៤២៤

នរោត្តម សីហមុនី

ធ្វើនៅព្រះបរមរាជវាំង រាជធានីភ្នំពេញ, ថ្ងៃទី ២៥ ខែ ឧសភា ឆ្នាំ ២០១០ លេខ: ៤០៥ ច.ន

ដើម្បីចម្លងចែក
រាជធានីភ្នំពេញ, ថ្ងៃទី ០៧ ខែ មិថុនា ឆ្នាំ ២០១០
អគ្គនាយកដ្ឋានប្រតិបត្តិការ និងស្រាវជ្រាវ
យុន ជិនកេន



នស/រកត/០៥១០/៤២៩

ព្រះរាជក្រឹត្យ

យើង

ព្រះករុណាព្រះបាទសម្តេចព្រះបរមនាថ នរោត្តម សីហមុនី
សមានភូមិជាតិសាសនា រក្ខតខត្តិយា ខេមរារដ្ឋរាស្ត្រ ពុទ្ធិន្ទ្រាធរាមហាក្សត្រ
ខេមរាជនា សមូហោភាស កម្ពុជឯករាជរដ្ឋបូរណសន្តិ សុភមង្គលា សិរីវិបុលា
ខេមរាស្រីពិរាស្ត្រ ព្រះចៅក្រុងកម្ពុជាធិបតី

ប្រោសព្រះរាជទាន

ចំពោះ

- ១- ឯកឧត្តមវេជ្ជបណ្ឌិត **មាន ឈីវុន**
- ២- លោកវេជ្ជបណ្ឌិត **លី ពេញស៊ីន**

នូវ

គ្រឿងឥស្សរិយយសមុនីសារាគ័ណ្ណ ថ្នាក់ មហាសេនា

ព្រះហស្តលេខា និងព្រះរាជលញ្ឆករ

ពល. ១០០៥. ៤៣៥

នរោត្តម សីហមុនី

ធ្វើនៅព្រះបរមរាជវាំង រាជធានីភ្នំពេញ, ថ្ងៃទី ២៦ ខែ ឧសភា ឆ្នាំ ២០១០

លេខ: ៤០៤ ច.ល

ដើម្បីចម្លងចែក

រាជធានីភ្នំពេញ, ថ្ងៃទី ២៧ ខែ មិថុនា ឆ្នាំ ២០១០

ក្រសួងសេដ្ឋកិច្ច និងហិរញ្ញវត្ថុ

នាយក



នស/រកត/០៥១០/៤៣០

ព្រះរាជក្រឹត្យ
យើង

ព្រះករុណាព្រះបាទសម្តេចព្រះបរមនាថ នរោត្តម សីហមុនី
សមានភូមិជាតិសាសនា ក្រុងភ្នំពេញ ខេមរារដ្ឋរាស្ត្រ ពុទ្ធិន្ទ្រាធរាមហាក្សត្រ
ខេមរាជនា សមូហោភាស កម្ពុជឯករាជរដ្ឋបូរណសន្តិ សុភមង្គលា សិរីវិបុលា
ខេមរាស្រីពិរាស្ត្រ ព្រះចៅក្រុងកម្ពុជាធិបតី

ប្រោសព្រះរាជណាម

ចំពោះ

- ១-ឧកញ៉ា **នា គង់**
- ២-លោក **ZHANG YI**

នូវ

គ្រឿងឥសរូបិយស ព្រះរាជាណាចក្រកម្ពុជា ថ្នាក់ មហាសេរីច្បង

ពល. ១០០៥.៤៣៦

ព្រះហស្តលេខា និងព្រះរាជលញ្ឆករ
នរោត្តម សីហមុនី

លេខ: ៤០៣ ច.ល

ធ្វើនៅព្រះបរមរាជវាំង រាជធានីភ្នំពេញ, ថ្ងៃទី ២៦ ខែ ឧសភា ឆ្នាំ ២០១០

នាយករដ្ឋមន្ត្រី
រាជធានីភ្នំពេញ, ថ្ងៃទី ០២ ខែ មិថុនា ឆ្នាំ ២០១០
អគ្គនាយកដ្ឋានព្រះរាជកិច្ច



ព្រះរាជក្រឹត្យ

នស/រកត/០៥១០/៤៣២

យើង

ព្រះករុណាព្រះបាទសម្តេចព្រះបរមនាថ នរោត្តម សីហមុនី

**សមានភូមិជាតិសាសនា រក្ខតខត្តិយា ខេមរារដ្ឋរាស្ត្រ ពុទ្ធិន្ទ្រាធរាមហាក្សត្រ
ខេមរាជនា សមូហោភាស កម្ពុជឯករាជរដ្ឋបូរណសន្តិ សុភមង្គលា សិរីវិបុលា
ខេមរាស្រីពិរាស្ត្រ ព្រះចៅក្រុងកម្ពុជាធិបតី**

ប្រោសព្រះរាជកាណ

តែងតាំង

លោក សុខ ថា

ជា

ឧកញ៉ា

**ព្រះហស្តលេខា និងព្រះរាជលញ្ឆករ
នរោត្តម សីហមុនី**

ពសវ. ១០០៥.៤៣៤

ធ្វើនៅព្រះបរមរាជវាំង រាជធានីភ្នំពេញ, ថ្ងៃទី ២៦ ខែ ឧសភា ឆ្នាំ ២០១០

លេខ: ៣៧៦ ប.ល

រាជធានីភ្នំពេញ ថ្ងៃទី ០៥ ខែ មិថុនា ឆ្នាំ ២០១០
អគ្គនាយកដ្ឋានរដ្ឋបាល

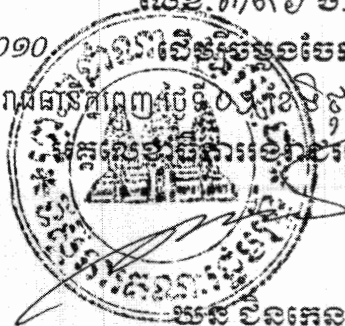

យស ជិនកេន



ព្រះរាជក្រឹត្យ

យើង

នស/រកត/០៥១០/៤៣៣

ព្រះករុណាព្រះបាទសម្តេចព្រះបរមនាថ នរោត្តម សីហមុនី
សមានភូមិជាតិសាសនា រក្ខតខត្តិយា ខេមរារដ្ឋរាស្ត្រ ពុទ្ធិន្ទ្រាធរាមហាក្សត្រ
ខេមរាជនា សមូហោភាស កម្ពុជឯករាជរដ្ឋបូរណសន្តិ សុភមង្គលា សិរីវិបុលា
ខេមរាស្រីពិរាស្ត្រ ព្រះចៅក្រុងកម្ពុជាធិបតី

- បានទ្រង់យល់រដ្ឋធម្មនុញ្ញ នៃព្រះរាជាណាចក្រកម្ពុជា
- បានទ្រង់យល់ព្រះរាជក្រឹត្យលេខ នស/រកត/០៩០៨/១០៥៥ ចុះថ្ងៃទី ២៥ ខែ កញ្ញា ឆ្នាំ ២០០៨ ស្តីពីការតែងតាំង រាជរដ្ឋាភិបាល នៃព្រះរាជាណាចក្រកម្ពុជា
- បានទ្រង់យល់ព្រះរាជក្រមលេខ ០២/នស/៩៤ ចុះថ្ងៃទី ២០ ខែ កក្កដា ឆ្នាំ ១៩៩៤ ដែលប្រកាសឱ្យប្រើច្បាប់ស្តីពីការរៀបចំ និងការប្រព្រឹត្តទៅ នៃគណៈរដ្ឋមន្ត្រី
- បានទ្រង់យល់ព្រះរាជក្រមលេខ ០៦/នស/៩៤ ចុះថ្ងៃទី ៣០ ខែ តុលា ឆ្នាំ១៩៩៤ ដែលប្រកាសឱ្យប្រើច្បាប់ស្តីពីសហលក្ខន្តិកៈ មន្ត្រីរាជការស៊ីវិល នៃព្រះរាជាណាចក្រកម្ពុជា
- បានទ្រង់យល់ព្រះរាជក្រមលេខ នស/រកម/០៥០៨/០១៧ ចុះថ្ងៃទី ២៤ ខែ ឧសភា ឆ្នាំ ២០០៩ ដែលប្រកាសឱ្យប្រើច្បាប់ ស្តីពីគ្រប់គ្រងរាជធានីខេត្ត ក្រុង ស្រុក ខណ្ឌ
- បានទ្រង់យល់ព្រះរាជក្រមលេខ នស/រកម/០១៩៦/០៨ ចុះថ្ងៃទី ២៤ ខែ មករា ឆ្នាំ ១៩៩៦ ដែលប្រកាសឱ្យប្រើច្បាប់ ស្តីពីការបង្កើតក្រសួងមហាផ្ទៃ
- បានទ្រង់យល់ព្រះរាជក្រឹត្យលេខ ជស/រកត/០២០០/១០៤ ចុះថ្ងៃទី ២២ ខែ កុម្ភៈ ឆ្នាំ ២០០០ ស្តីពីលក្ខន្តិកៈដោយឡែក នៃ ក្របខ័ណ្ឌមន្ត្រីរដ្ឋបាលជាន់ខ្ពស់ ក្រសួងមហាផ្ទៃ
- បានទ្រង់យល់ព្រះរាជក្រមលេខ នស/រកម/០១៩៦/១៨ ចុះថ្ងៃទី ២៤ ខែ មករា ឆ្នាំ ១៩៩៦ ដែលប្រកាសឱ្យប្រើច្បាប់ស្តីពី ការបង្កើតក្រសួងសេដ្ឋកិច្ច និងហិរញ្ញវត្ថុ
- បានទ្រង់យល់ព្រះរាជក្រឹត្យលេខ ជស/រកត/០៣០០/១១៦ ចុះថ្ងៃទី ០៣ ខែ មីនា ឆ្នាំ ២០០០ ស្តីពីលក្ខន្តិកៈដោយឡែក នៃក្របខ័ណ្ឌមន្ត្រីគ្រប់គ្រងរដ្ឋបាល
- បានទ្រង់យល់សេចក្តីក្រាបបង្គំទូលថ្វាយរបស់សម្តេចអគ្គមហាសេនាបតីតេជោ **ហ៊ុន សែន** នាយករដ្ឋមន្ត្រី នៃព្រះរាជាណាចក្រកម្ពុជា

ត្រាស់បង្គាប់

- មាត្រា ១ :** ត្រូវបានផ្ទេរ លោក **ស្រេង ចិន** ឋានន្តរស័ក្តិ **អនុមន្ត្រី** ថ្នាក់លេខ ១៤ នៃក្របខ័ណ្ឌមន្ត្រីរដ្ឋបាលជាន់ខ្ពស់ ក្រសួងមហាផ្ទៃ ទៅក្នុងឋានន្តរស័ក្តិ **អនុមន្ត្រី** ថ្នាក់លេខ ១៤ នៃក្របខ័ណ្ឌមន្ត្រីគ្រប់គ្រងរដ្ឋបាល ក្រសួង សេដ្ឋកិច្ច និងហិរញ្ញវត្ថុ ។
- មាត្រា ២ :** បទប្បញ្ញត្តិទាំងឡាយណា ដែលមានខ្លឹមសារផ្ទុយនឹងព្រះរាជក្រឹត្យនេះ ត្រូវទុកជានិរាករណ៍ ។
- មាត្រា ៣ :** សម្តេចអគ្គមហាសេនាបតីតេជោ **ហ៊ុន សែន** នាយករដ្ឋមន្ត្រី នៃព្រះរាជាណាចក្រកម្ពុជា ត្រូវទទួលបន្ទុក អនុវត្តឱ្យបានសម្រេចនូវព្រះរាជក្រឹត្យនេះ ។
- មាត្រា ៤ :** ព្រះរាជក្រឹត្យនេះចូលជាធរមានចាប់ពីថ្ងៃឡាយព្រះហស្តលេខានេះតទៅ ។

ព្រះហស្តលេខា និងព្រះរាជលញ្ឆករ
នរោត្តម សីហមុនី

ពល. ១០០៥. ៤៣៩

ធ្វើនៅព្រះបរមរាជវាំង រាជធានីភ្នំពេញ ថ្ងៃទី ២១ ខែ ឧសភា ឆ្នាំ ២០១០

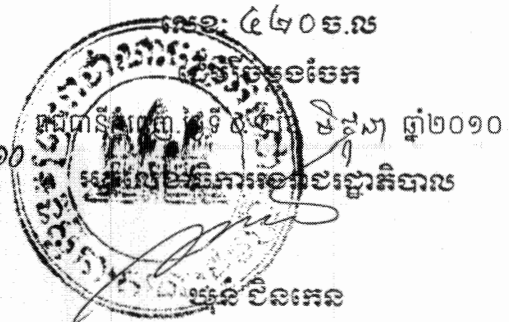



ព្រះរាជក្រឹត្យ

យើង

នស/រកត/០៥១០/៤៣៧

ព្រះករុណាព្រះបាទសម្តេចព្រះបរមនាថ នរោត្តម សីហមុនី
សមានភូមិជាតិសាសនា រក្ខតខត្តិយា ខេមរារដ្ឋរាស្ត្រ ពុទ្ធិន្ទ្រាធរាមហាក្សត្រ
ខេមរាជនា សមូហោភាស កម្ពុជឯករាជរដ្ឋបូណេសន្តិ សុភមង្គលា សិរីវិបុលា
ខេមរាសិរីពិរាស្ត្រ ព្រះចៅក្រុងកម្ពុជាធិបតី

ប្រោសព្រះរាជទាន

នូវ

ក-គ្រឿងឥស្សរិយយសសម្តេចព្រះបរមរាជវាំងព្រះសីសុវត្ថិមុនីវង្សកុសុមៈនារីវង្ស ថ្នាក់ មហាសេនា ចំពោះ :

- ១- ឯកឧត្តម អ៊ុំ ហ៊ុន ២- ឯកឧត្តម ស ថាវី

ខ-គ្រឿងឥស្សរិយយសព្រះរាជាណាចក្រកម្ពុជា ថ្នាក់ មហាសេនីយ៍ឡឺន ចំពោះ :

- ១- ឯកឧត្តម ឡុន សុវណ្ណ ៣- ឧត្តមសេនីយ៍ត្រី យ៉ុង គា អក្ខលេខ ០០៥៤៦០
- ២- លោក ខុយ យុនហិ ៤- ឯកឧត្តម ប៊ែន លីម

គ-គ្រឿងឥស្សរិយយសសេនាជ័យសិទ្ធិ ចំពោះ :

- ១- ឧត្តមសេនីយ៍ត្រី ហើ ពៅ អក្ខលេខ ០៦១២
- ២- ឧត្តមសេនីយ៍ត្រី សោម បុឡារត្ន អក្ខលេខ ០០០៨១៤

ឃ-គ្រឿងឥស្សរិយយសម្មនិសាភក្តិ ថ្នាក់ មហាសេនា ចំពោះ :

- ១- ឯកឧត្តម ណែម ត៉ា ១១- លោក លីម ប៊ុនហៃ
- ២- ឯកឧត្តម ការ លាន ១២- លោក កែត បេងឡឺន
- ៣- ឯកឧត្តម សុខ ប៊ុនលាង ១៣- លោក គុច ចឡ
- ៤- លោកជំទាវ ចីក ហេង ១៤- លោក អ៊ុន តុឌី
- ៥- ឯកឧត្តម យ៉ែម ជំនួរ ១៥- លោក ថោង សាគៀន
- ៦- ឯកឧត្តម សុវ ដុន ១៦- លោក អ៊ុន តុឌី
- ៧- ឯកឧត្តម នង ចន ១៧- លោក ធាង យៀត
- ៨- ឯកឧត្តម សុខ សាខុណារ៉ា ១៨- លោក ង សារ៉ុ
- ១០- លោកជំទាវ ហុយ ច័ន្ទថន ១៩- លោក សេ ហេង
- ១០- លោក ស សំរុន ២០- លោក តុ ពុយ



២១- លោក	តែ សេងគីម	៣៧- លោកស្រី	ទ្វី សុខុម
២២- លោក	លី ធឿនធុរ្យក	៣៨- លោក	ចាន់ សិន
២៣- លោក	លីម សេរុ	៣៩- លោក	ព័ត៌ សោភា
២៤- លោក	សោ សាវុធិ	៤០- លោក	ខែន សារ៉ុម
២៥- លោក	តែវ ស៊ីម	៤១- លោក	គង់ សោភ័ណ
២៦- លោក	គង់ វិបុល	៤២- លោក	ទូ សំរឿន
២៧- លោក	សេ សំផល	៤៣- លោក	ចួន សេងកេង
២៨- លោក	តិច វ្រឿជា	៤៤- លោក	មាស ណារិន្ទ
២៩- លោក	ដាន់ សំរោន	៤៥- លោក	ហួន គា
៣០- លោក	មាស រដ្ឋាភូឡ	៤៦- លោក	ជា សុផល
៣១- លោកស្រី	ខុយ ប៊ុនថាធី	៤៧- លោក	អិច ចន្ទធា
៣២- លោក	សេង សារី	៤៨- លោក	ចាម កុយ
៣៣- លោក	ហន ឆន	៤៩- លោក	ប៊ុន ខាំណារី
៣៤- លោក	ខុយ យុនចន្ទវត្ត	៥០- លោក	ជួន ប៊ុនឡើង
៣៥- លោក	មុយ ចាន់ពេញ	៥១- លោក	ហុច គីមជី
៣៦- លោក	ទួន សុវណ្ណ		

ព្រះហស្តលេខា និងព្រះរាជលញ្ឆករ

ពល.១០០៥.៤៤៣

នរោត្តម សីហមុនី

ធ្វើនៅព្រះបរមរាជវាំង រាជធានីភ្នំពេញ, ថ្ងៃទី ២៧ ខែ ឧសភា ឆ្នាំ ២០១០

លេខ: ៤០៨ ច.ល

នាយកដ្ឋានប្រតិបត្តិការ
 រាជធានីភ្នំពេញ, ថ្ងៃទី ០៤ ខែ មិថុនា ឆ្នាំ ២០១០
 អគ្គលេខាធិការរងរាជរដ្ឋាភិបាល



យុន ជិនកេន



ព្រះរាជក្រឹត្យ

នស/រកត/០៥១០/៤៣៤

យើង

ព្រះករុណាព្រះបាទសម្តេចព្រះបរមនាថ នរោត្តម សីហមុនី
សមានភូមិជាតិសាសនា រក្ខតខត្តិយា ខេមរារដ្ឋរាស្ត្រ ពុទ្ធិន្ទ្រាធរាមហាក្សត្រ
ខេមរាជនា សមូហោភាស កម្ពុជឯករាជរដ្ឋបូរណសន្តិ សុភមង្គលា សិរីវិបុលា
ខេមរាស្រីពិរាស្ត្រ ព្រះចៅក្រុងកម្ពុជាធិបតី

ប្រោសព្រះរាជកាណ

ជាតិធូបឆ្មារណៈ

ចំពោះ

សព្វឯកឧត្តម ប៊ិន សំអុល

នូវ

គ្រឿងកសិកម្មវិយាយស ព្រះរាជាណាចក្រកម្ពុជា ថ្នាក់ មហាសេនា

ព្រះហស្តលេខា និងព្រះរាជលញ្ឆករ

នរោត្តម សីហមុនី

ពល. ១០០៥. ៤៤៤

ធ្វើនៅព្រះបរមរាជវាំង រាជធានីភ្នំពេញ, ថ្ងៃទី ២៧ ខែ ឧសភា ឆ្នាំ ២០១០

លេខ: ៤១៩ ច.ល
 ថ្ងៃ: ២៧ ខែ ៥ ឧសភា ឆ្នាំ ២០១០
 រាជកិច្ច ថ្ងៃទី ០៤ ខែ មិថុនា ឆ្នាំ ២០១០
 អគ្គនាយកដ្ឋានការងាររដ្ឋបាល
 យន ជិន កេន



ព្រះរាជក្រឹត្យ

យើង

នស/រកត/០៥១០/៤៣៩

ព្រះករុណាព្រះបាទសម្តេចព្រះបរមនាថ នរោត្តម សីហមុនី
សមានភូមិជាតិសាសនា រត្នក្រឹត្យា ខេមរារដ្ឋរាស្ត្រ ពុទ្ធិន្ទ្រាធរាមហាក្សត្រ
ខេមរាជនា សមូហោភាស កម្ពុជឯករាជរដ្ឋបូរណសន្តិ សុភមង្គលា សិរីវិបុលា
ខេមរាស្រីពិរាស្ត្រ ព្រះចៅក្រុងកម្ពុជាធិបតី

ប្រោសព្រះរាជកាណ

ចំពោះ

ហោក រាល់ប្រឹក្សា កាកាវ

ឬ

គ្រឿងសម្រុយយស មុនីសារាភ័ណ្ណ ថ្នាក់ មហាសេនា

ពល. ១០០៥.៤៤៥

ព្រះហស្តលេខា និងព្រះរាជលញ្ឆករ
នរោត្តម សីហមុនី

ធ្វើនៅព្រះបរមរាជវាំង រាជធានីភ្នំពេញ, ថ្ងៃទី ២៧ ខែ ឧសភា ឆ្នាំ ២០១០

លេខ: ៣៧៤ ប.ល

ដើម្បីបង្អួចចែក

រាជធានីភ្នំពេញ, ថ្ងៃទី ០១ ខែ មិថុនា ឆ្នាំ ២០១០

អគ្គលេខាធិការទ្រព្យស្ថាប័ន

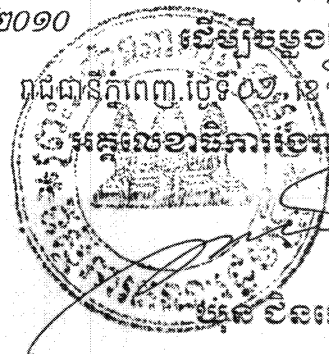

ហ៊ុន ជិនកេន



ព្រះរាជក្រឹត្យ

យើង

នស/រកត/០៥១០/៤៤២

ព្រះករុណាព្រះបាទសម្តេចព្រះបរមនាថ នរោត្តម សីហមុនី
សមានភូមិជាតិសាសនា រក្ខតខត្តិយា ខេមរារដ្ឋរាស្ត្រ ពុទ្ធិន្ទ្រាធរាមហាក្សត្រ
ខេមរាជនា សមូហោភាស កម្ពុជឯករាជរដ្ឋបូរណសន្តិ សុភមង្គលា សិរីវិបុលា
ខេមរាស្រីពិរាស្ត្រ ព្រះចៅក្រុងកម្ពុជាធិបតី
ប្រោសព្រះរាជទាន

នូវ

គ្រឿងឥស្សរិយយស **ព្រះរាជាណាចក្រកម្ពុជា** ថ្នាក់ **អស្សប្បដិ** ចំពោះ :

- | | |
|----------------------------|----------------------------|
| ១-លោកជំទាវសៅ ពុទ្ធាវិ | ២-លោកអនុសេនីយ៍ឯក អ៊ុន អន |
| ៣-លោកអនុសេនីយ៍ទោ ឆាំ វ៉ា | ៤-លោកអនុសេនីយ៍ទោ ស៊ី ចន្ទា |
| ៥-លោកអនុសេនីយ៍ទោ ឆោ ចន្ទា | ៦-លោកវេជ្ជបណ្ឌិត ណា សុខឡេង |
| ៧-លោក ឃ្លឹក ម៉ុនសេង | ៨-លោកស្រី យូ សាំ |
| ៩-លោក គឹក ចាន់ថា | ១០-លោក សៀ សារៈខាន់ |
| ១១-លោកអនុសេនីយ៍ទោ ធី បញ្ជី | ១២-លោក សិរិន្ទ មី |
| ១៣-លោកអនុសេនីយ៍ទោ សាត សិ | ១៤-លោកអនុសេនីយ៍ទោ ម៉ុក នី |
| ១៥-លោក សឹម សុចន្ទា | ១៦-លោក អៀង ឡាដា |
| ១៧-លោក គង់ សិដា | ១៨-លោក អ៊ុន សុផានណារិន្ទ |

ព្រះហស្តលេខា និងព្រះរាជលញ្ឆករ
នរោត្តម សីហមុនី

ពល. ១០០៥. ៤៤៤

ធ្វើនៅព្រះបរមរាជវាំង រាជធានីភ្នំពេញ, ថ្ងៃទី ២៩ ខែ ឧសភា ឆ្នាំ ២០១០

លេខ: ៤១៧ ច.ល

រដ្ឋមន្ត្រីទទួលបន្ទុក
រាជធានីភ្នំពេញ, ថ្ងៃទី ០៤ ខែ មិថុនា ឆ្នាំ ២០១០
អគ្គនាយកដ្ឋានអនាម័យសាធារណៈ
ប៊ុន ជិនកេន



ព្រះរាជក្រឹត្យ

នស/រកត/០៥១០/៤៤៤

យើង

ព្រះករុណាព្រះបាទសម្តេចព្រះបរមនាថ នរោត្តម សីហមុនី
សមានភូមិជាតិសាសនា រក្ខតខត្តយា ខេមរារដ្ឋរាស្ត្រ ពុទ្ធិន្ទ្រាធរាមហាក្សត្រ
ខេមរាជនា សមូហោភាស កម្ពុជឯករាជរដ្ឋបូរណសន្តិ សុភមង្គលា សិរីវបុលា
ខេមរាស្រីពិរាស្ត្រ ព្រះចៅក្រុងកម្ពុជាធិបតី

ប្រោសព្រះរាជទាន

ទូរ

ក- គ្រឿងឥស្សរិយយ សសុត្តារា ថ្នាក់ មហាសេនា ចំពោះ:

- | | | | |
|------------|-------------|--------|------------|
| ១- ឯកឧត្តម | ចឿ វិសុត | ៥- លោក | ឃឹម តុច |
| ២- ឯកឧត្តម | តីកោត សំរេច | ៦- លោក | ព្រំ សេង |
| ៣- លោក | ចម បូរិន | ៧- លោក | វ៉ា សុឆាន់ |
| ៤- លោក | សេង សេដ្ឋា | | |

ខ- គ្រឿងឥស្សរិយយស ព្រះរាជាណាចក្រកម្ពុជា ថ្នាក់ ធិបតី ចំពោះ:

- | | | | |
|--------|--------------|---------|------------|
| ១- លោក | ជា សំឆាន់ | ១០- លោក | សម ហេង |
| ២- លោក | ជា យុទ្ធវិកា | ១១- លោក | ថៃ ប៊ុន |
| ៣- លោក | ម៉ែន សុជាតិ | ១២- លោក | វ៉ែន សីណា |
| ៤- លោក | ស្រី ណារិន | ១៣- លោក | ពិត ប្រាកដ |
| ៥- លោក | នង សុយ៉េត | ១៤- លោក | ថោង វីរុ |
| ៦- លោក | ម៉ែ ម៉ារិន | ១៥- លោក | ឃោត យ៉ុត |
| ៧- លោក | ឈុន ហុន | ១៦- លោក | ធីត សិត |
| ៨- លោក | សុ សៀង | ១៧- លោក | ធី សាគុណ |
| ៩- លោក | ឡេង ម៉ៅ | | |

ព្រះហស្តលេខា និងព្រះរាជលញ្ឆករ
នរោត្តម សីហមុនី

ពស.១០០៥.៤៥០

ធ្វើនៅព្រះបរមរាជវាំង រាជធានីភ្នំពេញ, ថ្ងៃទី ០៤ ខែ មិថុនា ឆ្នាំ ២០១០

លេខ: ៤០២ ប.ល
 ខេមរារដ្ឋរាស្ត្រ កម្ពុជា
 រាជធានីភ្នំពេញ ថ្ងៃទី ០៤ ខែ មិថុនា ឆ្នាំ ២០១០
 អគ្គនាយកដ្ឋានព្រះបរមរាជវាំង
 អគ្គនាយក: ជិន កេន

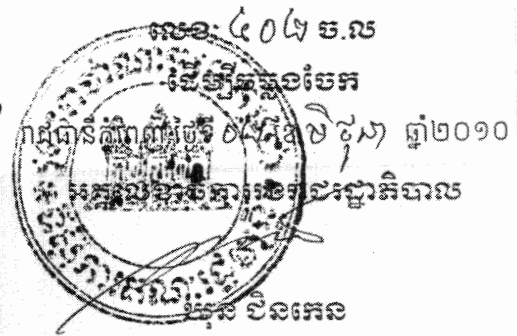



ព្រះរាជក្រឹត្យ

យើង

នស/រកត/០៥១០/៤៤៥

ព្រះករុណាព្រះបាទសម្តេចព្រះបរមនាថ នរោត្តម សីហមុនី

**សមានភូមិជាតិសាសនា រក្ខតខត្តិយា ខេមរារដ្ឋរាស្ត្រ ពុទ្ធិន្ទ្រាធរាមហាក្សត្រ
ខេមរាជនា សម្បូរោភាស កម្ពុជឯករាជរដ្ឋបូរណសន្តិ សុភមង្គលា សិរីវិបុលា
ខេមរាស្រីពិរាស្ត្រ ព្រះចៅក្រុងកម្ពុជាធិបតី**

- បានទ្រង់យល់រដ្ឋធម្មនុញ្ញ នៃព្រះរាជាណាចក្រកម្ពុជា
- បានទ្រង់យល់ព្រះរាជក្រឹត្យលេខ នស/រកត/០៩០៨/១០៥៥ ចុះថ្ងៃទី ២៥ ខែ កញ្ញា ឆ្នាំ ២០០៨ ស្តីពីការតែងតាំងរាជរដ្ឋាភិបាល នៃព្រះរាជាណាចក្រកម្ពុជា
- បានទ្រង់យល់ព្រះរាជក្រមលេខ ០២/នស/៩៨ ចុះថ្ងៃទី ២០ ខែ កក្កដា ឆ្នាំ ១៩៩៨ ដែលប្រកាសឲ្យប្រើច្បាប់ ស្តីពីការរៀបចំ និងការប្រព្រឹត្តទៅនៃគណៈរដ្ឋមន្ត្រី
- បានទ្រង់យល់ព្រះរាជក្រមលេខ នស/រកម/០១៩៦/០៩ ចុះថ្ងៃទី ២៤ ខែ មករា ឆ្នាំ ១៩៩៦ ដែលប្រកាសឲ្យប្រើច្បាប់ស្តីពីការបង្កើតទីស្តីការគណៈរដ្ឋមន្ត្រី
- បានទ្រង់យល់ព្រះរាជក្រឹត្យលេខ នស/រកត/០២០៩/១៧៣ ចុះថ្ងៃទី ១៧ ខែ កុម្ភៈ ឆ្នាំ ២០០៩ ស្តីពីការបង្កើតក្រុមប្រឹក្សាសេដ្ឋកិច្ច សង្គមកិច្ច និងវប្បធម៌
- បានទ្រង់យល់សេចក្តីក្រាបបង្គំទូលថ្វាយរបស់ សម្តេចអគ្គមហាសេនាបតីតេជោ ហ៊ុន សែន នាយករដ្ឋមន្ត្រី នៃព្រះរាជាណាចក្រកម្ពុជា

ត្រាស់បង្គាប់

មាត្រា ១.-

ត្រូវបានតែងតាំងសមាជិក នៃក្រុមប្រឹក្សាសេដ្ឋកិច្ច សង្គមកិច្ច និងវប្បធម៌ ចំនួន ០៣រូប ដូចមានរាយនាមខាងក្រោម ៖

- ១- ឯកឧត្តម **កំសាន រដ្ឋលហ្វី** ជាសមាជិកអចិន្ត្រៃយ៍ មានឋានៈស្មើរដ្ឋលេខាធិការ
- ២- ឯកឧត្តម **ឌី សុខណាត** ជាសមាជិកអចិន្ត្រៃយ៍ មានឋានៈស្មើអនុរដ្ឋលេខាធិការ
- ៣- ឯកឧត្តម **អ៊ុង រ័ត្នី** ជាសមាជិកមិនអចិន្ត្រៃយ៍បន្ថែមលើមុខងារបច្ចុប្បន្ន (ដោយមិនទទួលប្រាក់បៀវត្ស)។

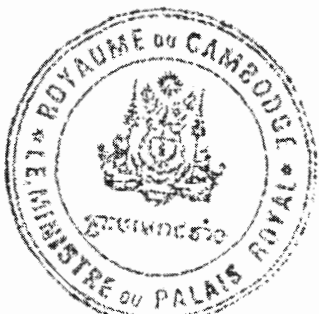

មាត្រា ២.-

សម្តេចអគ្គមហាសេនាបតីតេជោ ហ៊ុន សែន នាយករដ្ឋមន្ត្រី នៃព្រះរាជាណាចក្រកម្ពុជា ត្រូវអនុវត្ត ឱ្យបានសម្រេចនូវព្រះរាជក្រឹត្យនេះ ។

មាត្រា ៣.-

ព្រះរាជក្រឹត្យនេះចូលជាធរមានចាប់ពីថ្ងៃឡាយព្រះហស្តលេខាតទៅ ។

ព្រះហស្តលេខា និងព្រះរាជលញ្ឆករ

ពល. ១០០៥.៤៥១

នរោត្តម សីហមុនី

ធ្វើនៅព្រះបរមរាជវាំង រាជធានីភ្នំពេញ, ថ្ងៃទី ២២ ខែ ឧសភា ឆ្នាំ ២០១០ លេខ: ៤០៧ ប.ល

ដើម្បីចម្លងចែក
 រាជធានីភ្នំពេញ, ថ្ងៃទី ២២ ខែ មិថុនា ឆ្នាំ ២០១០
 អគ្គនាយកដ្ឋានប្រតិបត្តិការ
 យុន ជិនកេន





ព្រះរាជក្រឹត្យ

នស/រកត/០៥១០/៤៤៦

យើង

ព្រះករុណាព្រះបាទសម្តេចព្រះបរមនាថ នរោត្តម សីហមុនី
សមានភូមិជាតិសាសនា រក្ខតខត្តិយា ខេមរារដ្ឋរាស្ត្រ ពុទ្ធិន្ទ្រាធរាមហាក្សត្រ
ខេមរាជនា សមូហោភាស កម្ពុជឯករាជរដ្ឋបូរណសន្តិ សុភមង្គលា សិរីវិបុលា
ខេមរាស្រីពិរាស្ត្រ ព្រះចៅក្រុងកម្ពុជាធិបតី

ប្រោសព្រះរាជកាណ

ចំពោះ

ឯកឧត្តម លី គ្យុងស៊ូ

(H.E. LEE KYONG SOO)

នូវ

គ្រឿងឥស្សរិយយស ម្ចាស់សារកង់ណូ ថ្នាក់ មហាសេនា

ព្រះហស្តលេខា និងព្រះរាជលញ្ឆករ

ពល. ១០០៥. ៤៥២

នរោត្តម សីហមុនី

លេខ: ៣៧៣ ប.ល

ធ្វើនៅព្រះបរមរាជវាំង រាជធានីភ្នំពេញ, ថ្ងៃទី ២៤ ខែ ឧសភា ឆ្នាំ ២០១០

លើកម្រងប្រកប
រាជធានីភ្នំពេញ, ថ្ងៃទី ០១ ខែ មិថុនា ឆ្នាំ ២០១០
នគររាជធានីភ្នំពេញ

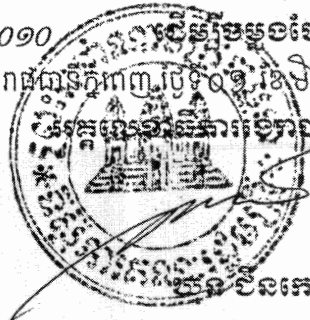

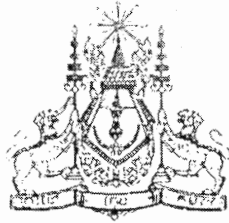

ព្រះរាជាណាចក្រកម្ពុជា

ជាតិ សាសនា ព្រះមហាក្សត្រ

រាជរដ្ឋាភិបាលកម្ពុជា

លេខ : ៤៣ អនក្រ.បក - ២៧

អនុក្រឹត្យ

ស្តីពីការផ្ទេរឥណទានថវិកា

រាជរដ្ឋាភិបាល

- បានឃើញរដ្ឋធម្មនុញ្ញនៃព្រះរាជាណាចក្រកម្ពុជា
- បានឃើញព្រះរាជក្រឹត្យលេខ នស/រកត/០៩០៨/១០៥៥ ចុះថ្ងៃទី ២៥ ខែ កញ្ញា ឆ្នាំ ២០០៨ ស្តីពីការតែងតាំងរាជរដ្ឋាភិបាល នៃព្រះរាជាណាចក្រកម្ពុជា
- បានឃើញព្រះរាជក្រមលេខ ០២/នស/៩៤ ចុះថ្ងៃទី ២០ ខែ កក្កដា ឆ្នាំ ១៩៩៤ ដែលប្រកាសអោយប្រើច្បាប់ស្តីពីការរៀបចំ និង ការប្រព្រឹត្តទៅនៃគណៈរដ្ឋមន្ត្រី
- បានឃើញព្រះរាជក្រមលេខ នស/រកម/០១៩៦/១៨ ចុះថ្ងៃទី ២៤ ខែ មករា ឆ្នាំ ១៩៩៦ ដែលប្រកាសអោយប្រើច្បាប់ស្តីពីការបង្កើតក្រសួងសេដ្ឋកិច្ច និង ហិរញ្ញវត្ថុ
- បានឃើញព្រះរាជក្រមលេខ នស/រកម/០៥០៨/០១៦ ចុះថ្ងៃទី ១៣ ខែ ឧសភា ឆ្នាំ ២០០៨ ដែលប្រកាសអោយប្រើច្បាប់ស្តីអំពីប្រព័ន្ធហិរញ្ញវត្ថុសាធារណៈ
- បានឃើញព្រះរាជក្រមលេខ នស/រកម/១២០៩/០២៦ ចុះថ្ងៃទី ១៦ ខែ ធ្នូ ឆ្នាំ ២០០៩ ដែលប្រកាសអោយប្រើច្បាប់ស្តីពីហិរញ្ញវត្ថុ សំរាប់ការគ្រប់គ្រង ឆ្នាំ ២០១០
- បានឃើញអនុក្រឹត្យលេខ ០៤ អនក្រ.បក ចុះថ្ងៃទី ២០ ខែ មករា ឆ្នាំ ២០០០ ស្តីពីការរៀបចំ និង ការប្រព្រឹត្តទៅនៃក្រសួង សេដ្ឋកិច្ច និង ហិរញ្ញវត្ថុ
- បានឃើញអនុក្រឹត្យលេខ ០៦ អនក្រ.បក ចុះថ្ងៃទី ១១ ខែ កុម្ភៈ ឆ្នាំ ២០០៣ ស្តីពីការបង្កើតនាយកដ្ឋានហិរញ្ញវត្ថុមូលដ្ឋាននៃក្រសួងសេដ្ឋកិច្ច និង ហិរញ្ញវត្ថុ
- បានឃើញអនុក្រឹត្យលេខ ៧៨ អនក្រ.បក ចុះថ្ងៃទី ១៨ ខែ វិច្ឆិកា ឆ្នាំ ២០០៤ និងអនុក្រឹត្យលេខ ២០ អនក្រ.បក ចុះថ្ងៃទី ២៩ ខែ មីនា ឆ្នាំ ២០០៨ ស្តីពីការបំពេញបន្ថែម និង កែសំរួល នាយកដ្ឋានមួយចំនួននៃក្រសួងសេដ្ឋកិច្ច និង ហិរញ្ញវត្ថុ
- បានឃើញអនុក្រឹត្យលេខ ១៣៤ អនក្រ.បក ចុះថ្ងៃទី ១៥ ខែ កញ្ញា ឆ្នាំ ២០០៨ ស្តីពីការតំឡើងទីបាត់ការគយ និង រដ្ឋាករ នាយកដ្ឋានពន្ធដារ និង រតនាគារជាតិ នៃក្រសួងសេដ្ឋកិច្ច និង ហិរញ្ញវត្ថុ អោយទៅជាអគ្គនាយកដ្ឋានគយ និង រដ្ឋាករកម្ពុជា អគ្គនាយកដ្ឋានពន្ធដារ និង អគ្គនាយកដ្ឋានរតនាគារជាតិ ស្ថិតក្រោមការគ្រប់គ្រងរបស់ក្រសួងសេដ្ឋកិច្ច និង ហិរញ្ញវត្ថុ
- បានឃើញអនុក្រឹត្យលេខ ២២៨ អនក្រ.បក ចុះថ្ងៃទី ២៤ ខែ ធ្នូ ឆ្នាំ ២០០៩ ស្តីពីការបែងចែកចំណាយថវិកាទូទៅរបស់រដ្ឋតាមជំពូកនៃច្បាប់ស្តីពីហិរញ្ញវត្ថុ សំរាប់ការគ្រប់គ្រងឆ្នាំ ២០១០
- តាមសំណើរបស់រដ្ឋមន្ត្រីក្រសួងសេដ្ឋកិច្ច និង ហិរញ្ញវត្ថុ

សំរេច

មាត្រា ១: ត្រូវបានអនុញ្ញាតឱ្យផ្ទេរឥណទានថវិកាចំនួន ៣.១៣២ លានរៀល (បីពាន់មួយរយសាមសិបពីរលានរៀលគត់) ពីជំពូក ០៩ (ចំណាយមិនបានគ្រោងទុក) នៃខ្ទង់ចំណាយមិនទាន់បែងចែកមកជំពូក ៦១ (សេវាខាងក្រៅ) ជូនក្រសួងការងារ និងបណ្តុះបណ្តាលវិជ្ជាជីវៈ សម្រាប់ការគ្រប់គ្រងឆ្នាំ ២០១០ ។

មាត្រា ២: ការបែងចែកឥណទានថវិកាចំណាយផ្ទៃក្នុងជំពូកនេះ តាមគណនី និង អនុគណនី ត្រូវធ្វើឡើងដោយប្រកាសរបស់រដ្ឋមន្ត្រី ក្រសួងសេដ្ឋកិច្ច និង ហិរញ្ញវត្ថុ សម្រាប់ចំណាយលើការចាក់ដីបំពេញទីធ្លាក្នុងបរិវេណវិទ្យាស្ថានពហុបច្ចេកទេសភូមិភាគ តាកែវ ក្នុងឆ្នាំ ២០១០ ។

មាត្រា ៣: រដ្ឋមន្ត្រីទទួលបន្ទុកទីស្តីការគណៈរដ្ឋមន្ត្រី រដ្ឋមន្ត្រីក្រសួងសេដ្ឋកិច្ច និង ហិរញ្ញវត្ថុ រដ្ឋមន្ត្រីក្រសួងការងារ និងបណ្តុះបណ្តាល វិជ្ជាជីវៈត្រូវទទួលបន្ទុកអនុវត្តអនុក្រឹត្យនេះ ចាប់ពីថ្ងៃចុះហត្ថលេខាតទៅ ។

រាជធានីភ្នំពេញ, ថ្ងៃទី ៣១ ខែ មិថុនា ឆ្នាំ ២០១០

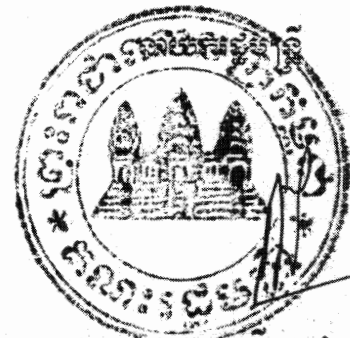

សម្តេចអគ្គមហាសេនាបតីតេជោ ហ៊ុន សែន

កន្លែងទទួល

- ក្រសួងព្រះបរមរាជវាំង
- អគ្គលេខាធិការដ្ឋានព្រឹទ្ធសភា
- អគ្គលេខាធិការដ្ឋានរដ្ឋសភា
- ខុទ្ទកាល័យសម្តេចអគ្គមហាសេនាបតីតេជោ

ហ៊ុន សែន នាយករដ្ឋមន្ត្រី

បានយកសេចក្តីដំរាចជូន

- ដូចមាត្រា ៣
- ឯកសារ-កាលប្បវត្តិ

សម្តេចអគ្គមហាសេនាបតីតេជោ ហ៊ុន សែន
នាយករដ្ឋមន្ត្រី រដ្ឋមន្ត្រីក្រសួងសេដ្ឋកិច្ច និងហិរញ្ញវត្ថុ



គាត ឈន់

រដ្ឋមន្ត្រីក្រសួងសេដ្ឋកិច្ច និង ហិរញ្ញវត្ថុ



ព្រះរាជាណាចក្រកម្ពុជា
ជាតិ សាសនា ព្រះមហាក្សត្រ

រាជរដ្ឋាភិបាលកម្ពុជា

លេខ: ៥៤១. អនក្រ. បក

អនុក្រឹត្យ
ស្តីពីការជូនវេជ្ជបញ្ជាស្ថាបនាជាតិ

រាជរដ្ឋាភិបាល

- បានឃើញរដ្ឋធម្មនុញ្ញ នៃព្រះរាជាណាចក្រកម្ពុជា
- បានឃើញព្រះរាជក្រឹត្យលេខ នស/រកត/០៩០៨/១០៥៥ ចុះថ្ងៃទី ២៥ ខែ កញ្ញា ឆ្នាំ ២០០៨ ស្តីពីការតែងតាំងរាជរដ្ឋាភិបាល នៃព្រះរាជាណាចក្រកម្ពុជា
- បានឃើញព្រះរាជក្រម លេខ ០២/នស/៩៤ ចុះថ្ងៃទី ២០ ខែ កក្កដា ឆ្នាំ ១៩៩៤ ដែលប្រកាសអោយប្រើច្បាប់ ស្តីពីការរៀបចំ និងការប្រព្រឹត្តទៅនៃគណៈរដ្ឋមន្ត្រី
- បានឃើញព្រះរាជក្រឹត្យ លេខ ជស/រកត/១០៩៥/០១ ចុះថ្ងៃទី ០៥ ខែ តុលា ឆ្នាំ ១៩៩៥ ស្តីពីការបង្កើតនិងប្រើប្រាស់គ្រឿងឥស្សរិយយស នៃព្រះរាជាណាចក្រកម្ពុជា
- តាមសំណើរបស់រដ្ឋមន្ត្រីក្រសួងមហាផ្ទៃ

សម្រេច

មាត្រា ១.-

ត្រូវបានបំពាក់ **វេជ្ជបញ្ជាស្ថាបនាជាតិ** តាមលំដាប់ថ្នាក់ ចំនួន០៦គ្រឿង ប្រភេទនិងជួនសប្បុរសជន ដែលបានបរិច្ចាគធនធានផ្ទាល់ខ្លួន ជួយកសាង កុដិថ្ម ០២ដាន នៅវត្តកែវមណីរាម ស្ថិតក្នុងឃុំជ្រុងពពេល ស្រុករំដួល ខេត្តស្វាយរៀង ដូចមានរាយព្រះនាម និងនាមខាងក្រោម ៖

ក-វេជ្ជបញ្ជាស្ថាបនាជាតិ:

១-ព្រះតេជគុណ តែច ចំនួន	ព្រះចៅអធិការវត្តកែវមណីរាម	បច្ច័យចំនួន	១៣.០០០ ដុល្លារ
២-ឧបាលិកា អៀង ជ័យធាន	សប្បុរសជននៅរាជធានីភ្នំពេញ	ថវិកាចំនួន	១០.៦០០ ដុល្លារ
៣-លោក ង៉ែ ហ៊ាន និង គរិយា	សប្បុរសជននៅរាជធានីភ្នំពេញ	ថវិកាចំនួន	១០.៥០០ ដុល្លារ
៤-លោក ជូ ជូន និង គរិយា	សប្បុរសជននៅរាជធានីភ្នំពេញ	ថវិកាចំនួន	១០.១០០ ដុល្លារ

ខ-វេជ្ជបញ្ជាស្ថាបនាជាតិ:

-លោក ពៅ សារុន និង គរិយា	សប្បុរសជននៅខេត្តស្វាយរៀង	ថវិកាចំនួន	៥.៦០០ ដុល្លារ
-------------------------	--------------------------	------------	---------------

គ-វេជ្ជបញ្ជាស្ថាបនាជាតិ:

-លោក ត្រាំ វ៉ាន់ និង គរិយា	សប្បុរសជននៅខេត្តស្វាយរៀង	ថវិកាចំនួន	១.៣០០ ដុល្លារ
----------------------------	--------------------------	------------	---------------

មាត្រា ២.-

រដ្ឋមន្ត្រីទទួលបន្ទុកទីស្តីការគណៈរដ្ឋមន្ត្រី រដ្ឋមន្ត្រីក្រសួងមហាផ្ទៃ និង អភិបាលនៃគណៈអភិបាលខេត្តស្វាយរៀង ត្រូវអនុវត្តអនុក្រឹត្យនេះ អោយទទួលបានលទ្ធផលល្អ ។

កន្លែងទទួល :

- ក្រសួងព្រះបរមរាជវាំង
- អគ្គលេខាធិការដ្ឋានព្រឹទ្ធសភា
- អគ្គលេខាធិការដ្ឋានរដ្ឋសភា
- អគ្គលេខាធិការរាជរដ្ឋាភិបាល
- ខុទ្ទកាល័យសម្តេចនាយករដ្ឋមន្ត្រី
- ដូចមាត្រា១ និង មាត្រា២
- រាជកិច្ច
- ឯកសារ-កាលប្បវត្តិ

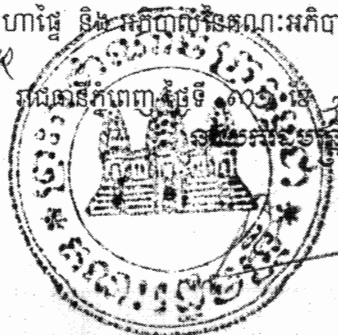

សម្តេចអគ្គមហាសេនាបតីតេជោ ហ៊ុន សែន

រាជធានីភ្នំពេញ ថ្ងៃទី ០១ ខែ មិថុនា ឆ្នាំ ២០១០



ព្រះរាជាណាចក្រកម្ពុជា
ជាតិ សាសនា ព្រះមហាក្សត្រ

រាជរដ្ឋាភិបាលកម្ពុជា

លេខ: ៥៧២ អនក្រ.ត្រ

អនុក្រឹត្យ

ស្តីពីការជូនវេជ្ជប្រឹក្សាសុខភាពសាធារណៈ

រាជរដ្ឋាភិបាល

- បានឃើញរដ្ឋធម្មនុញ្ញ នៃព្រះរាជាណាចក្រកម្ពុជា
- បានឃើញព្រះរាជក្រឹត្យលេខ នស/រកត/០៩០៨/១០៥៥ ចុះថ្ងៃទី ២៥ ខែ កញ្ញា ឆ្នាំ ២០០៨ ស្តីពីការតែងតាំងរាជរដ្ឋាភិបាល នៃព្រះរាជាណាចក្រកម្ពុជា
- បានឃើញព្រះរាជក្រឹត្យ លេខ ០២/នស/៩៤ ចុះថ្ងៃទី ២០ ខែ កក្កដា ឆ្នាំ ១៩៩៤ ដែលប្រកាសអោយប្រើច្បាប់ ស្តីពីការរៀបចំ និងការប្រព្រឹត្តទៅនៃគណៈរដ្ឋមន្ត្រី
- បានឃើញព្រះរាជក្រឹត្យ លេខ ជស/រកត/១០៩៥/០១ ចុះថ្ងៃទី ០៥ ខែ តុលា ឆ្នាំ ១៩៩៥ ស្តីពីការបង្កើតនិងប្រើប្រាស់គ្រឿងឥស្សរិយយស នៃព្រះរាជាណាចក្រកម្ពុជា
- តាមសំណើរបស់អភិបាល នៃគណៈអភិបាលខេត្តព្រៃវែង

សម្រេច

មាត្រា ១.-

ត្រូវបានបំពាក់ វេជ្ជប្រឹក្សាសុខភាពសាធារណៈ តាមលំដាប់ថ្នាក់ ជូនសប្បុរសជន ចំនួន០៥រូប ដែលបានចូលរួមចំណែកក្នុងការបំរើប្រទេសជាតិ ការពារសន្តិសុខ សណ្តាប់ធ្នាប់ ស្ថិតនៅក្នុងឃុំពាមមន្ទារ ស្រុកកំពង់ត្របែក ខេត្តព្រៃវែង ដូចមានរាយនាមខាងក្រោម ៖

ក-វេជ្ជប្រឹក្សាសុខភាពសាធារណៈ ថ្នាក់ សេនា:

-លោកអនុសេនីយ៍ឯក **អេក ចន្ទ** អត្តលេខ ៣៤១៣១ អនុប្រធានគម្របបាលអន្តោប្រវេសន៍ច្រកបន្ទាយចក្រី

ខ-វេជ្ជប្រឹក្សាសុខភាពសាធារណៈ ថ្នាក់ អនុប្រធាន:

- ១-លោកវេជ្ជសេនីយ៍ត្រី **ទុត គង់** អត្តលេខ ០៨០៥៧ អនុប្រធានការិ.នៃស្នងការដ្ឋាននគរបាលខេត្តព្រៃវែង
- ២-លោកអនុសេនីយ៍ឯក **ស៊ីវ សុខុម** អត្តលេខ ០៤៤៧៣ អនុប្រធានការិ.នៃស្នងការដ្ឋាននគរបាលខេត្តព្រៃវែង
- ៣-លោកអនុសេនីយ៍ឯក **នង សារិន** អត្តលេខ ០៨៦៦៣ នាយផ្នែក.នៃស្នងការដ្ឋាននគរបាលខេត្តព្រៃវែង
- ៤-លោកអនុសេនីយ៍ឯក **ហ៊ុត សុគុណ្ណា** អត្តលេខ ០៨៧២៨ ប្រធានអង្គភាពនគរបាលទេសចរណ៍ ខេត្តព្រៃវែង

មាត្រា ២.-

រដ្ឋមន្ត្រីទទួលបន្ទុកទីស្តីការគណៈរដ្ឋមន្ត្រី, រដ្ឋមន្ត្រីក្រសួងមហាផ្ទៃ និង អភិបាលនៃគណៈអភិបាលខេត្តព្រៃវែង ត្រូវអនុវត្តអនុក្រឹត្យនេះ អោយទទួលបានលទ្ធផលល្អ ។

រាជធានីភ្នំពេញ ថ្ងៃទី ០១ ខែ មិថុនា ឆ្នាំ ២០១០



សម្តេចអគ្គមហាសេនាបតីតេជោ **ហ៊ុន សែន**

កន្លែងទទួល:

- ក្រសួងព្រះបរមរាជវាំង
- អគ្គលេខាធិការដ្ឋានព្រឹទ្ធសភា
- អគ្គលេខាធិការដ្ឋានរដ្ឋសភា
- អគ្គលេខាធិការរាជរដ្ឋាភិបាល
- ខុទ្ទកាល័យសម្តេចនាយករដ្ឋមន្ត្រី
- ដូចមាត្រា១ និង មាត្រា២
- រាជកិច្ច
- ឯកសារ-កាលប្បវត្តិ



ព្រះរាជាណាចក្រកម្ពុជា
ជាតិ សាសនា ព្រះមហាក្សត្រ

រាជរដ្ឋាភិបាលកម្ពុជា

លេខ: ៤៤៣ រ.ជ.ន.ក. ប.ស. ៧៧

អនុក្រឹត្យ

ស្តីពីការជូនមេដាយស្ថាបនាជាតិ

រាជរដ្ឋាភិបាល

- បានឃើញរដ្ឋធម្មនុញ្ញ នៃព្រះរាជាណាចក្រកម្ពុជា
- បានឃើញព្រះរាជក្រឹត្យលេខ នស/រកត/០៩០៨/១០៥៥ ចុះថ្ងៃទី ២៥ ខែ កញ្ញា ឆ្នាំ ២០០៨ ស្តីពីការតែងតាំងរាជរដ្ឋាភិបាល នៃព្រះរាជាណាចក្រកម្ពុជា
- បានឃើញព្រះរាជក្រម លេខ ០២/នស/៩៤ ចុះថ្ងៃទី ២០ ខែ កក្កដា ឆ្នាំ ១៩៩៤ ដែលប្រកាសអោយប្រើច្បាប់ ស្តីពីការរៀបចំ និងការប្រព្រឹត្តទៅនៃគណៈរដ្ឋមន្ត្រី
- បានឃើញព្រះរាជក្រឹត្យ លេខ ជស/រកត/១០៩៥/០១ ចុះថ្ងៃទី ០៥ ខែ តុលា ឆ្នាំ ១៩៩៥ ស្តីពីការបង្កើតនិងប្រើប្រាស់គ្រឿងឥស្សរិយយស នៃព្រះរាជាណាចក្រកម្ពុជា
- តាមសំណើរបស់អភិបាល នៃគណៈអភិបាលខេត្តព្រៃវែង

សម្រេច

មាត្រា ១.-

ត្រូវបានបំពាក់ មេដាយស្ថាបនាជាតិ តាមលំដាប់ថ្នាក់ ជូនសប្បុរសជន ចំនួន១៨រូប ដែលបានចូលរួមចំណែកក្នុងការកសាងអភិវឌ្ឍន៍ និងបរិច្ចាគធនធានផ្ទាល់ខ្លួន ជួយកសាងព្រះវិហារ កុដិ សាលាធាន់ របងវត្ត ផ្លូវលំ និងសមិទ្ធផលនានាជាច្រើនទៀត នៅក្នុងវត្តមុនីសាគរ ស្ថិតនៅក្នុងឃុំពាមមន្ទារ ស្រុកកំពង់ត្របែក ខេត្តព្រៃវែង ដូចមានរាយព្រះនាមនិងនាមខាងក្រោម ៖

ក-មេដាយមាសស្ថាបនាជាតិ:

១-ព្រះភិក្ខុ	ខាត់ សុភន	ចៅអធិការវត្តមុនីសាគរ ឃុំពាមមន្ទារ	បច្ច័យចំនួន ១៤.៥០០ ដុល្លារ
២-លោក	ឈុំ សំបូរ	សប្បុរសជនខ្មែររស់នៅសហរដ្ឋអាមេរិក	ថវិកាចំនួន ១៣.៥០០ ដុល្លារ
៣-លោក	ឡាយ សាម	មេឃុំពាមមន្ទារ ស្រុកកំពង់ត្របែក	ថវិកាចំនួន ១២.៥០០ ដុល្លារ
៤-លោក	ឡូច សីហា	ប្រធានការិយាល័យសង្គមកិច្ច ស្រុកអូរព្រៅ ខ.បន្ទាយមានជ័យ	ថវិកាចំនួន ១២.២០០ ដុល្លារ
៥-លោក	ច័ក ជឿវិច	ប្រធានអាចារ្យវត្តមុនីសាគរ	ថវិកាចំនួន ១១.៥០០ ដុល្លារ
៦-លោក	សៅ ឈុំ	សមាជិកគណៈកម្មការអាចារ្យវត្តមុនីសាគរ	ថវិកាចំនួន ១១.៣០០ ដុល្លារ
៧-លោក	ឈុំ វ៉ែន	សប្បុរសជននៅកម្ពុជា ឃុំពាមមន្ទារ	ថវិកាចំនួន ១១.០៥០ ដុល្លារ
៨-លោក	ច័ត វ៉ង់	គណៈកម្មការវត្តមុនីសាគរ ឃុំពាមមន្ទារ	ថវិកាចំនួន ១១.០០០ ដុល្លារ

ខ-មេដាយប្រាក់ស្ថាបនាជាតិ:

១-លោក	នាង សំ	សមាជិកគណៈកម្មការអាចារ្យវត្តមុនីសាគរ	ថវិកាចំនួន ៨.៧០០ ដុល្លារ
២-លោក	ច័ត ពៅ	គណៈកម្មការវត្តមុនីសាគរ ឃុំពាមមន្ទារ	ថវិកាចំនួន ៧.៨០០ ដុល្លារ
៣-លោក	សុភ ឆារី	គណៈកម្មការវត្តមុនីសាគរ ឃុំពាមមន្ទារ	ថវិកាចំនួន ៧.៦០០ ដុល្លារ

៤-លោក	ឡុយ ហេងធី	គណៈកម្មការវត្តមុនីសាគរ ឃុំពាមមន្ទារ	ថវិកាចំនួន	៧.៤០០ ដុល្លារ
៥-លោក	ត័កេត ជា	គណៈកម្មការវត្តមុនីសាគរ ឃុំពាមមន្ទារ	ថវិកាចំនួន	៧.១០០ ដុល្លារ
៦-លោក	សៅ ឆាន	សប្បុរសជននៅភូមិក្រចាប់លើ ឃុំពាមមន្ទារ	ថវិកាចំនួន	៧.០៥០ ដុល្លារ
ក-មេធាវីសេដ្ឋកិច្ចស្ថាបនាជាតិ:				
១-លោក	សូ ឆោម	គណៈកម្មការវត្តមុនីសាគរ ឃុំពាមមន្ទារ	ថវិកាចំនួន	២.២០០ ដុល្លារ
២-លោក	សោម ឆោង	គណៈកម្មការវត្តមុនីសាគរ ឃុំពាមមន្ទារ	ថវិកាចំនួន	២.១៥០ ដុល្លារ
៣-លោក	សូ អាល	គណៈកម្មការវត្តមុនីសាគរ ឃុំពាមមន្ទារ	ថវិកាចំនួន	២.០៣០ ដុល្លារ
៤-លោក	ស្ទឹង ស៊ាន	គណៈកម្មការវត្តមុនីសាគរ ឃុំពាមមន្ទារ	ថវិកាចំនួន	២.០៣០ ដុល្លារ

មាត្រា ២.-

រដ្ឋមន្ត្រីទទួលបន្ទុកទីស្តីការគណៈរដ្ឋមន្ត្រី រដ្ឋមន្ត្រីក្រសួងមហាផ្ទៃ និង អភិបាលនៃគណៈអភិបាលខេត្ត ព្រៃវែង ត្រូវអនុវត្តអនុក្រឹត្យនេះ អោយទទួលបានលទ្ធផលល្អ ។ *HR*

រាជធានីភ្នំពេញ ថ្ងៃទី ០៤ ខែ មិថុនា ឆ្នាំ ២០១០



សម្តេចអគ្គមហាសេនាបតីតេជោ ហ៊ុន សែន

កន្លែងទទួល :

- ក្រសួងព្រះបរមរាជវាំង
- អគ្គលេខាធិការដ្ឋានព្រឹទ្ធសភា
- អគ្គលេខាធិការដ្ឋានរដ្ឋសភា
- អគ្គលេខាធិការរាជរដ្ឋាភិបាល
- ខុទ្ទកាល័យសម្តេចនាយករដ្ឋមន្ត្រី
- ដូចមាត្រា១ និង មាត្រា២
- រាជកិច្ច
- ឯកសារ-កាលប្បវត្តិ

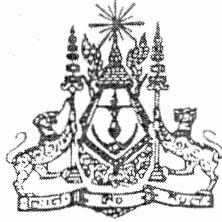

ព្រះរាជាណាចក្រកម្ពុជា
ជាតិ សាសនា ព្រះមហាក្សត្រ

រាជរដ្ឋាភិបាលកម្ពុជា

លេខ: ៥២៤ អនក្រ.នក

អនុក្រឹត្យ
ស្តីពីការជូនមេដាយការងារ

រាជរដ្ឋាភិបាល

- បានឃើញរដ្ឋធម្មនុញ្ញ នៃព្រះរាជាណាចក្រកម្ពុជា
- បានឃើញព្រះរាជក្រឹត្យលេខ នស/រកត/០៩០៨/១០៥៥ ចុះថ្ងៃទី ២៥ ខែ កញ្ញា ឆ្នាំ ២០០៨ ស្តីពីការតែងតាំងរាជរដ្ឋាភិបាល នៃព្រះរាជាណាចក្រកម្ពុជា
- បានឃើញព្រះរាជក្រម លេខ ០២/នស/៩៤ ចុះថ្ងៃទី ២០ ខែ កក្កដា ឆ្នាំ ១៩៩៤ ដែលប្រកាសអោយប្រើច្បាប់ ស្តីពីការរៀបចំ និងការប្រព្រឹត្តទៅនៃគណៈរដ្ឋមន្ត្រី
- បានឃើញព្រះរាជក្រឹត្យ លេខ ជស/រកត/១០៩៥/០១ ចុះថ្ងៃទី ០៥ ខែ តុលា ឆ្នាំ ១៩៩៥ ស្តីពីការបង្កើតនិងប្រើប្រាស់គ្រឿងឥស្សរិយយស នៃព្រះរាជាណាចក្រកម្ពុជា
- តាមសំណើរបស់រដ្ឋមន្ត្រីក្រសួងមហាផ្ទៃ

សម្រេច

មាត្រា ១.-

ត្រូវបានបំពាក់ **មេដាយសាសនាការងារ** ជូនមន្ត្រីនគរបាល ចំនួន០៣រូប ដែលបានលះបង់កម្លាំងកាយ-ចិត្ត ចូលរួមចំណែកជួយកសាងនិងអភិវឌ្ឍន៍សមិទ្ធផលនានាលើគ្រប់វិស័យ នៅវត្តព្រៃចំការ ស្ថិតនៅក្នុងឃុំស្វាយជ្រំ ស្រុកមេសាង ខេត្តព្រៃវែង ដូចមានរាយនាមខាងក្រោម ៖

- ១-លោកអនុសេនីយ៍ឯក **អិណ សំរោត** អត្តលេខ ១៣៧០១ អធិការរងនគរបាលស្រុកមេសាង
- ២-លោកអនុសេនីយ៍ទោ **វង វង្ស** អត្តលេខ ១១២០៣ នាយផ្នែកនៃស្នងការដ្ឋាននគរបាលខេត្តព្រៃវែង
- ៣-លោកព្រឹទ្ធបាលឯក **អ៊ុក សំណាង** អត្តលេខ ៥០៤២៨ មន្ត្រីនគរបាលនៃអធិការដ្ឋាននគរបាលស្រុក

មាត្រា ២.-

រដ្ឋមន្ត្រីទទួលបន្ទុកទីស្តីការគណៈរដ្ឋមន្ត្រី រដ្ឋមន្ត្រីក្រសួងមហាផ្ទៃ និង អភិបាលនៃគណៈអភិបាលខេត្តព្រៃវែង ត្រូវអនុវត្តអនុក្រឹត្យនេះ អោយទទួលបានលទ្ធផលល្អ ។

រាជធានីភ្នំពេញ ថ្ងៃទី ០១ ខែ មិថុនា ឆ្នាំ ២០១០



សម្តេចអគ្គមហាសេនាបតីតេជោ ហ៊ុន សែន

- គន្លងទទួល:**
- ក្រសួងព្រះបរមរាជវាំង
 - អគ្គលេខាធិការដ្ឋានព្រឹទ្ធសភា
 - អគ្គលេខាធិការដ្ឋានរដ្ឋសភា
 - អគ្គលេខាធិការរាជរដ្ឋាភិបាល
 - ខុទ្ទកាល័យសម្តេចនាយករដ្ឋមន្ត្រី
 - ដូចមាត្រា១ និង មាត្រា២
 - រាជកិច្ច
 - ឯកសារ-កាលប្បវត្តិ

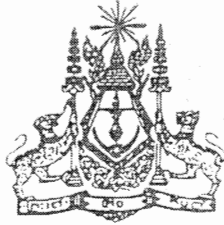

ព្រះរាជាណាចក្រកម្ពុជា
ជាតិ សាសនា ព្រះមហាក្សត្រ

រាជរដ្ឋាភិបាលកម្ពុជា

លេខ: ៤៧៤ អនក្រ.បក

អនុក្រឹត្យ
ស្តីពីការជូនវេជ្ជបញ្ជាស្ថាបនាជាតិ

រាជរដ្ឋាភិបាល

- បានឃើញរដ្ឋធម្មនុញ្ញ នៃព្រះរាជាណាចក្រកម្ពុជា
- បានឃើញព្រះរាជក្រឹត្យលេខ នស/រកត/០៩០៨/១០៥៥ ចុះថ្ងៃទី ២៥ ខែ កញ្ញា ឆ្នាំ ២០០៨ ស្តីពីការតែងតាំងរាជរដ្ឋាភិបាល នៃព្រះរាជាណាចក្រកម្ពុជា
- បានឃើញព្រះរាជក្រម លេខ ០២/នស/៩៤ ចុះថ្ងៃទី ២០ ខែ កក្កដា ឆ្នាំ ១៩៩៤ ដែលប្រកាសអោយប្រើច្បាប់ ស្តីពីការរៀបចំ និងការប្រព្រឹត្តទៅនៃគណៈរដ្ឋមន្ត្រី
- បានឃើញព្រះរាជក្រឹត្យ លេខ ជស/រកត/១០៩៥/០១ ចុះថ្ងៃទី ០៥ ខែ តុលា ឆ្នាំ ១៩៩៥ ស្តីពីការបង្កើតនិងប្រើប្រាស់គ្រឿងឥស្សរិយយស នៃព្រះរាជាណាចក្រកម្ពុជា
- តាមសំណើរបស់រដ្ឋមន្ត្រីក្រសួងមហាផ្ទៃ

សម្រេច

មាត្រា ១.-

ត្រូវបានបំពាក់ **វេជ្ជបញ្ជាស្ថាបនាជាតិ** តាមលំដាប់ថ្នាក់ ប្រគេននិងជូនសប្បុរសជន ចំនួន០៧រូប ដែលបានបរិច្ចាគធនធានផ្ទាល់ខ្លួន ចូលរួមជួយកសាងព្រះវិហារ កុដី និងជួយឧបត្ថម្ភដល់ ប្រជាពលរដ្ឋក្រីក្រ នៅវត្តព្រៃចំការ ស្ថិតនៅក្នុងឃុំស្វាយជ្រៃ ស្រុកមេសាង ខេត្តព្រៃវែង ដូចមានរាយនាម និង នាមខាងក្រោម ៖

ក-វេជ្ជបញ្ជាស្ថាបនាជាតិ:

-ព្រះតេជគុណ ហិន ហយ			ព្រះចៅអធិការវត្តព្រៃចំការ	បច្ច័យចំនួន ១០.០២៣ ដុល្លារ
ខ-វេជ្ជបញ្ជាស្ថាបនាជាតិ:				
១-លោក	ភឹម វាសនា	សប្បុរសជននៅរាជធានីភ្នំពេញ	ថវិកាចំនួន ៥.៤២៨ ដុល្លារ	
២-អ្នកស្រី	ម៉ែម សារី	សប្បុរសជននៅរាជធានីភ្នំពេញ	ថវិកាចំនួន ៥.២៩៤ ដុល្លារ	
៣-លោក	នុំ អៀង	សប្បុរសជននៅខេត្តព្រៃវែង	ថវិកាចំនួន ៥.២៣៨ ដុល្លារ	
៤-លោក	ចិន សំណាង	សប្បុរសជននៅខេត្តស្វាយរៀង	ថវិកាចំនួន ៥.១៨៣ ដុល្លារ	
៥-លោក	គេង ឈុន	គណៈកម្មការវត្តព្រៃចំការ	ថវិកាចំនួន ៥.០៣៥ ដុល្លារ	
៦-លោក	ស៊ុន អោម	អាចារ្យវត្តព្រៃចំការ	ថវិកាចំនួន ៥.០០០ ដុល្លារ	

មាត្រា ២.-

រដ្ឋមន្ត្រីទទួលបន្ទុកទីស្តីការគណៈរដ្ឋមន្ត្រី រដ្ឋមន្ត្រីក្រសួងមហាផ្ទៃ និង អភិបាលនៃគណៈអភិបាលខេត្តព្រៃវែង ត្រូវអនុវត្តអនុក្រឹត្យនេះ អោយទទួលបានលទ្ធផលល្អ ។

រាជធានីភ្នំពេញ ថ្ងៃទី ០១ ខែ មិថុនា ឆ្នាំ ២០១០



- គន្លងទទួល :**
- ក្រសួងព្រះបរមរាជវាំង
 - អគ្គលេខាធិការដ្ឋានព្រឹទ្ធសភា
 - អគ្គលេខាធិការដ្ឋានរដ្ឋសភា
 - អគ្គលេខាធិការរាជរដ្ឋាភិបាល
 - ខ្លួនកាលយសម្តេចនាយករដ្ឋមន្ត្រី
 - ដូចមាត្រា១ និង មាត្រា២
 - រាជកិច្ច
 - ឯកសារ-កាលប្បវត្តិ

សម្តេចអគ្គមហាសេនាបតីតេជោ **ហ៊ុន សែន**



ព្រះរាជាណាចក្រកម្ពុជា
ជាតិ សាសនា ព្រះមហាក្សត្រ

រាជរដ្ឋាភិបាលកម្ពុជា

លេខ: ៥៧៦-អនក្រ.អក.

អនុក្រឹត្យ

ស្តីពី

ការដាក់មន្ត្រីរាជការឱ្យចូលនិវត្តន៍



រាជរដ្ឋាភិបាល

- បានឃើញរដ្ឋធម្មនុញ្ញនៃព្រះរាជាណាចក្រកម្ពុជា
- បានឃើញព្រះរាជក្រឹត្យលេខ នស/រកត/០៩០៨/១០៥៥ ចុះថ្ងៃទី ២៥ ខែ កញ្ញា ឆ្នាំ ២០០៨ ស្តីពីការតែងតាំងរាជរដ្ឋាភិបាល នៃព្រះរាជាណាចក្រកម្ពុជា
- បានឃើញព្រះរាជក្រមលេខ ០២/នស/៩៤ ចុះថ្ងៃទី ២០ ខែ កក្កដា ឆ្នាំ ១៩៩៤ ដែលប្រកាសឱ្យប្រើច្បាប់ ស្តីពីការរៀបចំ និងការប្រព្រឹត្តទៅនៃគណៈរដ្ឋមន្ត្រី
- បានឃើញព្រះរាជក្រមលេខ ០៦/នស/៩៤ ចុះថ្ងៃទី ៣០ ខែ តុលា ឆ្នាំ ១៩៩៤ ដែលប្រកាសឱ្យប្រើច្បាប់ ស្តីពីសហលក្ខន្តិកៈមន្ត្រីរាជការស៊ីវិល នៃព្រះរាជាណាចក្រកម្ពុជា
- បានឃើញព្រះរាជក្រមលេខ ជស/រកម/០៣០០/១០ ចុះថ្ងៃទី ០៣ ខែ មីនា ឆ្នាំ ២០០០ ដែលប្រកាសឱ្យប្រើច្បាប់ ស្តីពីសវនកម្មនៃព្រះរាជាណាចក្រកម្ពុជា
- បានឃើញព្រះរាជក្រមលេខ នស/រកម/០៨០៦/០២៤ ចុះថ្ងៃទី ៣០ ខែ សីហា ឆ្នាំ ២០០៦ ដែលប្រកាសឱ្យប្រើច្បាប់ ស្តីពីវិសោធនកម្មមាត្រា ១៨ នៃច្បាប់ ស្តីពីសវនកម្មនៃព្រះរាជាណាចក្រកម្ពុជា
- បានឃើញព្រះរាជក្រឹត្យលេខ នស/រកត/០៨០៩/៨៣៩ ចុះថ្ងៃទី ១៩ ខែ សីហា ឆ្នាំ ២០០៩ ស្តីពីលក្ខន្តិកៈដោយឡែក ក្របខណ្ឌមន្ត្រីជាន់ខ្ពស់សវនកម្ម នៃអាជ្ញាធរសវនកម្មជាតិ
- តាមសំណើរបស់អគ្គសវនករ នៃអាជ្ញាធរសវនកម្មជាតិ

សម្រេច

មាត្រា ១ : ត្រូវបានដាក់លោក **ឌុ ឈន** ប្រធាននាយកដ្ឋានសវនកម្មទី ២ នៃអាជ្ញាធរសវនកម្មជាតិ ឱ្យចូលនិវត្តន៍ក្នុងមុខតំណែង។

មាត្រា ២ : បទប្បញ្ញត្តិទាំងឡាយណាដែលផ្ទុយនឹងអនុក្រឹត្យនេះត្រូវទុកជានិរាករណ៍ ។

មាត្រា ៣ : រដ្ឋមន្ត្រីទទួលបន្ទុកទីស្តីការគណៈរដ្ឋមន្ត្រី អគ្គសវនករនៃអាជ្ញាធរសវនកម្មជាតិ រដ្ឋមន្ត្រីក្រសួងសេដ្ឋកិច្ច និងហិរញ្ញវត្ថុ រដ្ឋលេខាធិការនៃរដ្ឋលេខាធិការដ្ឋានមុខងារសាធារណៈ រដ្ឋមន្ត្រី រដ្ឋលេខាធិការគ្រប់ក្រសួង ស្ថាប័នពាក់ព័ន្ធ និងសាមីខ្លួនដូចមានចែងក្នុងមាត្រា ១ ត្រូវទទួលបន្ទុកអនុវត្តអនុក្រឹត្យនេះ តាមភារកិច្ច រៀងៗខ្លួន ចាប់ពីថ្ងៃចុះហត្ថលេខាតទៅ ។

រាជធានីភ្នំពេញ ថ្ងៃទី ០១ ខែ មិថុនា ឆ្នាំ ២០១០



សម្តេចអគ្គមហាសេនាបតីតេជោ ហ៊ុន សែន

កន្លែងទទួល :

- ក្រសួងព្រះបរមរាជវាំង
- អគ្គលេខាធិការដ្ឋានព្រឹទ្ធសភា
- អគ្គលេខាធិការដ្ឋានរដ្ឋសភា
- អគ្គលេខាធិការរាជរដ្ឋាភិបាល
- ខុទ្ទកាល័យសម្តេចនាយករដ្ឋមន្ត្រី
- ខុទ្ទកាល័យឧបនាយករដ្ឋមន្ត្រី
- ដូចមាត្រា ៣
- រាជកិច្ច
- ឯកសារ-កាលប្បវត្តិ



ព្រះរាជាណាចក្រកម្ពុជា
ជាតិ សាសនា ព្រះមហាក្សត្រ

រាជរដ្ឋាភិបាលកម្ពុជា

លេខ: ៥៤៧ អនក្រ.បក

អនុក្រឹត្យ
ស្តីពីការជូនមេដាយមុនីសារាគ័ណ្ណ

រាជរដ្ឋាភិបាល

- បានឃើញរដ្ឋធម្មនុញ្ញ នៃព្រះរាជាណាចក្រកម្ពុជា
- បានឃើញព្រះរាជក្រឹត្យលេខ នស/រកត/០៩០៨/១០៥៥ ចុះថ្ងៃទី ២៥ ខែ កញ្ញា ឆ្នាំ ២០០៨ ស្តីពីការតែងតាំងរាជរដ្ឋាភិបាល នៃព្រះរាជាណាចក្រកម្ពុជា
- បានឃើញព្រះរាជក្រមលេខ ០២/នស/៩៤ ចុះថ្ងៃទី ២០ ខែ កក្កដា ឆ្នាំ ១៩៩៤ ដែលប្រកាសអោយប្រើច្បាប់ ស្តីពីការរៀបចំ និងការប្រព្រឹត្តទៅ នៃគណៈរដ្ឋមន្ត្រី
- បានឃើញព្រះរាជក្រឹត្យលេខ ជស/រកត/១០៥៥/០១ ចុះថ្ងៃទី ០៥ ខែ តុលា ឆ្នាំ ១៩៩៥ ស្តីពីការបង្កើត និងប្រើប្រាស់គ្រឿងឥស្សរិយយស នៃព្រះរាជាណាចក្រកម្ពុជា
- តាមសំណើរបស់អភិបាលនៃគណៈអភិបាលខេត្តព្រះសីហនុ

សម្រេច

មាត្រា ១.-

ត្រូវបានបំពាក់ **មេដាយមុនីសារាគ័ណ្ណ** ថ្នាក់ **ធិបតី** ជូនមន្ត្រីរាជការខេត្តព្រះសីហនុ ចំនួន០៦រូប ដែលមានស្នាដៃល្អ ក្នុងការបំពេញភារកិច្ចបំរើជាតិ មាតុភូមិ កន្លងមក ដូចមានរាយនាមខាងក្រោម :-

១	វរសេនីយ៍ត្រី	ហ៊ុំ ជួន	០៤៣០៨	អធិការនគរបាល ស្រុកកំពង់សីលា
២	អនុសេនីយ៍ឯក	សំ សាវាន	០៣៦១២៤	មេបញ្ជាការកងរាជអាវុធបាត ស្រុកកំពង់សីលា
៣	អនុសេនីយ៍ឯក	ខ័ង ចុន្ទា	០៦៥២០៧	មេបញ្ជាការផ្នែកសឹករង ស្រុកកំពង់សីលា
៤	លោក	ឈឹម អេង		អតីតមេឃុំកំពង់សីលា ស្រុកកំពង់សីលា
៥	លោក	កៅ ថង		សប្បុរសជននៅខេត្តព្រះសីហនុ
៦	លោក	តាន់ តាត់		សប្បុរសជននៅខេត្តព្រះសីហនុ

មាត្រា ២.-

រដ្ឋមន្ត្រីទទួលបន្ទុកទីស្តីការគណៈរដ្ឋមន្ត្រី រដ្ឋមន្ត្រីក្រសួងមហាផ្ទៃ និង អភិបាលនៃគណៈអភិបាលខេត្តព្រះសីហនុ ត្រូវអនុវត្តអនុក្រឹត្យនេះ អោយទទួលបានលទ្ធផល

រាជធានីភ្នំពេញ, ថ្ងៃទី ១១ ខែ មិថុនា ឆ្នាំ ២០១០

កន្លែងទទួល :

- ក្រសួងព្រះបរមរាជវាំង
- អគ្គលេខាធិការដ្ឋានព្រឹទ្ធសភា
- អគ្គលេខាធិការដ្ឋានរដ្ឋសភា
- អគ្គលេខាធិការរាជរដ្ឋាភិបាល
- ខុទ្ទកាល័យសម្តេចនាយករដ្ឋមន្ត្រី
- ដូចក្នុងមាត្រា ១ និង មាត្រា ២
- រាជកិច្ច
- ឯកសារ-កាលប្បវត្តិ



សម្តេចអគ្គមហាសេនាបតីតេជោ ហ៊ុន សែន



ព្រះរាជាណាចក្រកម្ពុជា
ជាតិ សាសនា ព្រះមហាក្សត្រ

រាជរដ្ឋាភិបាលកម្ពុជា

លេខ: ៥៧៧-អនក្រ.ប-ខខ

អនុក្រឹត្យ
ស្តីពីការជូនមេដាយការងារ

រាជរដ្ឋាភិបាល

- បានឃើញរដ្ឋធម្មនុញ្ញ នៃព្រះរាជាណាចក្រកម្ពុជា
- បានឃើញព្រះរាជក្រឹត្យលេខ នស/រកត/០៩០៨/១០៥៥ ចុះថ្ងៃទី ២៥ ខែ កញ្ញា ឆ្នាំ ២០០៨ ស្តីពីការតែងតាំងរាជរដ្ឋាភិបាល នៃព្រះរាជាណាចក្រកម្ពុជា
- បានឃើញព្រះរាជក្រមលេខ ០២/នស/៩៤ ចុះថ្ងៃទី ២០ ខែ កក្កដា ឆ្នាំ ១៩៩៤ ដែលប្រកាសអោយប្រើច្បាប់ ស្តីពីការរៀបចំ និងការប្រព្រឹត្តទៅ នៃគណៈរដ្ឋមន្ត្រី
- បានឃើញព្រះរាជក្រឹត្យលេខ ជស/រកត/១០៥៥/០១ ចុះថ្ងៃទី ០៥ ខែ តុលា ឆ្នាំ ១៩៩៥ ស្តីពីការបង្កើត និងប្រើប្រាស់គ្រឿងឥស្សរិយយស នៃព្រះរាជាណាចក្រកម្ពុជា
- តាមសំណើរបស់អភិបាលនៃគណៈអភិបាលខេត្តព្រះសីហនុ

សម្រេច

មាត្រា ១.-

ត្រូវបានបំពាក់ **មេដាយមាសការងារ** ជូនមន្ត្រីរាជការខេត្តព្រះសីហនុ ចំនួន ០៩ រូប ដែលមានស្នាដៃល្អ ក្នុងការបំពេញភារកិច្ចបំរើជាតិមិត្តភាព កន្លងមក ដូចមានរាយនាមខាងក្រោម :-

១ លោក	គ្រួស រតនា	សមាជិកក្រុមប្រឹក្សាស្រុកកំពង់សីលា
២ លោក	ហម ម៉ឺនហៀង	សមាជិកក្រុមប្រឹក្សាស្រុកកំពង់សីលា
៣ លោកស្រី	លីន សៀមហាន់	សមាជិកក្រុមប្រឹក្សាស្រុកកំពង់សីលា
៤ លោក	តែន សារិន	សមាជិកក្រុមប្រឹក្សាស្រុកកំពង់សីលា
៥ លោក	ទេព ឧណប	សមាជិកក្រុមប្រឹក្សាស្រុកកំពង់សីលា
៦ លោក	ស្រី មុនណា	សមាជិកក្រុមប្រឹក្សាស្រុកកំពង់សីលា
៧ លោក	ហេង ហៀង	មេឃុំស្ទឹងឆាយ ស្រុកកំពង់សីលា
៨ លោក	ឌុន ឌី	ប្រធានការិយាល័យធម្មការ ស្រុកកំពង់សីលា
៩ លោក	ជូ ឈឹមល្អា	សប្បុរសជននៅរាជធានីភ្នំពេញ

មាត្រា ២.-

រដ្ឋមន្ត្រីទទួលបន្ទុកទីស្តីការគណៈរដ្ឋមន្ត្រី រដ្ឋមន្ត្រីក្រសួងមហាផ្ទៃ និង អភិបាលនៃគណៈអភិបាលខេត្តព្រះសីហនុ ត្រូវអនុវត្តអនុក្រឹត្យនេះ អោយទទួលបានលទ្ធផលល្អបំផុត។

រាជធានីភ្នំពេញ, ថ្ងៃទី ០១ ខែ មិថុនា ឆ្នាំ ២០១០

- កន្លែងទទួល :**
- ក្រសួងព្រះបរមរាជវាំង
 - អគ្គលេខាធិការដ្ឋានព្រឹទ្ធសភា
 - អគ្គលេខាធិការដ្ឋានរដ្ឋសភា
 - អគ្គលេខាធិការរាជរដ្ឋាភិបាល
 - ខុទ្ទកាល័យសម្តេចនាយករដ្ឋមន្ត្រី
 - ដុចក្នុងមាត្រា ១ និង មាត្រា ២
 - រាជកិច្ច
 - ឯកសារ-កាលប្បវត្តិ



សម្តេចអគ្គមហាសេនាបតីតេជោ ហ៊ុន សែន

(Handwritten mark)

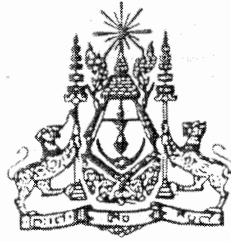

ព្រះរាជាណាចក្រកម្ពុជា
ជាតិ សាសនា ព្រះមហាក្សត្រ

រាជរដ្ឋាភិបាលកម្ពុជា

លេខ: ៤២៥ រ.ជ.ប (ប.ជ.ប)

អនុក្រឹត្យ
ស្តីពីការជូនមេដាយការងារ

រាជរដ្ឋាភិបាល

- បានឃើញរដ្ឋធម្មនុញ្ញ នៃព្រះរាជាណាចក្រកម្ពុជា
- បានឃើញព្រះរាជក្រឹត្យលេខ នស/រកត/០៩០៨/១០៥៥ ចុះថ្ងៃទី ២៥ ខែ កញ្ញា ឆ្នាំ ២០០៨ ស្តីពីការតែងតាំងរាជរដ្ឋាភិបាល នៃព្រះរាជាណាចក្រកម្ពុជា
- បានឃើញព្រះរាជក្រមលេខ ០២/នស/៩៤ ចុះថ្ងៃទី ២០ ខែ កក្កដា ឆ្នាំ ១៩៩៤ ដែលប្រកាសអោយប្រើច្បាប់ ស្តីពីការរៀបចំ និងការប្រព្រឹត្តទៅ នៃគណៈរដ្ឋមន្ត្រី
- បានឃើញព្រះរាជក្រឹត្យលេខ ជស/រកត/១០៩៥/០១ ចុះថ្ងៃទី ០៥ ខែ តុលា ឆ្នាំ ១៩៩៥ ស្តីពីការបង្កើត និងប្រើប្រាស់គ្រឿងឥស្សរិយយស នៃព្រះរាជាណាចក្រកម្ពុជា
- តាមសំណើរបស់មេបញ្ជាការកងទ័ពជើងគោក

សម្រេច

មាត្រា ១.-

ត្រូវបានបំពាក់ **មេដាយការងារ** តាមលំដាប់ថ្នាក់ ជូននាយទាហានចំនួន១២២ រូប ចំណុះការិយាល័យទី១ បញ្ជាការដ្ឋានកងទ័ពជើងគោក ដែលមានស្នាដៃល្អ ក្នុងការបំពេញភារកិច្ចបំរើជាតិ មាតុភូមិ កន្លងមក ដូចមានរាយនាមខាងក្រោម :-

ក-មេដាយមាសការងារ :

១	វរសេនីយ៍ទោ	ម៉ា	ពុទ្ធី	០០១៨៨២	នាយផ្នែក លេខាធិការដ្ឋាន ការិយាល័យទី ១
២	វរសេនីយ៍ទោ	សៀង	ធីត្រី	០០៨៩៣៤	នាយផ្នែក សោធននិវត្តន៍ ការិយាល័យទី ១
៣	វរសេនីយ៍ទោ	ស៊ុន	លីមហេង	០៣៤២១១	នាយផ្នែកឥស្សរិយយស និងសរសើរ ការិ.ទី ១
៤	វរសេនីយ៍ទោ	សេក	វណ្ណៈ	០១២៥១១	នាយផ្នែកឯកសារ ការិយាល័យទី ១
៥	វរសេនីយ៍ទោ	ទួន	សុន	០១២០២៨	នាយផ្នែកជ្រើសរើសទ័ព ការិយាល័យទី ១
៦	វរសេនីយ៍ទោ	មាស	ធឿន	០០៩៤៤១	នាយផ្នែកអគ្គសញ្ញាណប័ណ្ណ ការិយាល័យទី ១
៧	វរសេនីយ៍ទោ	ខៀវ	វិរៈ	០១០៤២១	នាយផ្នែកវិន័យទណ្ឌកម្ម ការិយាល័យទី ១
៨	វរសេនីយ៍ទោ	ថា	សន	០០៨៧១២	នាយរងផ្នែក លេខាធិការដ្ឋាន ការិយាល័យទី ១

៩	វរសេនីយ៍ទោ	ស្នួស	សំរោង	០១៨៥៩៩	នាយរងផ្នែក លេខាធិការដ្ឋាន ការិយាល័យទី ១
១០	វរសេនីយ៍ទោ	ឆេង	ម៉ុងឡុន	០១៦៤៨២	នាយរងផ្នែក លេខាធិការដ្ឋាន ការិយាល័យទី ១
១១	វរសេនីយ៍ទោ	លីម	អង	០១១៤៧៣	នាយរងផ្នែក លេខាធិការដ្ឋាន ការិយាល័យទី ១
១២	វរសេនីយ៍ទោ	យង់	ចំរើនគិន	០០៣៤០៥	នាយរងផ្នែក សោធននិវត្តន៍ ការិយាល័យទី ១
១៣	វរសេនីយ៍ទោ	ឯម	ស៊ីង	០០៤២៨២	នាយរងផ្នែកឥស្សរិយយស និងសរសើរ ការ.ទី ១
១៤	វរសេនីយ៍ទោ	នួច	សារុន	០២៧៦៨៣	នាយរងផ្នែកឯកសារ ការិយាល័យទី ១
១៥	វរសេនីយ៍ទោ	រុន្តាភ	សារ៉ាដ្ឋី	០១៧២៣៦	នាយរងផ្នែកជ្រើសរើសទ័ព ការិយាល័យទី ១
១៦	វរសេនីយ៍ទោ	គីម	ម៉ុងឆេរ្យុង	០៣៣១៣៧	នាយរងផ្នែកអគ្គសញ្ញាណប័ណ្ណ ការិយាល័យទី ១
១៧	វរសេនីយ៍ទោ	ម៉ិច	លាង	០០៥៥៨០	នាយរងផ្នែកអគ្គសញ្ញាណប័ណ្ណ ការិយាល័យទី ១
១៨	វរសេនីយ៍ទោ	ហាវ	ឡេង	១៣០៧៤០	នាយរងផ្នែកអគ្គសញ្ញាណប័ណ្ណ ការិយាល័យទី ១
១៩	វរសេនីយ៍ទោ	ស្នួស	ចំនួនឆេរ្យុង	០០៨៩៣៦	នាយរងផ្នែកតែងតាំងផ្ទះសំបូរ-ហ៊ានន្តរសក្តិ ការ.ទី ១
២០	វរសេនីយ៍ទោ	ឈុន	សារ៉េត	០១៧២៧១	នាយរងផ្នែកតែងតាំងផ្ទះសំបូរ-ហ៊ានន្តរសក្តិ ការ.ទី ១
២១	វរសេនីយ៍ទោ	ច័	ចេងហួត	០១៧៤២៧	នាយរងផ្នែកបុគ្គលិក ការិយាល័យទី ១
២២	វរសេនីយ៍ទោ	អុន	សារី	០៣៣២៣៨	នាយរងផ្នែកបុគ្គលិក ការិយាល័យទី ១
២៣	វរសេនីយ៍ទោ	នីង	ចិន្ទុនីត	០១៦៤៧៣	នាយរងផ្នែកបុគ្គលិក ការិយាល័យទី ១
២៤	វរសេនីយ៍ទោ	ចាន់	ចុន្ទី	០១៧៨៤៧	នាយរងផ្នែកបុគ្គលិក ការិយាល័យទី ១
២៥	វរសេនីយ៍ទោ	ម៉ែ	ចន្ទ	០១៧៤២៨	នាយរងផ្នែកបុគ្គលិក ការិយាល័យទី ១
២៦	វរសេនីយ៍ទោ	អុក	ម៉ុងឆេរ្យុង	០១៦៤៦៤	នាយរងផ្នែកបុគ្គលិក ការិយាល័យទី ១
២៧	វរសេនីយ៍ទោ	សុខ្ន	សម្បត្តិ	០១៥៧៤២	នាយរងផ្នែកបុគ្គលិក ការិយាល័យទី ១
២៨	វរសេនីយ៍ទោ	កុល	រដ្ឋា	០០៨៩៨៥	នាយរងផ្នែក សិក្សាគំរោង និង បណ្តុះបណ្តាល ការ.ទី ១
២៩	វរសេនីយ៍ត្រី	ដូ	រិទ្ធី	០៣៤១៨៤	នាយរងផ្នែក លេខាធិការដ្ឋាន ការិយាល័យទី ១
៣០	វរសេនីយ៍ត្រី	ស៊ុន	សុដល	០១៤៧៤៦	នាយរងផ្នែក លេខាធិការដ្ឋាន ការិយាល័យទី ១
៣១	វរសេនីយ៍ត្រី	ដីង	ដំរី	០១៧២៤០	នាយរងផ្នែក សោធននិវត្តន៍ ការិយាល័យទី ១
៣២	វរសេនីយ៍ត្រី	អេង	សុដី	០៣៣៨៩៦	នាយរងផ្នែក សោធននិវត្តន៍ ការិយាល័យទី ១
៣៣	វរសេនីយ៍ត្រី	ឡឹក	សុខា	០២៨១០៤	ជំនួយការផ្នែក សោធននិវត្តន៍ ការិយាល័យទី ១
៣៤	វរសេនីយ៍ត្រី	គីម	ណារិទ្ធី	០៣៤៨៨៣	នាយរងផ្នែកឥស្សរិយយស និងសរសើរ ការ.ទី ១
៣៥	វរសេនីយ៍ត្រី	តោគ	ណារិទ	០២៥៥១០	ជំនួយការផ្នែកឥស្សរិយយស និងសរសើរ ការ.ទី ១
៣៦	វរសេនីយ៍ត្រី	ស្នួស	សារុ	០៥៥៥១២	នាយរងផ្នែកឯកសារ ការិយាល័យទី ១
៣៧	វរសេនីយ៍ត្រី	ហាវ	សុខហេង	០៣៧២៥២	នាយរងផ្នែកអគ្គសញ្ញាណប័ណ្ណ ការិយាល័យទី ១
៣៨	វរសេនីយ៍ត្រី	កុយ	រដ្ឋា	០២៨៩៧២	នាយរងផ្នែកវិន័យទណ្ឌកម្ម ការិយាល័យទី ១
៣៩	វរសេនីយ៍ត្រី	អង	ចុន្ទា	០២៦៩៧៧	នាយរងផ្នែកតែងតាំងផ្ទះសំបូរ-ហ៊ានន្តរសក្តិ ការ.ទី ១

៤០	វរសេនីយ៍ត្រី	តេន	ចន្ទន	០១៦៤៧៧	នាយរងផ្នែកតែងតាំងផ្ទះសំបុរ-វ៉ានន្តរសក្តិ ការិ.ទី ១
៤១	វរសេនីយ៍ត្រី	តីក	ម៉ឺនអារន	០២៦៩៦១	ជំនួយការផ្នែកតែងតាំងផ្ទះសំបុរ-វ៉ានន្តរសក្តិ ការិ.ទី ១
៤២	វរសេនីយ៍ត្រី	ជាំ	សុខហុក	០១៨៩៩១	ជំនួយការផ្នែកបុគ្គលិក ការិយាល័យទី ១
៤៣	វរសេនីយ៍ត្រី	យន្ត	ហង្ស	០១៥៥០៥	ជំនួយការផ្នែកបុគ្គលិក ការិយាល័យទី ១
៤៤	វរសេនីយ៍ត្រី	ស្រី	តុន្នី	០២៦៩៨១	ជំនួយការផ្នែកបុគ្គលិក ការិយាល័យទី ១
៤៥	វរសេនីយ៍ត្រី	យីម	សេងលី	០២៥៦១៨	ជំនួយការផ្នែកបុគ្គលិក ការិយាល័យទី ១
៤៦	វរសេនីយ៍ត្រី	ហង្ស	ជន	០១៦៨៦៦	នាយរងផ្នែក សិក្សាគំរោង និង បណ្តុះបណ្តាល ការិ.ទី ១
៤៧	វរសេនីយ៍ត្រី	ភីម	ណាច	០២១៨២៩	នាយរងផ្នែក សិក្សាគំរោង និង បណ្តុះបណ្តាល ការិ.ទី ១
៤៨	អនុសេនីយ៍ឯក	អៀក	នន	២២១៩៤១	ជំនួយការផ្នែកបុគ្គលិក ការិយាល័យទី ១
៤៩	អនុសេនីយ៍ឯក	ម៉ៅ	សារឿន	០៤៧២៣៨	ជំនួយការផ្នែកបុគ្គលិក ការិយាល័យទី ១
៥០	អនុសេនីយ៍ឯក	ជាំ	សុខហេង	០៧៤០០៤	ជំនួយការផ្នែកបុគ្គលិក ការិយាល័យទី ១
៥១	អនុសេនីយ៍ឯក	យ៉ែន	ចន្ទា	០៤៧១២៩	ជំនួយការផ្នែកបុគ្គលិក ការិយាល័យទី ១
៥២	អនុសេនីយ៍ឯក	ម៉ាត់	សុខា	២១០៨៣១	នាយរងផ្នែក សោធននិវត្តន៍ ការិយាល័យទី ១

ខ.មេដាយប្រធានការងារ :

១	វរសេនីយ៍ទោ	យួន	សុផល	០១៦៨៣៩	នាយផ្នែក លេខាធិការដ្ឋាន ការិយាល័យទី ១
២	វរសេនីយ៍ទោ	ហេង	ចាន់ណី	០០១៨៥២	នាយរងផ្នែកឥស្សរិយយស និងសរសើរ ការិ.ទី ១
៣	វរសេនីយ៍ទោ	ផុន	សារឿន	០១២០១២	នាយរងផ្នែកឯកសារ ការិយាល័យទី ១
៤	វរសេនីយ៍ទោ	យួន	ជាំវិទន	០២២៧៦០	នាយរងផ្នែកអត្តសញ្ញាណប័ណ្ណ ការិយាល័យទី ១
៥	វរសេនីយ៍ទោ	ស័យ	សៅ	០០៨៩៥១	នាយរងផ្នែកវិន័យទណ្ឌកម្ម ការិយាល័យទី ១
៦	វរសេនីយ៍ទោ	ឌី	ចន្ទធី	០១៦៤៥១	នាយរងផ្នែកតែងតាំងផ្ទះសំបុរ-វ៉ានន្តរសក្តិ ការិ.ទី ១
៧	វរសេនីយ៍ត្រី	យីម	នូច	០៤៧១៥៣	នាយរងផ្នែក លេខាធិការដ្ឋាន ការិយាល័យទី ១
៨	វរសេនីយ៍ត្រី	សាក	វ៉ានី	០១១៨៣៤	នាយរងផ្នែក លេខាធិការដ្ឋាន ការិយាល័យទី ១
៩	វរសេនីយ៍ត្រី	អ៊ុំ	ថន	០៥១៣៣២	ជំនួយការផ្នែកឥស្សរិយយស និងសរសើរ ការិ.ទី ១
១០	វរសេនីយ៍ត្រី	ចួន	គឹមសាន	០១៧២១៥	នាយរងផ្នែកឯកសារ ការិយាល័យទី ១
១១	វរសេនីយ៍ត្រី	ខ៊ុំ	យិន	០១៧២៤៧	នាយរងផ្នែកជ្រើសរើសទ័ព ការិយាល័យទី ១
១២	វរសេនីយ៍ត្រី	ឡេង	លីម៉ា	០៤៤៧២៨	នាយរងផ្នែកអត្តសញ្ញាណប័ណ្ណ ការិយាល័យទី ១
១៣	វរសេនីយ៍ត្រី	គុណ	ហួត	០១០៨៩០	នាយរងផ្នែកអត្តសញ្ញាណប័ណ្ណ ការិយាល័យទី ១
១៤	វរសេនីយ៍ត្រី	អ៊ុំម	អៀង	០១៧២៧៥	នាយរងផ្នែកអត្តសញ្ញាណប័ណ្ណ ការិយាល័យទី ១
១៥	វរសេនីយ៍ត្រី	ឡូង	ពុន្ធនា	០៣០៥៨៥	ជំនួយការផ្នែកអត្តសញ្ញាណប័ណ្ណ ការិយាល័យទី ១
១៦	វរសេនីយ៍ត្រី	អាំ	តារាវត្ត	០២៦៥០៨	នាយរងផ្នែកវិន័យទណ្ឌកម្ម ការិយាល័យទី ១
១៧	វរសេនីយ៍ត្រី	កែវ	សោភ័ណ្ណ	០១៩៦២៦	ជំនួយការផ្នែកតែងតាំងផ្ទះសំបុរ-វ៉ានន្តរសក្តិ ការិ.ទី ១

១៨	វរសេនីយ៍ត្រី	ត្រួត	ចន្ទធីតា	០៥៩៧៩១	ជំនួយការផ្នែកតែងតាំងផ្ទាល់ប្តូរ-ឋានន្តរសក្តិ ការ.ទី ១
១៩	អនុសេនីយ៍ឯក	នេន	សុដា	០៤៨៥៤១	ជំនួយការផ្នែក លេខាធិការដ្ឋាន ការិយាល័យទី ១
២០	អនុសេនីយ៍ឯក	យូ	ហុកអរិយា	០២៧៦៦៦	ជំនួយការផ្នែកឥស្សរិយយស និងសរសើរ ការ.ទី ១
២១	អនុសេនីយ៍ឯក	នេនាម	ស៊ីនឡូ	០៤៦០៩៦	នាយរងផ្នែកឯកសារ ការិយាល័យទី ១
២២	អនុសេនីយ៍ឯក	សេង	នារី	១៦៦៧៧០	ជំនួយការផ្នែកឯកសារ ការិយាល័យទី ១
២៣	អនុសេនីយ៍ឯក	យុត	សុទ្ធី	០២៧៩២៨	នាយរងផ្នែកអត្តសញ្ញាណប័ណ្ណ ការិយាល័យទី ១
២៤	អនុសេនីយ៍ឯក	ត្រូវ	សុខា	០៧៨១៩៨	ជំនួយការផ្នែកអត្តសញ្ញាណប័ណ្ណ ការិយាល័យទី ១
២៥	អនុសេនីយ៍ឯក	ចេង	សុជាតិ	០៥៤៤៣១	ជំនួយការផ្នែកវិន័យទណ្ឌកម្ម ការិយាល័យទី ១
២៦	អនុសេនីយ៍ឯក	ស្រឡា	ចន	០២៨៨០៥	ជំនួយការផ្នែកតែងតាំងផ្ទាល់ប្តូរ-ឋានន្តរសក្តិ ការ.ទី ១
២៧	អនុសេនីយ៍ឯក	នាយ	សារិន	០២២៧៦១	ជំនួយការផ្នែកតែងតាំងផ្ទាល់ប្តូរ-ឋានន្តរសក្តិ ការ.ទី ១
២៨	អនុសេនីយ៍ឯក	ពេញ	ហាក់	០៨៦៩០៤	ជំនួយការផ្នែកបុគ្គលិក ការិយាល័យទី ១
២៩	អនុសេនីយ៍ត្រី	សុខ	យ៉ាណា	២១៧០៦១	ជំនួយការផ្នែកបុគ្គលិក ការិយាល័យទី ១

គ.មេដាយសរីរាង្គការពារ :

១	វរសេនីយ៍ទោ	នេត	ម៉ុងចន	០០៩៤៧៤	នាយរងផ្នែក លេខាធិការដ្ឋាន ការិយាល័យទី ១
២	វរសេនីយ៍ត្រី	សយ	វិចឡ្យន៍	០២១៧៤១	ជំនួយការផ្នែក លេខាធិការដ្ឋាន ការិយាល័យទី ១
៣	វរសេនីយ៍ត្រី	ស្រឡា	នុល	១៥០៧៤២	នាយរងផ្នែកឯកសារ ការិយាល័យទី ១
៤	វរសេនីយ៍ត្រី	ម៉ែន	សុខុម	២២៩៥១៩	នាយរងផ្នែកជ្រើសរើសទ័ព ការិយាល័យទី ១
៥	វរសេនីយ៍ត្រី	ចាន់	ចំណាន	០០២០៥៣	ជំនួយការផ្នែកវិន័យទណ្ឌកម្ម ការិយាល័យទី ១
៦	អនុសេនីយ៍ឯក	កន	ជាំ	០២៥០០៤	ជំនួយការផ្នែក លេខាធិការដ្ឋាន ការិយាល័យទី ១
៧	អនុសេនីយ៍ឯក	ស្វាយ	រដ្ឋា	១៣៧៧៨១	ជំនួយការផ្នែក លេខាធិការដ្ឋាន ការិយាល័យទី ១
៨	អនុសេនីយ៍ឯក	នួច	ដង្ហើង	០៧១៣៧៩	ជំនួយការផ្នែក លេខាធិការដ្ឋាន ការិយាល័យទី ១
៩	អនុសេនីយ៍ឯក	ម៉ុង	ដង្ហូន	០៣៦៧១៤	ជំនួយការផ្នែក លេខាធិការដ្ឋាន ការិយាល័យទី ១
១០	អនុសេនីយ៍ឯក	សុខ	បុលណា	០៨៣១៦២	ជំនួយការផ្នែក លេខាធិការដ្ឋាន ការិយាល័យទី ១
១១	អនុសេនីយ៍ឯក	ត្រូវ	វិបុល	០៨០៦៦៤	ជំនួយការផ្នែក លេខាធិការដ្ឋាន ការិយាល័យទី ១
១២	អនុសេនីយ៍ឯក	គង់	ដង្ហា	០៣៧២៤៦	ជំនួយការផ្នែក លេខាធិការដ្ឋាន ការិយាល័យទី ១
១៣	អនុសេនីយ៍ឯក	គីម	នារីម	១៤៦៦០២	ជំនួយការផ្នែកឥស្សរិយយស និងសរសើរ ការ.ទី ១
១៤	អនុសេនីយ៍ឯក	ខេង	ចាន់សុភាត	២១០១៧៩	ជំនួយការផ្នែកឯកសារ ការិយាល័យទី ១
១៥	អនុសេនីយ៍ឯក	ដន	សុដន	០៦៨៩៥៧	នាយរងផ្នែកជ្រើសរើសទ័ព ការិយាល័យទី ១
១៦	អនុសេនីយ៍ឯក	ត្រូវ	ដី	០៨៦៣១៤	នាយរងផ្នែកជ្រើសរើសទ័ព ការិយាល័យទី ១
១៧	អនុសេនីយ៍ឯក	ចាន់	សុជាតិ	០៥៣៧៨៨	ជំនួយការផ្នែកជ្រើសរើសទ័ព ការិយាល័យទី ១
១៨	អនុសេនីយ៍ឯក	យ៉េង	សុវណ្ណ	០១១៨៧៥	ជំនួយការផ្នែកជ្រើសរើសទ័ព ការិយាល័យទី ១

១៩	អនុសេនីយ៍ឯក	ម៉ិច	ឡេង	០២០០២២	ជំនួយការផ្នែកជ្រើសរើសទ័ព ការិយាល័យទី ១
២០	អនុសេនីយ៍ឯក	ឈុក	វណ្ណាត	១៦៨៣៩២	ជំនួយការផ្នែកអគ្គសញ្ញាណប័ណ្ណ ការិយាល័យទី ១
២១	អនុសេនីយ៍ឯក	ល្វាណ	មករា	២១៩១៤៥	ជំនួយការផ្នែកអគ្គសញ្ញាណប័ណ្ណ ការិយាល័យទី ១
២២	អនុសេនីយ៍ឯក	មាស	និរុដ្ឋ	១៣៤៧៥៨	ជំនួយការផ្នែកវិន័យទណ្ឌកម្ម ការិយាល័យទី ១
២៣	អនុសេនីយ៍ឯក	កុយ	ភូសល	០៧៩១៧០	ជំនួយការផ្នែកវិន័យទណ្ឌកម្ម ការិយាល័យទី ១
២៤	អនុសេនីយ៍ឯក	ហែម	សំណាង	០១៤៤០០	ជំនួយការផ្នែកវិន័យទណ្ឌកម្ម ការិយាល័យទី ១
២៥	អនុសេនីយ៍ឯក	អ៊ឹម	នួន	០៩០១៣៨	ជំនួយការផ្នែក សិក្សាគំរោង និង បណ្តុះបណ្តាល ការិ.ទី ១
២៦	អនុសេនីយ៍ឯក	ឈុន	សុចិត្ត	១១១៣៤៣	ជំនួយការផ្នែក សិក្សាគំរោង និង បណ្តុះបណ្តាល ការិ.ទី ១
២៧	អនុសេនីយ៍ឯក	ម៉ែន	រដ្ឋា	១៩១២១៥	ជំនួយការផ្នែក សិក្សាគំរោង និង បណ្តុះបណ្តាល ការិ.ទី ១
២៨	អនុសេនីយ៍ឯក	អៀម	ពិសិដ្ឋ	០៤៦០៩៥	ជំនួយការផ្នែក សិក្សាគំរោង និង បណ្តុះបណ្តាល ការិ.ទី ១
២៩	អនុសេនីយ៍ឯក	ឯម	រ៉េត	០៤៨៤៦៧	ជំនួយការផ្នែក សិក្សាគំរោង និង បណ្តុះបណ្តាល ការិ.ទី ១
៣០	អនុសេនីយ៍ឯក	ឡេង	ចាន់ណាត	០៨៨៧៦៣	ជំនួយការផ្នែក សិក្សាគំរោង និង បណ្តុះបណ្តាល ការិ.ទី ១
៣១	អនុសេនីយ៍ទោ	គុច	សីហា	០៩០៧៣៨	ជំនួយការផ្នែកស្ស៊ីយយស និងសរសើរ ការិយាល័យទី ១
៣២	អនុសេនីយ៍ទោ	ឆឹក	សុក្រគុម្មៈ	០៤៣៨៥៦	ជំនួយការផ្នែកជ្រើសរើសទ័ព ការិយាល័យទី ១
៣៣	អនុសេនីយ៍ទោ	អរិទ	ម៉ាលី	០៧៥៥៦៥	ជំនួយការផ្នែកជ្រើសរើសទ័ព ការិយាល័យទី ១
៣៤	អនុសេនីយ៍ទោ	អោត	សំរឿន	២១៥៣៦៨	ជំនួយការផ្នែកជ្រើសរើសទ័ព ការិយាល័យទី ១
៣៥	អនុសេនីយ៍ទោ	ចេង	សុខជា	១០៩៩៥៨	ជំនួយការផ្នែកជ្រើសរើសទ័ព ការិយាល័យទី ១
៣៦	អនុសេនីយ៍ទោ	ជា	សុភាព	០៤០៩៦៣	ជំនួយការផ្នែកវិន័យទណ្ឌកម្ម ការិយាល័យទី ១
៣៧	អនុសេនីយ៍ឯក	ម៉ិច	ខែ	០៥៥៧៨០	ជំនួយការផ្នែកសោធននិវត្តន៍ ការិយាល័យទី ១
៣៨	អនុសេនីយ៍ទោ	យិន	ឡាយសុធារី	២១៨១៣៦	ជំនួយការផ្នែកវិន័យទណ្ឌកម្ម ការិយាល័យទី ១
៣៩	អនុសេនីយ៍ទោ	អ៊ឹម	ដង្ហឹមុត	២២៨១៧៧	ជំនួយការផ្នែកវិន័យទណ្ឌកម្ម ការិយាល័យទី ១
៤០	អនុសេនីយ៍ទោ	ឆន	សំបូរ	១៣៥៣៥៧	ជំនួយការផ្នែក សិក្សាគំរោង និង បណ្តុះបណ្តាល ការិ.ទី ១
៤១	នាយចំណង់	សុខ	ចិន្ដា	៩៨២៥៧៤	ជំនួយការផ្នែក លេខាធិការដ្ឋាន ការិយាល័យទី ១

មាត្រា ២.-

រដ្ឋមន្ត្រីទទួលបន្ទុកទីស្តីការគណៈរដ្ឋមន្ត្រី រដ្ឋមន្ត្រីក្រសួងការពារជាតិ និង មេបញ្ជាការកងទ័ពជើងគោក ត្រូវអនុវត្តអនុក្រឹត្យនេះ អោយទទួលបានលទ្ធផលល្អ ។

រាជធានីភ្នំពេញ, ថ្ងៃទី ០១ ខែ មិថុនា ឆ្នាំ ២០១០



សម្តេចអគ្គមហាសេនាបតីតេជោ ហ៊ុន សែន

- កន្លែងទទួល :**
- ក្រសួងព្រះបរមរាជវាំង
 - អគ្គលេខាធិការដ្ឋានព្រឹទ្ធសភា
 - អគ្គលេខាធិការដ្ឋានរដ្ឋសភា
 - អគ្គលេខាធិការរាជរដ្ឋាភិបាល
 - ខុទ្ទកាល័យសម្តេចនាយករដ្ឋមន្ត្រី
 - ដុំចក្ខុមាត្រា ១ និង មាត្រា ២
 - រាជកិច្ច
 - ឯកសារ - កាលប្បវត្តិ

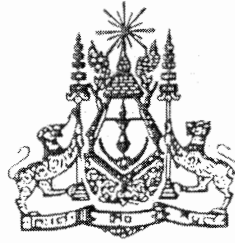

ព្រះរាជាណាចក្រកម្ពុជា
ជាតិ សាសនា ព្រះមហាក្សត្រ

រាជរដ្ឋាភិបាលកម្ពុជា

លេខ: ៥៧០.អនក្រ.នក

អនុក្រឹត្យ
ស្តីពីការជូនមេដាយការងារ

រាជរដ្ឋាភិបាល

- បានឃើញរដ្ឋធម្មនុញ្ញ នៃព្រះរាជាណាចក្រកម្ពុជា
- បានឃើញព្រះរាជក្រឹត្យលេខ នស/រកត/០៩០៨/១០៥៥ ចុះថ្ងៃទី ២៥ ខែ កញ្ញា ឆ្នាំ ២០០៨ ស្តីពីការតែងតាំងរាជរដ្ឋាភិបាល នៃព្រះរាជាណាចក្រកម្ពុជា
- បានឃើញព្រះរាជក្រមលេខ ០២/នស/៩៤ ចុះថ្ងៃទី ២០ ខែ កក្កដា ឆ្នាំ ១៩៩៤ ដែលប្រកាសអោយប្រើច្បាប់ ស្តីពីការរៀបចំ និងការប្រព្រឹត្តទៅ នៃគណៈរដ្ឋមន្ត្រី
- បានឃើញព្រះរាជក្រឹត្យលេខ ជស/រកត/១០៩៥/០១ ចុះថ្ងៃទី ០៥ ខែ តុលា ឆ្នាំ ១៩៩៥ ស្តីពីការបង្កើត និងប្រើប្រាស់គ្រឿងឥស្សរិយយស នៃព្រះរាជាណាចក្រកម្ពុជា
- តាមសំណើរបស់មេបញ្ជាការកងទ័ពជើងគោក

សម្រេច

មាត្រា ១.-

ត្រូវបានបំពាក់ **មេដាយការងារ** តាមលំដាប់ថ្នាក់ ជូននាយទាហាន និង នាយទាហានរងចំនួន ១៤៥ រូប ចំណុះកងពលតូចអន្តរាគមន៍លេខ ១១ ដែលមានស្នាដៃដួង ក្នុងការបំពេញភារកិច្ចបំរើជាតិ មាតុភូមិ កន្លងមក ដូចមានរាយនាមខាងក្រោម :-

ក. មេដាយមាសការងារ :

១	អនុសេនីយ៍ឯក	អ៊ុំម	សាតុប	០១៨០៩៣	នាយរងការិយាល័យទី ១
២	អនុសេនីយ៍ឯក	អោក	វ៉ាយ៉ុង	០១៨១០១	នាយរងការិយាល័យទី ១
៣	អនុសេនីយ៍ឯក	ជ័រ	គីមរាន	០២៦៧៣៤	នាយរងលេខាធិការដ្ឋាន
៤	អនុសេនីយ៍ឯក	ដាន់	សាអ៊ែម	០១៨១១៥	នាយរងការិយាល័យទី ៤
៥	អនុសេនីយ៍ឯក	ឈ្មោង	សុខធី	០៣៤៩១២	នាយឯកទេសសុខាភិបាល
៦	អនុសេនីយ៍ឯក	សោម	ញ៉ឹម	០១៨១៦៨	ជំនួយការការិយាល័យទី ៥
៧	អនុសេនីយ៍ឯក	ឆាង	សុខ្ន	០២៦៨០២	ជំនួយការការិយាល័យទី ៥
៨	អនុសេនីយ៍ឯក	ស៊ុន	ភុស្រ	០២៦៧៣៩	ជំនួយការការិយាល័យទី ១

៩	អនុសេនីយ៍ឯក	គីម	ញី	០១៨១៥៦	មេបញ្ជាការអ.ជើស្នកម្ម
១០	អនុសេនីយ៍ឯក	ត្រួត	ប៊ុលីន	២០៩៤៥៤	ជំនួយការហិរញ្ញវត្ថុ
១១	អនុសេនីយ៍ឯក	ខាត់	ភិរម្យ	១៥៨៧៥៥	ជំនួយការ អភិវឌ្ឍន៍
១២	អនុសេនីយ៍ឯក	ជួប	សុដាត	០១៨០៩៩	ជំនួយការ អភិវឌ្ឍន៍
១៣	អនុសេនីយ៍ឯក	យ៉េន	សារិន	០២៦៧៣៣	មេបញ្ជាការ អ.ជំ ការពារ
១៤	អនុសេនីយ៍ឯក	ធី	ថន	០២៦៧៦១	មេបញ្ជាការ អ.ជំ បញ្ជូនសារ
១៥	អនុសេនីយ៍ឯក	ហ៊ុម	សារី	០៤០៣៣០	មេបញ្ជាការ ការពារអាកាស
១៦	អនុសេនីយ៍ឯក	តែត	ហេង	០១៨១២១	ជំនួយការ ការិយាល័យទី ៤
១៧	អនុសេនីយ៍ឯក	អេង	សុខហៀង	០២៦៧៨១	ជំនួយការ ហិរញ្ញវត្ថុ
១៨	អនុសេនីយ៍ឯក	ហេង	ចុត្តា	០២៦៧៦៦	នាយគិលានដ្ឋាន
១៩	អនុសេនីយ៍ឯក	ម៉ិច	សំរោង	០១៨១៣៦	ជំនួយការ ការិយាល័យ ១
២០	អនុសេនីយ៍ឯក	សំ	តេន	១៣៧៧៧២	នាយការិយាល័យទី ៣
២១	អនុសេនីយ៍ឯក	នួត	សាតុប	២០៩៥២៣	នាយរង ការិ.ហ្វឹកហ្វឺន
២២	អនុសេនីយ៍ឯក	មាស	ស្រ្រីង	០២៦៧៧០	នាយឯកទេសគីមីសាស្ត្រ
២៣	អនុសេនីយ៍ឯក	អ៊ុក	គីមយ៉េន	១៣៧៧៩៨	នាយឯកទេសបំភ័ន្តអក្ខរៈ
២៤	អនុសេនីយ៍ឯក	ឡុង	ដង្ហា	០២៦៧៧៧	ជំនួយការ ការិយាល័យទី ២
២៥	អនុសេនីយ៍ឯក	ឡែង	សារី	០២៦៧៧២	ជំនួយការ ការិយាល័យទី ២
២៦	អនុសេនីយ៍ឯក	សួន	ចុឡី	០៤១៤៤២	ជំនួយការ ការិយាល័យទី ២
២៧	អនុសេនីយ៍ឯក	វិច	ដាន	០១៨១២៧	មេបញ្ជាការ អ.ជំ កាំភ្លើងធំ
២៨	អនុសេនីយ៍ឯក	ម៉ុ	បូរី	១៥៨៧៨៨	មេបញ្ជាការ អ.ជំ ស៊ើបការណ៍
២៩	អនុសេនីយ៍ឯក	ហុន	ឡុង	០២៦៧៦៣	ជំនួយការហិរញ្ញវត្ថុ វ.ត ១១១
៣០	អនុសេនីយ៍ឯក	យិន	សំណាង	០៦៥៨៧៥	ជំនួយការហិរញ្ញវត្ថុ លេខាធិការដ្ឋាន
៣១	អនុសេនីយ៍ឯក	គីម	លីមហេង	១៥៨៨០១	ជំនួយការហិរញ្ញវត្ថុ វ.ត ១១២
៣២	អនុសេនីយ៍ឯក	ឈុត	សុដាត	០៦៥៧៩៤	ជំនួយការហិរញ្ញវត្ថុ វ.ត ១១៣
៣៣	អនុសេនីយ៍ឯក	ឌុយ	សាខន	០៦៥៨៦៩	ជំនួយការហិរញ្ញវត្ថុ វ.ត ១១៤
៣៤	អនុសេនីយ៍ឯក	អ៊ុន	សុដល	០១៨១៤៣	មេ.អនុសេនាធិតាំទ្រ វ.ត ១១១
៣៥	អនុសេនីយ៍ឯក	លាត	សាម៉េន	០២៦៧៦៨	មេ.អនុសេនាធិទី២ វ.ត ១១១
៣៦	អនុសេនីយ៍ឯក	ស៊ុម	ចន្ទនៈ	០៤១៤៤០	មេ.អនុសេនាធិទី២ វ.ត ១១១
៣៧	អនុសេនីយ៍ឯក	សែម	ចន	០១៨១៥៥	មេ.អនុសេនាធិទី៤ វ.ត ១១១
៣៨	អនុសេនីយ៍ឯក	ស្រីង	សុដារី	១៦១៧២៨	មេ.អនុសេនាធិទី៦ វ.ត ១១២
៣៩	អនុសេនីយ៍ឯក	សំ	នន្ទី	០១៨១៦០	មេ.អនុសេនាធិទី៥ វ.ត ១១២

៤០	អនុសេនីយ៍ឯក	យីម	សំបូរ	០៤១៤៣៤	មេ.អនុសេនាធីទី៧ វ.ត ១១៣
៤១	អនុសេនីយ៍ឯក	ប៉ែន	ណាត	០១៨១០៦	ជំនួយការ ការិយាល័យទី ៣
៤២	អនុសេនីយ៍ឯក	ស៊ីវិក្ខិ	វន	០២៦៨១៤	មេ.អនុសេនាធីទី៨ វ.ត ១១៣
៤៣	អនុសេនីយ៍ឯក	សេង	សារឿន	០៤០៣៥២	ជំនួយការ បុគ្គលិក វ.ត ១១៣
៤៤	អនុសេនីយ៍ទោ	ឈុន	ឈុំ	០៤០៣៧៤	នាយការិយាល័យទី ៥
៤៥	អនុសេនីយ៍ទោ	ឡី	សុផល	១៥៨៧៧០	មេ.រង អ.ជំរកជញ្ជូន
៤៦	អនុសេនីយ៍ទោ	យ៉េង	សៀន	០៤០៣២៩	មេ.រង ការពារអាកាស
៤៧	អនុសេនីយ៍ទោ	ចិន	ចាំម	០២៦៧៣៥	មេ.រង អ.ជំ កាំភ្លើងធំ
៤៨	អនុសេនីយ៍ទោ	គង់	សំណាង	១៦១៧៤២	ការិយាល័យទី ២
៤៩	នាយចំណង់	ថាម	ឡេ	១៦១៧១៦	មេ.រង អ.ជំ វិស្វកម្ម

ខ.មេដាយត្រួតត្រាការងារ :

១	អនុសេនីយ៍ទោ	តឹម	សុខ	០២៦៧៦៧	ជំនួយការ ការិយាល័យទី ១
២	អនុសេនីយ៍ទោ	ព្រហ្ម	ម៉ៅ	០៤០៣៩៥	ជំនួយការ ការិយាល័យទី ១
៣	អនុសេនីយ៍ទោ	កែវ	សុខា	០៤០៣៦១	ជំនួយការ ការិយាល័យទី ៣
៤	អនុសេនីយ៍ទោ	សន	សាជន	២០៩៤០៣	ជំនួយការ ការិយាល័យទី ៤
៥	អនុសេនីយ៍ទោ	អ៊ុក	ណាត	១៣៧៧៤០	ជំនួយការ លេខាធិការដ្ឋាន
៦	អនុសេនីយ៍ទោ	ព្យួន	ចាន់សារឿន	០២៦៧៥២	មេ.រង អ.ជំវិស្វកម្ម
៧	អនុសេនីយ៍ទោ	ឌី	សុភៀន	០២៦៧៦០	មេ.រង អ.ជំបញ្ជូនសារ
៨	អនុសេនីយ៍ទោ	ស្រួច	ចាន់	១៥៨៧៦៧	មេ.រង អ.ជំការពារអាកាស
៩	អនុសេនីយ៍ទោ	យីម	សារឿន	១៥៨៧៩២	មេ.រង អ.ជំស៊ើបការ
១០	អនុសេនីយ៍ទោ	ខាត់	សាវង	១៥៨៨១០	មេ.រង អ.ជំទី ១ វ.ត ១១១
១១	អនុសេនីយ៍ទោ	ថា	ជារី	១៣៧៩២៩	មេ.រង អ.ជំទី ២ វ.ត ១១១
១២	អនុសេនីយ៍ទោ	ឈិន	ណា	០៦៥៨២៣	ជំនួយការ ហិរញ្ញវត្ថុ វ.ត ១១១
១៣	អនុសេនីយ៍ទោ	កែវ	សុខា	១៥៨៨៣៤	មេ.រង អ.ជំគាំទ្រ វ.ត ១១២
១៤	អនុសេនីយ៍ទោ	អ៊ុក	សារឿន	១៥៨៨៣៤	ជំនួយការហិរញ្ញវត្ថុ វ.ត ១១២
១៥	អនុសេនីយ៍ទោ	សំ	ធិត្យ	១៩០៥២០	មេ អ.ជំទី ៦ វ.ត ១១២
១៦	អនុសេនីយ៍ទោ	តៅ	ម៉ុនឃៀន	០២៦៧៩២	មេ អ.ជំទី ៤ វ.ត ១១២
១៧	អនុសេនីយ៍ទោ	សន	ធីន	០៦៥៨៩០	មេ អ.ជំទី ៥ វ.ត ១១២
១៨	អនុសេនីយ៍ទោ	ឡួន	រី	១៤២៩៣៣	ជំនួយការហិរញ្ញវត្ថុ វ.ត ១១៣
១៩	អនុសេនីយ៍ទោ	ព្រហ្ម	រដ្ឋា	០២៦៨០៨	មេ.រង អ.ជំគាំទ្រ វ.ត ១១២

គ.មេដាយស៊ីវិក្ខាការងារ :

១	អនុសេនីយ៍ត្រី	នួន	ឃៀន	១៤២៦៩២	ពេទ្យ មជ្ឈម
---	---------------	-----	-----	--------	-------------

២	អនុសេនីយ៍ត្រី	ទូច	បញ្ញា	០៦៣៥៩៣	ពេទ្យ មធ្យម
៣	អនុសេនីយ៍ត្រី	មាស	សាវុធ	១៤២៦៩៩	មេ.រង អ.ជំការពារ
៤	អនុសេនីយ៍ត្រី	ទូច	នាង	១៣៧៨៤៥	មេ.រង អ.ជំការពារអាកាស
៥	អនុសេនីយ៍ត្រី	ថា	សាវ័ត	០៤០៣៣៧	មេ.អ.ត អ.ជំកាំភ្លើងធំ
៦	អនុសេនីយ៍ត្រី	ច័ន្ទ	ច័ន	០៤០៣៣៨	មេ.អ.ត អ.ជំកាំភ្លើងធំ
៧	អនុសេនីយ៍ត្រី	លី	សុវណ្ណៀង	១៥៨៧៩៥	មេ.អ.ត អ.ជំបញ្ជូនសារ
៨	អនុសេនីយ៍ត្រី	ធីតា	សារិន	១៤២៦៨៩	ជំនួយការលេខាធិការដ្ឋាន
៩	អនុសេនីយ៍ត្រី	ម៉ែន	សារិទ្ធី	១៥៨៧៦៦	ជំនួយការ ការិយាល័យទី ៤
១០	អនុសេនីយ៍ត្រី	វ៉ាត	ទ័ន	១៧៨៦៨៥	មេ.អ.ត អ.ជំដឹកជញ្ជូន
១១	អនុសេនីយ៍ត្រី	គាំ	ម៉ឺនថន	០៦៥៧៩៣	មេ.អ.ត អ.ជំដឹកជញ្ជូន
១២	អនុសេនីយ៍ត្រី	ចាត	ពៅគុជ	២០៩៤០៨	មេ.អ.ត អ.ជំការពារអាកាស
១៣	អនុសេនីយ៍ត្រី	ម៉ែន	ណាត	១៥៨៨១៩	មេ.អ.ត អ.ជំទី ១ វ.ត ១១១
១៤	អនុសេនីយ៍ត្រី	ហួត	ម៉ឺនហារ៉ា	០៦៥៨៣១	មេ.អ.ត ការពារ វ.ត ១១១
១៥	អនុសេនីយ៍ត្រី	ទ័ន	សុដន	១៤២៨២៣	មេ.អ.ត អ.ជំគាំទ្រ វ.ត ១១១
១៦	អនុសេនីយ៍ត្រី	ចាន់	សុរ	០៦៥០៥១	មេ.រងអ.ត អ.ជំគាំទ្រ វ.ត ១១១
១៧	អនុសេនីយ៍ត្រី	គង់	ម៉ឺនធឿន	១៧៨៦៩៣	មេ.អ.ត៨ អ.ជំទី៣ វ.ត ១១១
១៨	អនុសេនីយ៍ត្រី	អន	សារឿន	១៥៨៨០៤	មេ.អ.ត៧ អ.ជំទី៣ វ.ត ១១១
១៩	អនុសេនីយ៍ត្រី	តី	សុំហាយ	១៥៧៤៨១	មេ.អ.ត អ.ជំទី២ វ.ត ១១១
២០	អនុសេនីយ៍ត្រី	សុខ	សិម៉ា	០៤០៣៤៩	មេ.អ.ត អ.ជំគាំទ្រ វ.ត ១១១
២១	អនុសេនីយ៍ត្រី	កែវ	សារុំ	០៤០៣៨១	មេ.អ.តក្បាល៨២ វ.ត ១១២
២២	អនុសេនីយ៍ត្រី	ហួន	យឿន	១៥៧៤៧៦	មេ.អ.ត១ អ.ជំទី៤ វ.ត ១១២
២៣	អនុសេនីយ៍ត្រី	ម៉ឺត	សឿន	០៤០៣៨៤	មេ.អ.ត៤ អ.ជំទី៥ វ.ត ១១២
២៤	អនុសេនីយ៍ត្រី	ម៉ៅ	ធឿន	១៦១៧២៩	មេ.អ.ត៦ អ.ជំទី៥ វ.ត ១១២
២៥	អនុសេនីយ៍ត្រី	គឹម	គត់	១៦១៧៤៤	មេ.អ.ត៨ អ.ជំទី៦ វ.ត ១១២
២៦	អនុសេនីយ៍ត្រី	យិន	ទូច	១៤២៧០៣	មេ.អ.ត អ.ជំការពារ
២៧	អនុសេនីយ៍ត្រី	កែវ	មុន្នីរៀម	០៤០៣៥០	មេ.រងអ.ត អ.ជំទី៩ វ.ត ១១៣
២៨	អនុសេនីយ៍ត្រី	ខៀង	ធឿន	១៥៨៨៩៩	មេ.អ.ត កាំភ្លើងយន្ត វ.ត ១១៣
២៩	អនុសេនីយ៍ត្រី	ញឹម	សារ៉េន	១៥៧៤២៩	មេ.អ.ត១ អ.ជំទី៧ វ.ត ១១៣
៣០	អនុសេនីយ៍ត្រី	ធឿន	ចិត្រា	០៤០៤០០	មេ.អ.ត៥ អ.ជំទី៨ វ.ត ១១៣
៣១	អនុសេនីយ៍ត្រី	ថៃ	ថេង	០៤០៣៤៥	មេ.អ.ត៤ អ.ជំទី៨ វ.ត ១១៣
៣២	អនុសេនីយ៍ត្រី	មួន	ម៉ឺ	១៥៨៨៩៥	មេ.អ.ត៩ អ.ជំទី៩ វ.ត ១១៣

៣៣	អនុសេនីយ៍ត្រី	អ៊ុន	ជិន	១៩០៥៤៥	មេ.អ.តស៊ើបការ វ.ត ១១៣
៣៤	អនុសេនីយ៍ត្រី	សាន	សេង	១៥៧៤៣០	មេ.អ.ត៣ អ.ជំទី៨ វ.ត ១១៣
៣៥	នាយចំណង់	ឈឹម	វិឌ្ឍ	១៤២៦៨៧	ជំនួយការលេខាធិការដ្ឋាន
៣៦	នាយចំណង់	ជិន	សារិន	១៤២៧៤៦	មេ.រង អ.ត អ.ជំស៊ើបការ
៣៧	នាយចំណង់	សៀង	សារិន	២០៩៤៨៤	មេ.រង អ.ត អ.ជំ ការពារកាអាកាស
៣៨	នាយចំណង់	ឈាន់	ម៉ុងឈឹម	១៣៧៨៣៨	មេ.រង អ.ត អ.ជំបញ្ជូនសារ
៣៩	នាយចំណង់	សិត	សំសម្បត្តិ	២០៩៦០៦	មេ.រង អ.ត អ.ជំបញ្ជូនសារ
៤០	នាយចំណង់	អ៊ុន	ឡេង	១៣៧៨៥៥	មេ.រង អ.ត អ.ជំបញ្ជូនសារ
៤១	នាយចំណង់	ស៊ុន	កម	១៤២៨១៥	មេ.រង អ.ត អ.ជំស៊ើបការ វ.ត១១១
៤២	នាយចំណង់	ហង្ស	ធី	១៣៧៩៧៧	មេ.រង អ.ត អ.ជំទី៣ វ.ត១១១
៤៣	នាយចំណង់	ភី	សារ	១៥៧៤៨០	មេ.រង អ.ត អ.ជំទី២ វ.ត១១១
៤៤	នាយចំណង់	សំ	សីង	១៥៧៤៧២	មេ.រង អ.ត អ.ជំទី២ វ.ត១១១
៤៥	នាយចំណង់	សារក	ស៊ីដេត	២០៩៦១០	មេ.រង អ.ត៨ អ.ជំទី៣ វ.ត១១១
៤៦	នាយចំណង់	កែវ	ម៉ុងឃៀន	០៦៥៨២៥	មេ.រង អ.ត៨ អ.ជំទី៣ វ.ត១១១
៤៧	នាយចំណង់	ម៉ិត	សំរុន	០៦៥០៤៥	មេ.រង អ.ត អ.ជំទី១ វ.ត១១១
៤៨	នាយចំណង់	មួន	សារិឌ្ឍ	១៥៧៤៧៣	មេ.រង អ.ត អ.ជំទី២ វ.ត១១១
៤៩	នាយចំណង់	ឈុន	សុខសីម៉ា	១៩០៥២៩	បុគ្គលិក ប្រតិបត្តិការ វ.ត១១២
៥០	នាយចំណង់	ឃៀង	ណាសាគី	១៤២៨៦៩	បុគ្គលិក ពេទ្យ វ.ត១១២
៥១	នាយចំណង់	ខាន់	សារិឌ្ឍ	១៧៨៣១០	មេ អ.តស៊ើបការ វ.ត១១២
៥២	នាយចំណង់	ហួន	ម៉ៅ	១៧៨៧០៥	មេ.រង អ.តស៊ើបការ វ.ត១១២
៥៣	នាយចំណង់	ម៉ៅ	វិបុល	១៩០៦៥៦	មេ អ.តកាំភ្លើងយន្ត វ.ត១១២
៥៤	នាយចំណង់	យិន	ឡុយ	១៤២៨៩៥	មេ អ.ត៣ អ.ជំទី៥ វ.ត១១២
៥៥	នាយចំណង់	មាស	យ៉ង	១៥៨៨៤១	មេ អ.ត១ អ.ជំទី៤ វ.ត១១២
៥៦	នាយចំណង់	ម៉ូ	មាសសេន្តនៈ	១៩០៦១១	មេ អ.តដេកាហ្សិត វ.ត១១២
៥៧	នាយចំណង់	ព្រាម	សុខ	១៥៨៨៥៨	មេ អ.តដេកាហ្សិត វ.ត១១២
៥៨	នាយចំណង់	យាង	អុរ	១៦១៧៣២	មេ អ.ត អ.ជំ វ.ត១១២
៥៩	នាយចំណង់	ជី	សារុត	២០៩៤១៨	មេ អ.ត៧ អ.ជំ វ.ត១១២
៦០	នាយចំណង់	យាន	គួង	១៦៧៧១២	មេរង អ.ត៨ អ.ជំទី៦ វ.ត១១២
៦១	នាយចំណង់	ចង្វ	ម៉ីន	១៣៨០៣០	មេរង អ.ត៧ អ.ជំទី៦ វ.ត១១២
៦២	នាយចំណង់	ព្រាង	ចន្ទី	១៥៨៨៩៦	មេរង អ.តកាំភ្លើងយន្ត វ.ត១១៣
៦៣	នាយចំណង់	ជី	ម៉ុងថាវង់	១៩០៦៧៧	បុគ្គលិក ពេទ្យ វ.ត១១៣

៦៤	នាយចំណង់	សុត	រី	០៦៥៨៣៤	មេរង អ.តជ អ.ជំទី៩ វ.ត១១៣
៦៥	នាយចំណង់	អូន	ម៉ុនគន	១៥៧៤៤៤	មេរង អ.ត៣ អ.ជំទី៧ វ.ត១១៣
៦៦	នាយចំណង់	ម៉ៅ	ចន្ទ្រៈ	១៤២៩៦៣	មេ អ.តដេកាហ្សិត វ.ត១១៣
៦៧	នាយចំណង់	ស៊ី	សំអាត	១៤២៩១៥	បុគ្គលិក វិស្វកម្ម វ.ត១១៣
៦៨	នាយចំណង់	លឿង	ប្រុស	១៩០៧១១	ជំនួយការ បុគ្គលិក វ.ត១១៣
៦៩	នាយចំណង់	យុត	រឹម	១៥៧៤៣៦	មេ អ.ត១ អ.ជំ៧ វ.ត១១៣
៧០	នាយចំណង់	ស្នួស	សុខុន	១៥៧៤៣៩	មេ.រង អ.ត១ អ.ជំ៧ វ.ត១១៣
៧១	នាយចំណង់	ឡើង	ឡើង	១៩០៦៨១	បុគ្គលិក ហ្វឹកហ្វឺន វ.ត១១៣
៧២	នាយចំណង់	នេវ	ចុន្ទី	១៤២៩១៦	បុគ្គលិក ចលនូប្បត្តិ វ.ត១១៣
៧៣	នាយចំណង់	ពិណ	ចន្ទ្រ	១៥៨៨៧១	មេ.រង អ.ត៥ អ.ជំ៨ វ.ត១១៣
៧៤	នាយចំណង់	ភីម	ឃីម	១៤២៦៩៨	មេ.រង អ.តការពារអាកាស
៧៥	ព្រឹទ្ធបាលឯក	អូន	ឆារវ៉ា	១៣៧៦៩៦	ជំនួយការលេខាធិការដ្ឋាន
៧៦	ព្រឹទ្ធបាលឯក	ឡើង	សុរ	០៦២៦៦១	មេក្រុមបើកបរ អ.ជំដឹកជញ្ជូន
៧៧	ព្រឹទ្ធបាលឯក	ស៊ីម	សារឿង	១៣៧៧៤៤	មេ អ.ត១ អ.ជំការពារ

មាត្រា ២.-

រដ្ឋមន្ត្រីទទួលបន្ទុកទីស្តីការគណៈរដ្ឋមន្ត្រី រដ្ឋមន្ត្រីក្រសួងការពារជាតិ និង មេបញ្ជាការកងទ័ពជើងគោក ត្រូវអនុវត្តអនុក្រឹត្យនេះ អោយទទួលបានលទ្ធផលល្អ ។

កន្លែងទទួល :

- ក្រសួងព្រះបរមរាជវាំង
- អគ្គលេខាធិការដ្ឋានព្រឹទ្ធសភា
- អគ្គលេខាធិការដ្ឋានរដ្ឋសភា
- អគ្គលេខាធិការរាជរដ្ឋាភិបាល
- ខុទ្ទកាល័យសម្តេចនាយករដ្ឋមន្ត្រី
- ដូចក្នុងមាត្រា ១ និង មាត្រា ២
- រាជកិច្ច
- ឯកសារ-កាលប្បវត្តិ

រាជធានីភ្នំពេញ ថ្ងៃទី ០១ ខែ មិថុនា ឆ្នាំ ២០១០

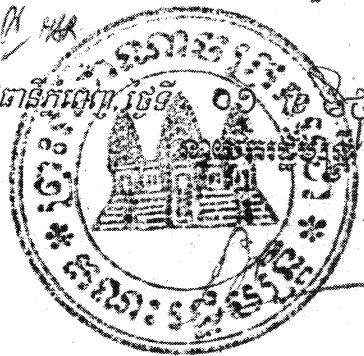

សម្តេចអគ្គមហាសេនាបតីតេជោ ហ៊ុន សែន



ព្រះរាជាណាចក្រកម្ពុជា
ជាតិ សាសនា ព្រះមហាក្សត្រ

រាជរដ្ឋាភិបាលកម្ពុជា

លេខ: ៥៧១.អនក្រ.បក

អនុក្រឹត្យ

ស្តីពីការជូនមេដាយការងារ

រាជរដ្ឋាភិបាល

- បានឃើញរដ្ឋធម្មនុញ្ញ នៃព្រះរាជាណាចក្រកម្ពុជា
- បានឃើញព្រះរាជក្រឹត្យ លេខ នស/រកត/០៩០៨/១០៥៥ ចុះថ្ងៃទី ២៥ ខែ កញ្ញា ឆ្នាំ ២០០៨ ស្តីពីការតែងតាំងរាជរដ្ឋាភិបាល នៃព្រះរាជាណាចក្រកម្ពុជា
- បានឃើញព្រះរាជក្រម លេខ ០២/នស/៩៤ ចុះថ្ងៃទី ២០ ខែ កក្កដា ឆ្នាំ ១៩៩៤ ដែលប្រកាសអោយប្រើច្បាប់ស្តីពីការរៀបចំ និងការប្រព្រឹត្តទៅ នៃគណៈរដ្ឋមន្ត្រី
- បានឃើញព្រះរាជក្រឹត្យ លេខ ជស/រកត/១០៩៥/០១ ចុះថ្ងៃទី ០៥ ខែ តុលា ឆ្នាំ ១៩៩៥ ស្តីពីការបង្កើត និងប្រើប្រាស់គ្រឿងឥស្សរិយយស នៃព្រះរាជាណាចក្រកម្ពុជា
- តាមសំណើរបស់ អភិបាលនៃគណៈអភិបាលខេត្តព្រះវិហារ

សម្រេច

មាត្រា ១.-

ត្រូវបានបំពាក់ **មេដាយមានការងារ** ជូនមន្ត្រីរាជការ ខេត្តព្រះវិហារ ចំនួន ០៨រូប ដែលបានលះបង់កម្លាំងកាយ-ចិត្ត និងពេលវេលាជាច្រើន ក្នុងការបម្រើជាតិមាតុភូមិនាពេលកន្លង ដូចមានរាយនាមខាងក្រោម ៖

១- លោក	ខ៊ុំ ឆវី	ប្រធានការិយាល័យ
២- លោកស្រី	នាយ លាង	ប្រធានការិយាល័យ
៣- លោក	ថៅ សុខ	អនុប្រធានការិយាល័យ
៤- លោក	អ៊ុច អ៊ុក	អនុប្រធានការិយាល័យ
៥- លោក	ចំ ចុន្ទី	អនុប្រធានការិយាល័យ
៦- លោក	ហត អឿន	អនុប្រធានការិយាល័យ
៧- លោក	លុក គីមលាង	មន្ត្រីខុទ្ទកាល័យ

៨- លោក **សុខ បុន្និវិទ្ធ** មន្ត្រីខុទ្ទកាល័យ

មាត្រា ២.

រដ្ឋមន្ត្រីទទួលបន្ទុកទីស្តីការគណៈរដ្ឋមន្ត្រី និង អភិបាលនៃគណៈអភិបាលខេត្តព្រះវិហារ ត្រូវអនុវត្ត
អនុក្រឹត្យនេះ អោយទទួលបានលទ្ធផលល្អ ។ *(Signature)*

កន្លែងទទួល:

- ក្រសួងព្រះបរមរាជវាំង
- អគ្គលេខាធិការដ្ឋានព្រឹទ្ធសភា
- អគ្គលេខាធិការដ្ឋានរដ្ឋសភា
- អគ្គលេខាធិការរាជរដ្ឋាភិបាល
- ខុទ្ទកាល័យសម្តេចនាយករដ្ឋមន្ត្រី
- ដូចមាត្រា១ និងមាត្រា២
- រាជកិច្ច
- ឯកសារ-កាលប្បវត្តិ

រាជធានីភ្នំពេញ, ថ្ងៃទី ០១ ខែ ១២ ឆ្នាំ ២០០៩ ✓

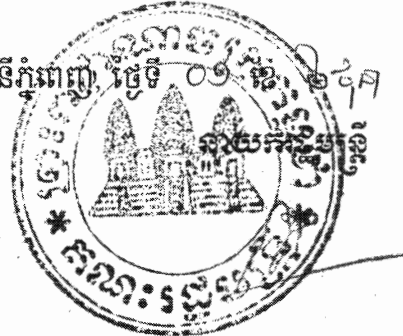

សម្តេចអគ្គមហាសេនាបតីតេជោ ហ៊ុន សែន

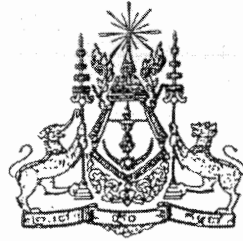

ព្រះរាជាណាចក្រកម្ពុជា
ជាតិ សាសនា ព្រះមហាក្សត្រ

រាជរដ្ឋាភិបាលកម្ពុជា

លេខ: ៤៧២ អនក្រ.បក

អនុក្រឹត្យ

ស្តីពីការជូនមេដាយមុនីសារាភ័ណ្ណ

រាជរដ្ឋាភិបាល

- បានឃើញរដ្ឋធម្មនុញ្ញ នៃព្រះរាជាណាចក្រកម្ពុជា
- បានឃើញព្រះរាជក្រឹត្យ លេខ នស/រកត/០៩០៨/១០៥៥ ចុះថ្ងៃទី ២៥ ខែ កញ្ញា ឆ្នាំ ២០០៨ ស្តីពីការតែងតាំងរាជរដ្ឋាភិបាល នៃព្រះរាជាណាចក្រកម្ពុជា
- បានឃើញព្រះរាជក្រម លេខ ០២/នស/៩៤ ចុះថ្ងៃទី ២០ ខែ កក្កដា ឆ្នាំ ១៩៩៤ ដែលប្រកាសអោយប្រើច្បាប់ស្តីពីការរៀបចំ និងការប្រព្រឹត្តទៅ នៃគណៈរដ្ឋមន្ត្រី
- បានឃើញព្រះរាជក្រឹត្យ លេខ ជស/រកត/១០៩៥/០១ ចុះថ្ងៃទី ០៥ ខែ តុលា ឆ្នាំ ១៩៩៥ ស្តីពីការបង្កើត និងប្រើប្រាស់គ្រឿងឥស្សរិយយស នៃព្រះរាជាណាចក្រកម្ពុជា
- តាមសំណើរបស់ អភិបាលនៃគណៈអភិបាលខេត្តព្រះវិហារ

សម្រេច

មាត្រា ១.-

ត្រូវបានបំពាក់ មេដាយមុនីសារាភ័ណ្ណ ថ្នាក់ ដំបូង ជូនមន្ត្រីរាជការ ខេត្តព្រះវិហារ ចំនួន ២៦រូប ដែលបានលះបង់កម្លាំងកាយ-ចិត្ត និងពេលវេលាជាច្រើន ក្នុងការបម្រើជាតិមាតុភូមិនាពេលកន្លង ដូចមានរាយនាមខាងក្រោម ៖

១- លោក	ខួន សេរ្យ័ង	អនុប្រធានអង្គការពង្រឹងប្រជាជនសាលាខេត្ត
២- លោក	គុជ សុវណ្ណារី	អធិការរងក្រុមអធិការកិច្ច
៣- លោក	ជា ពិសិដ្ឋ	មន្ត្រីទទួលបន្ទុករួមការិយាល័យសរុប
៤- លោក	យ៉ុង គឹមហឿង	មន្ត្រីខុទ្ទកាល័យសាលាខេត្ត
៥- លោក	សុភ ហែ	មន្ត្រីខុទ្ទកាល័យសាលាខេត្ត
៦- លោក	ឃីន សុខា	មន្ត្រីខុទ្ទកាល័យសាលាខេត្ត
៧- លោកស្រី	នួន ចរលីក្ខ	មន្ត្រីខុទ្ទកាល័យសាលាខេត្ត
៨- លោកស្រី	ឈុន ចន្ទនា	នាយិការរងការិយាល័យរបៀប និងឯសារ

៩-	លោកស្រី	គូ តិប	អនុប្រធានការិយាល័យរបៀប និងឯសារ
១០-	លោក	ឈុន សំអូ	ប្រធានការិយាល័យបុគ្គលិក
១១-	លោកវេជ្ជបណ្ឌិត	គួង ឡូ	អនុប្រធានមន្ទីរសុខាភិបាល
១២-	លោកវេជ្ជបណ្ឌិត	ធាន គ្រា	មន្ត្រីមន្ទីរសុខាភិបាល
១៣-	ឯកឧត្តម	ញ៉ែម ថាវី	
១៤-	លោក	ញ៉ែម ប៊ុនថា	
១៥-	ក្រុមហ៊ុនវីដេកកម្ពុជា	WS	
១៦-	ក្រុមហ៊ុន	សារ៉ាឌី	
១៧-	លោក	ចាន់ ថុន	
១៨-	ក្រុមហ៊ុនវីដេកកម្ពុជា	អាយរោន	
១៩-	ក្រុមហ៊ុនរតនា	ខុអបភីអេសិន	
២០-	ក្រុមហ៊ុន	សិលាជាម៉ិច	
២១-	ក្រុមហ៊ុនជីដាអភិវឌ្ឍន៍ និងវិនិយោគ	ខូអិលជីឌី	
២២-	ក្រុមហ៊ុន	ភី.អិល.ធី	
២៣-	ឧកញ៉ា	សំ សារ៉ាត	ក្រុមហ៊ុនដែនខុម
២៤-	លោក	សុខ សេរីបុត្រ	ក្រុមហ៊ុនដែនខុម
២៥-	ឧត្តមសេនីយ៍ត្រី	ស៊ឹម ស៊ុនធីម អគ្គលេខ	០០១២៥៧ប្រឹក្សាអគ្គមេបញ្ជាការរាជយោធពលខេមរភូមិន្ទ
២៦-	អ្នកស្រី	គង់ សុហ៊ាវី	សប្បុរសជន

មាត្រា ២.

រដ្ឋមន្ត្រីទទួលបន្ទុកទីស្តីការគណៈរដ្ឋមន្ត្រី និង អភិបាលនៃគណៈអភិបាលខេត្តព្រះវិហារ ត្រូវអនុវត្ត
អនុក្រឹត្យនេះ អោយទទួលបានលទ្ធផលល្អ ។/ អគ

- កន្លែងទទួល៖
- ក្រសួងព្រះបរមរាជវាំង
 - អគ្គលេខាធិការដ្ឋានព្រឹទ្ធសភា
 - អគ្គលេខាធិការដ្ឋានរដ្ឋសភា
 - អគ្គលេខាធិការរាជរដ្ឋាភិបាល
 - ខុទ្ទកាល័យសម្តេចនាយករដ្ឋមន្ត្រី
 - ដូចមាត្រា១ និងមាត្រា២
 - រាជកិច្ច
 - ឯកសារ-កាលប្បវត្តិ

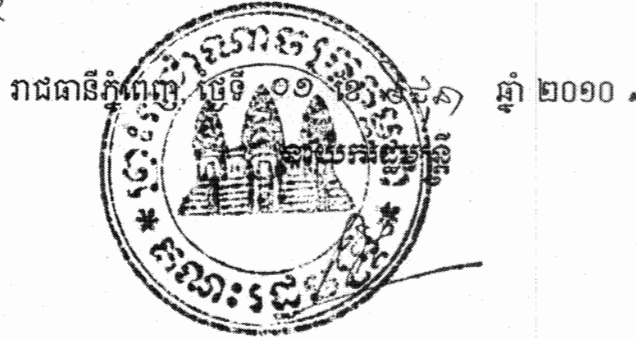

សម្តេចអគ្គមហាសេនាបតីតេជោ ហ៊ុន សែន



ព្រះរាជាណាចក្រកម្ពុជា
ជាតិ សាសនា ព្រះមហាក្សត្រ

រាជរដ្ឋាភិបាលកម្ពុជា

លេខ: ៥៧៣ អនក្រ.អន

អនុក្រឹត្យ
ស្តីពីការជូនមេដាយការងារ

នៃព្រះរាជាណាចក្រកម្ពុជា

រាជរដ្ឋាភិបាល

- បានឃើញរដ្ឋធម្មនុញ្ញ នៃព្រះរាជាណាចក្រកម្ពុជា
- បានឃើញព្រះរាជក្រឹត្យលេខ នស/រកត/០៩០៨/១០៥៥ ចុះថ្ងៃទី ២៥ ខែ កញ្ញា ឆ្នាំ ២០០៨ ស្តីពីការតែងតាំងរាជរដ្ឋាភិបាល នៃព្រះរាជាណាចក្រកម្ពុជា
- បានឃើញព្រះរាជក្រមលេខ ០២/នស/៩៤ ចុះថ្ងៃទី ២០ ខែ កក្កដា ឆ្នាំ ១៩៩៤ ដែលប្រកាសអោយប្រើច្បាប់ ស្តីពីការរៀបចំ និងការប្រព្រឹត្តទៅ នៃគណៈរដ្ឋមន្ត្រី
- បានឃើញព្រះរាជក្រឹត្យ លេខ ជស/រកត/១០៩៥/០១ ចុះថ្ងៃទី ០៥ ខែ តុលា ឆ្នាំ ១៩៩៥ ស្តីពីការបង្កើតនិងប្រើប្រាស់គ្រឿងឥស្សរិយយស នៃព្រះរាជាណាចក្រកម្ពុជា
- តាមសំណើរបស់ ប្រធានគណៈកម្មការពិនិត្យលក្ខណសម្បត្តិរវាងដែលត្រូវជូនគ្រឿងឥស្សរិយយស

សម្រេច

មាត្រា ១.-

ត្រូវបានបំពាក់ **មេដាយការងារ** តាមលំដាប់ថ្នាក់ ជូនមន្ត្រីរាជការ លេខាធិការដ្ឋាននៃគណៈកម្មាធិការជាតិប្រឆាំងរំលោភ ចំនួន ៩៥ រូប ដែលមានស្នាដៃល្អក្នុងការបំពេញភារកិច្ចបំរើជាតិមាតុភូមិ កន្លងមក ដូចមានរាយនាមខាងក្រោម :-

ក.មេដាយមាសការងារ :

១	លោក	ពេជ្រ	ច័ន្ទធី	អនុប្រធាននាយកដ្ឋាន
២	លោក	ឈុន	សុជាតិ	អនុប្រធាននាយកដ្ឋាន
៣	លោក	កែវ	គឹមយន	ប្រធានការិយាល័យ
៤	លោក	ឡាំ	ប្រុស	ប្រធានការិយាល័យ
៥	លោក	ហុក	ពេជ្រហោះ	ប្រធានការិយាល័យ
៦	លោក	សែន	មង្គល	ប្រធានការិយាល័យ
៧	លោក	នៅ	សម្បត្តិ	ប្រធានការិយាល័យ
៨	លោក	ហ៊ឹង	ឌីណា	ប្រធានការិយាល័យ

៩	លោកស្រី	សូង	សុវណ្ណាសី	ប្រធានការិយាល័យ
១០	លោកស្រី	យាង	រតនា	ប្រធានការិយាល័យ
១១	លោកស្រី	យុន	រចនា	ប្រធានការិយាល័យ
១២	លោកស្រី	តិច	ចាន់សុផិ	ប្រធានការិយាល័យ
១៣	លោក	ចាន់	ពិសិដ្ឋ	ប្រធានការិយាល័យ
១៤	លោក	យឹម	សុខឡេង	ប្រធានការិយាល័យ
១៥	លោកស្រី	សុវណ្ណារ៉ា	ហ៊ុនរី	អនុប្រធានការិយាល័យ
១៦	លោក	និត	អ៊ុនសុធារ៉ា	អនុប្រធានការិយាល័យ
១៧	លោក	គង់	មេត្តា	អនុប្រធានការិយាល័យ
១៨	លោក	សេង	សុផុន	អនុប្រធានការិយាល័យ
១៩	លោក	ម៉ៅ	គន្ធពិសី	អនុប្រធានការិយាល័យ
២០	លោកស្រី	ណាន	សុភាព	អនុប្រធានការិយាល័យ
២១	លោកស្រី	សេង	សុភ័ណ	អនុប្រធានការិយាល័យ
២២	លោក	ហេង	តែវណ្ណ	អនុប្រធានការិយាល័យ
២៣	លោក	សេង	សំអាត	អនុប្រធានការិយាល័យ
២៤	លោក	ពេជ្រ	អភិរៈ	មន្ត្រី
២៥	លោក	អ៊ឹម	ម៉ក់	មន្ត្រី
២៦	លោក	ចាន់	វិទ្ធី	មន្ត្រី
២៧	លោក	ហៃម	សីហា	មន្ត្រី

ខ.មេដាយរដ្ឋាករការងារ :

១	លោក	ម៉ា	ប៊ុនសែងប្ញូ	មន្ត្រី
២	លោក	សៀង	ណារិទ្ធ	មន្ត្រី
៣	លោក	សុត	ញ៉ុច	មន្ត្រី
៤	លោកស្រី	ញ៉ុម	ម៉ាលីដា	មន្ត្រី
៥	លោកស្រី	ចាន់	ចិន្តា	មន្ត្រី
៦	លោក	តែ	សុភារី	មន្ត្រី
៧	លោក	អ៊ុន	ប៊ុនលាប	មន្ត្រី

៨	លោក	ជួប	ឥសាន្ត	មន្ត្រី
៩	លោក	គៀវ	គឹមហុង	មន្ត្រី
១០	លោក	អែន	វត្តម៉ានិល	មន្ត្រី
១១	លោកស្រី	ញ៉ែម	សុជាតា	មន្ត្រី
១២	លោក	ចាន់	ចិត្រា	មន្ត្រី
១៣	លោក	ប៉ែន	មិថុនា	មន្ត្រី
១៤	លោក	ខួង	សុខហេង	មន្ត្រី
១៥	លោក	ចាន់	វិចិត្រ	មន្ត្រី
១៦	លោក	ប៉ែន	មករា	មន្ត្រី
១៧	លោក	លី	ជូខេង	មន្ត្រី
១៨	លោក	សោម	វិសាល	មន្ត្រី
១៩	លោក	ហ៊ាន	វាសនា	មន្ត្រី
២០	លោក	ចាន់	ឌីម៉ា	មន្ត្រី
២១	លោកស្រី	ពិន	សុផល	មន្ត្រី
២២	លោក	ឈាង	សុភា	មន្ត្រី
២៣	លោក	ច័ន្ទ	ម៉ារ៉ាដូណា	មន្ត្រី
២៤	លោក	ជុំ	ប៊ូទី	មន្ត្រី
២៥	លោក	ពិន	វាសនា	មន្ត្រី
២៦	លោក	ណុប	វណ្ណដារិន	មន្ត្រី
២៧	លោក	ជុំ	ជីវ័ន្ត	មន្ត្រី
២៨	លោក	ពិន	សុភាព	មន្ត្រី
២៩	លោកស្រី	អ៊ុក	សាម៉ន	មន្ត្រី
៣០	លោកស្រី	ម៉ី	ចិន្តា	មន្ត្រី
៣១	លោកស្រី	អឿន	ស្រីណុច	មន្ត្រី
៣២	លោក	ប្រាក់	ពិសិដ្ឋ	មន្ត្រី
៣៣	លោក	លី	ហ្សុរី	មន្ត្រី
៣៤	លោកស្រី	ពៅនី	សុខនាង	មន្ត្រី

៣៥	លោក	សុត	ថេន	មន្ត្រី
៣៦	លោកស្រី	ស៊ីម	សុខណា	មន្ត្រី
៣៧	លោក	នៅ	សុវណ្ណវ័ត្ត	មន្ត្រី
៣៨	លោក	ព្រាប	រដ្ឋា	មន្ត្រី
៣៩	លោក	ឈន	ប៊ុនឆាយ	មន្ត្រី
៤០	លោក	កៅ	កែវចក្ខុរ៉ា	មន្ត្រី
៤១	លោក	ជា	ហេង	មន្ត្រី
៤២	លោក	ង៉ោ	វីរ៉ាវុធ	មន្ត្រី
៤៣	លោក	ម៉ី	សាម៉ុន	មន្ត្រី
៤៤	លោក	កៅ	កែវមនោ	មន្ត្រី
៤៥	លោក	ជួប	សុភស្ត	មន្ត្រី
៤៦	លោក	ម៉ុំ	ធី	មន្ត្រី
៤៧	លោក	រឹម	ភាង	មន្ត្រី
៤៨	លោក	វណ្ណ	សុភា	មន្ត្រី
៤៩	លោក	ណាំ	ម៉េងហាំង	មន្ត្រី
៥០	លោក	យ៉ង់	ស៊ីថា	មន្ត្រី
៥១	លោកស្រី	គីម	សុធារី	មន្ត្រី
៥២	លោក	ទិត្យ	ទុំ	មន្ត្រី
៥៣	លោក	ពេជ្រ	ធុ	មន្ត្រី
៥៤	លោក	ជិន	មី	មន្ត្រី
៥៥	លោក	ពៅ	ប៊ូរី	មន្ត្រី
៥៦	លោកស្រី	ម៉ី	ភារី	មន្ត្រី
៥៧	លោក	ទេព	កស្សាណា	មន្ត្រី
៥៨	លោក	ចាប	ប៊ុណ្ណាកា	មន្ត្រី
៥៩	លោកស្រី	សិន់	សុភាព	មន្ត្រី
៦០	លោកស្រី	សៅ	អូន	មន្ត្រី
៦១	លោកស្រី	តេង	ស្រីទិន	មន្ត្រី

៦២	លោក	សេង	ដារ៉ាវុធ	មន្ត្រី
៦៣	លោក	ចិន	សំណាង	មន្ត្រី
៦៤	លោក	អន	សុភារ៉ា	មន្ត្រី
៦៥	លោក	តេង	វណ្ណៈវិសាល	មន្ត្រី
៦៦	លោក	អ៊ិត	សិលា	មន្ត្រី
៦៧	លោក	ហ៊ាង	សារ៉ា	មន្ត្រី
៦៨	លោក	ជុំ	ឈៀង	មន្ត្រី

មាត្រា ២.-

រដ្ឋមន្ត្រីទទួលបន្ទុកទីស្តីការគណៈរដ្ឋមន្ត្រី និង ប្រធានគណៈកម្មការពិនិត្យលក្ខណសម្បត្តិវេជនដែលត្រូវជូន គ្រឿងឥស្សរិយយស ត្រូវអនុវត្តអនុក្រឹត្យនេះ អោយទទួលបានលទ្ធផលល្អ

រាជធានីភ្នំពេញ ថ្ងៃទី ០៤ ខែ មិថុនា ឆ្នាំ ២០១០

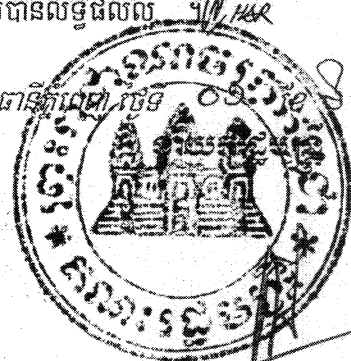

- កន្លែងទទួល :**
- ក្រសួងព្រះបរមរាជវាំង
 - អគ្គលេខាធិការដ្ឋានព្រឹទ្ធសភា
 - អគ្គលេខាធិការដ្ឋានរដ្ឋសភា
 - អគ្គលេខាធិការរាជរដ្ឋាភិបាល
 - ខុទ្ទកាល័យសម្តេចនាយករដ្ឋមន្ត្រី
 - ដូចមាត្រា ១ និង មាត្រា ២
 - រាជកិច្ច
 - ឯកសារ-កាលប្បវត្តិ

សម្តេចអគ្គមហាសេនាបតីតេជោ ហ៊ុន សែន



ព្រះរាជាណាចក្រកម្ពុជា
ជាតិ សាសនា ព្រះមហាក្សត្រ

រាជរដ្ឋាភិបាលកម្ពុជា

លេខ: ០៣ ស.រ

សារាចរ

ស្តីពី

**ការដោះស្រាយសំណង់បណ្តោះអាសន្នលើដីរបស់រដ្ឋដែលត្រូវបានទន្ទ្រានកាន់កាប់ដោយខុសច្បាប់
តាមរាជធានី ទីក្រុង និងទីប្រជុំជន**

សារាចរនេះ មានគោលដៅដោះស្រាយចំពោះតែសំណង់បណ្តោះអាសន្នលើដីរបស់រដ្ឋដែលត្រូវបានទន្ទ្រានកាន់កាប់ដោយខុសច្បាប់ ។

គោលនយោបាយរបស់រាជរដ្ឋាភិបាល ក្នុងឯកសារបឋមស្តីពីក្របខ័ណ្ឌយុទ្ធសាស្ត្រគោលនយោបាយដីធ្លី នាខែកញ្ញា ឆ្នាំ២០០២ បានលើកឡើងអំពីសិទ្ធិកាន់កាប់ដីធ្លីបណ្តោះអាសន្ន និងមានរយៈពេលកំណត់ចំពោះអ្នកតាំងទីលំនៅខុសច្បាប់ និងសំណង់អនាធិបតេយ្យដែលបានកើតជាបន្តនៅរាជធានី ទីរួមខេត្ត និងទីប្រជុំជនមួយចំនួន។ តាមការសិក្សាសំណង់បណ្តោះអាសន្នដែលបានសាងសង់ដោយខុសច្បាប់តាមទីក្រុង ទីប្រជុំជន ដែលបានកើតមានកន្លងមក បណ្តាលមកពីកត្តាជាច្រើនមានជាអាទិ៍ កំណើនប្រជាជន ការធ្វើមាតុភូមិនិវត្តន៍នៃគ្រួសារភៀសខ្លួន និងភៀសសឹកក្នុងដំណាក់កាលមុនឆ្នាំ១៩៩៨ នៅពេលដែលប្រទេសជាតិពុំទាន់មានសុខសន្តិភាពពេញលេញ ការបាត់បង់ដីធ្លីដោយគ្រោះធម្មជាតិ និងកត្តាផ្សេងៗទៀតជាពិសេសកត្តាចំណាកស្រុកពីតំបន់ជនបទទៅកាន់តំបន់ ទីក្រុងដើម្បីស្វែងរកការងារធ្វើនៅតំបន់ថ្មី ដែលមានការរីកចម្រើនឆាប់រហ័សនៃវិស័យឧស្សាហកម្ម សេវាកម្ម និងនគរូបនីយកម្ម ។

ជាបទពិសោធន៍មួយដ៏ល្អ ក្រោមការឧបត្ថម្ភគាំទ្រហិរញ្ញវត្ថុផ្ទាល់របស់ប្រមុខរាជរដ្ឋាភិបាល អាជ្ញាធររាជធានីបានបំផុសដឹកនាំចលនាសហគមន៍អ្នកក្រីក្រ និងអង្គការមិនមែនរដ្ឋាភិបាលមួយចំនួន កសាងបាននូវមូលនិធិមួយហៅថា “ មូលនិធិអភិវឌ្ឍកាត់បន្ថយភាពក្រីក្រក្នុងទីក្រុង ” ដែលមកដល់ខែឧសភា ឆ្នាំ២០១០ មានទឹកប្រាក់ ១ ៣២០ (មួយពាន់បីរយម៉ែ) លានរៀល សម្រាប់ផ្តល់ជាប្រាក់កម្ចីមីក្រូហិរញ្ញវត្ថុដល់គ្រួសារក្រីក្រ យកទៅប្រើប្រាស់ដើម្បីស្តារ និងបង្កើនចំណូលគ្រួសារ និងកែលម្អជីវភាព ។

ក្នុងគោលដៅដោះស្រាយបញ្ហាខាងលើ រាជរដ្ឋាភិបាលដាក់ចេញនូវសារាចរនេះដើម្បីណែនាំដល់អាជ្ញាធរដែនដីគ្រប់លំដាប់ថ្នាក់ និងស្ថាប័នពាក់ព័ន្ធ អំពីនីតិវិធីដោះស្រាយសំណង់បណ្តោះអាសន្នលើដីរបស់រដ្ឋដែលត្រូវបានទន្ទ្រានកាន់កាប់ដោយខុសច្បាប់ ដែលបានកើតនៅតាមទីក្រុង និងទីប្រជុំជន ដោយត្រូវអនុវត្តវិធានការដូចខាងក្រោម ៖

- ១- ការស្រង់ទិន្នន័យជាក់លាក់អំពីចំនួនទីតាំងសំណង់បណ្តោះអាសន្ន

ប្រធានគណៈកម្មាធិការគ្រប់គ្រងដីរដ្ឋថ្នាក់រាជធានី ខេត្ត ត្រូវជំរុញឱ្យក្រុមការងារដីរដ្ឋថ្នាក់ក្រុង ស្រុក ខណ្ឌ ឱ្យចាត់តាំងក្រុមការងារវាលតាមឃុំ សង្កាត់ ដោយមានការចូលរួមជាសមាជិកចំពោះកិច្ច ពីតំណាងសហគមន៍ ប្រជាជនក្នុងមូលដ្ឋាន និងសង្គមស៊ីវិល ដើម្បីធ្វើការស្រង់ទិន្នន័យចំនួនទីតាំងសំណង់បណ្តោះអាសន្នទាំងអស់នៅក្នុងដែនសមត្ថកិច្ចរបស់ខ្លួន ។ ទីតាំងនៃសំណង់បណ្តោះអាសន្ននីមួយៗ ត្រូវមានស្នាមមេដៃពីគ្រប់សមាជិកនៃក្រុមការងារដែលត្រូវបានចុះស្រង់ទិន្នន័យ ហើយចងក្រងជាស្ថិតិរួមមួយសម្រាប់ជាមូលដ្ឋានក្នុងការស្វែងរកដំណោះស្រាយទៅតាមករណី និង តាមដំណាក់កាល ។

២- ការធ្វើអត្តសញ្ញាណកម្ម ការធ្វើផែនទី និងការធ្វើចំណាត់ថ្នាក់ទីតាំងដីដែលសំណង់បណ្តោះអាសន្នតាំងនៅ

ក្រោយពីការស្រង់ស្ថិតិគ្រប់ទីតាំងសំណង់បណ្តោះអាសន្ន ក្រុមការងារដីរដ្ឋថ្នាក់ក្រុង ស្រុក ខណ្ឌ ដោយមានការចូលរួមជាសមាជិកចំពោះកិច្ច ពីតំណាងសហគមន៍ប្រជាជនក្នុងមូលដ្ឋាន និងសង្គមស៊ីវិល ត្រូវជួបប្រជុំពិនិត្យ និង ពិភាក្សាលើភាពត្រឹមត្រូវនៃស្ថិតិទីតាំងនីមួយៗ ដើម្បីសម្រេចបញ្ជូលទិន្នន័យទីតាំងនោះទៅក្នុងផែនទីឃុំ សង្កាត់ដែលមានមាត្រដ្ឋានធំ ។ ផ្អែកលើទីតាំងជាក់ស្តែងនីមួយៗ ក្រុមការងារដីរដ្ឋថ្នាក់ក្រុង ស្រុក ខណ្ឌ និងតំណាងសហគមន៍ ប្រជាជនក្នុងមូលដ្ឋាន សង្គមស៊ីវិលជាសមាជិកចំពោះកិច្ច ត្រូវធ្វើការកំណត់ទីតាំងនីមួយៗ ដោយផ្អែកលើលក្ខណៈរូបវន្តនៃដី ជា ៖

- ដីដែលបានប្រើប្រាស់ជា : សួនសាធារណៈ លំហសាធារណៈ ដីឯកជនរបស់រដ្ឋ ដីរបស់បុគ្គលឯកជន ឬរបស់ក្រុមហ៊ុន ដីវត្តអារាម ។ល។
- ដីដែលមានផែនការប្រើប្រាស់រួចហើយសម្រាប់ : ធ្វើសួនសាធារណៈ ធ្វើប្រព័ន្ធលូ ឬប្រឡាយបង្ហូរទឹក បណ្តាញផ្លូវថ្នល់ តំបន់ពាណិជ្ជកម្ម តំបន់ឧស្សាហកម្ម តំបន់លំនៅឋាន តំបន់ទេសចរណ៍ ។ល។
- ទីតាំងដែលអាចបង្កគ្រោះថ្នាក់ដល់អ្នកស្នាក់នៅ : ជិតទីវាលចាក់សម្រាម លើចិញ្ចើមជួរ ជិតប្រឡាយបង្ហូរទឹក លើដីចំណីផ្លូវថ្នល់ ផ្លូវថ្នល់ភ្លើង លើទំនប់ការពារទឹកជំនន់ ច្រាំងទន្លេ ស្ទឹង ព្រែក លើដីបូល ទៃវ៉ាស់ ។ល។

ចំពោះផែនទីនៃទីតាំងសំណង់បណ្តោះអាសន្ន ត្រូវសម្គាល់ដោយប្រើពណ៌ផ្សេងៗឬប្រើនិមិត្តសញ្ញាបច្ចេកទេសដើម្បីបញ្ជាក់លក្ខណៈរូបវន្តនៃដីតាមប្រភេទដែលសំណង់បណ្តោះអាសន្នតាំងនៅ ដូចបានរៀបរាប់ខាងលើ ហើយត្រូវមានស្នាមមេដៃទទួលស្គាល់ដោយក្រុមការងារដីរដ្ឋថ្នាក់ក្រុង ស្រុក ខណ្ឌ តំណាងសហគមន៍ប្រជាជនក្នុងមូលដ្ឋាន សង្គមស៊ីវិលជាសមាជិកចំពោះកិច្ច សម្រាប់ប្រើប្រាស់ជាឧបករណ៍ក្នុងការពិភាក្សាស្វែងរកដំណោះស្រាយ និង ត្រូវផ្សព្វផ្សាយជាសាធារណៈ ដើម្បីទប់ស្កាត់ការចូលទន្រ្ទានកាន់កាប់ដីរបស់រដ្ឋដោយខុសច្បាប់តទៅទៀត ។

បន្ទាប់មក ក្រុមការងារដីរដ្ឋថ្នាក់ក្រុង ស្រុក ខណ្ឌ ត្រូវប្រជុំស្វែងរកការឯកភាពគ្នាលើការកាន់កាប់ និងលើចំណាត់ថ្នាក់ដី ជាដីសាធារណៈរបស់រដ្ឋ ឬជាដីឯកជនរបស់រដ្ឋ ឬជាដីរបស់បុគ្គលឯកជន និងធ្វើរបាយការណ៍ដោយភ្ជាប់ផែនទី ឯកសាររណប មតិឯកភាពគ្នា ឬមិនឯកភាពគ្នា និងយោបល់របស់អង្គប្រជុំ ដើម្បីសុំការសម្រេចពីគណៈកម្មាធិការគ្រប់គ្រងដីរដ្ឋថ្នាក់រាជធានី ខេត្ត។ ចំពោះដីរដ្ឋដែលបានធ្វើអត្តសញ្ញាណកម្ម ធ្វើផែនទី និងធ្វើចំណាត់ថ្នាក់ដីដោយមានការឯកភាពគ្នា ឬមានការសម្រេចពីគណៈកម្មាធិការគ្រប់គ្រងដីរដ្ឋថ្នាក់រាជធានី ខេត្ត រួចហើយអាជ្ញាធរត្រូវធ្វើការចុះបញ្ជីដីនោះទៅក្នុងសៀវភៅ គោលបញ្ជីដីថ្មី។ ដូច្នេះ ទន្ទឹមនឹងការដោះស្រាយករណីជាក់ស្តែងនីមួយៗ

អាជ្ញាធររាជធានី ខេត្ត ត្រូវយកចិត្តទុកដាក់កសាងជាជំហានៗនូវផែនទីដីរបស់រដ្ឋ ដោយធ្វើការចុះបញ្ជីដីរដ្ឋទុកជាឯកសារ មូលដ្ឋាន សម្រាប់ការអនុវត្តដំណោះស្រាយ និងធ្វើការផ្សព្វផ្សាយជាសាធារណៈ ដើម្បីទប់ស្កាត់ការចូលទម្រានកាន់កាប់ដី របស់រដ្ឋដោយខុសច្បាប់ទៅថ្ងៃខាងមុខ ។

៣- ការធ្វើជំរឿនចំនួនគ្រួសារ និងចំនួនប្រជាជនដែលរស់នៅក្នុងទីតាំងសំណង់បណ្តោះអាសន្ន

ផ្អែកលើផែនទីដែលមានដៅទីតាំងសំណង់បណ្តោះអាសន្ន ប្រធានក្រុមការងារដីរដ្ឋថ្នាក់ក្រុង ស្រុក ខណ្ឌ ដោយមានតំណាងសហគមន៍ប្រជាជនក្នុងមូលដ្ឋាន និងសង្គមស៊ីវិលជាសមាជិកចំពោះកិច្ចចូលរួមផង ត្រូវចាត់តាំងឱ្យ ក្រុមការងារវាលតាមឃុំ សង្កាត់គោលដៅ ស្រង់ស្ថិតិសមាជិកគ្រួសារនៅតាមខ្នងផ្ទះនៃទីតាំងនីមួយៗ ដោយមាន ថតរូបមេគ្រួសារ និងសមាជិកគ្រួសារទាំងអស់សម្រាប់ភ្ជាប់ជាមួយស្ថិតិគ្រួសារ ។ ក្នុងស្ថិតិគ្រួសារនីមួយៗ ត្រូវមានបញ្ជាក់ ថាជាម្ចាស់សំណង់បណ្តោះអាសន្ន ឬ ជាអ្នកជួល និងមានស្នាមមេដៃពីគ្រប់សមាជិកក្រុមការងារដែលបានចុះផ្ទាល់ ព្រមទាំង មានស្នាមមេដៃមេគ្រួសារ ឬតំណាងគ្រួសារនីមួយៗទុកជាកសុតាង ។

តារាងស្ថិតិគ្រួសារដែលបានស្រង់រួច ត្រូវបិទផ្សាយជាសាធារណៈក្នុងរយៈពេល ៣០ (សាមសិប) ថ្ងៃ នៅក្នុង ទីតាំងសំណង់បណ្តោះអាសន្ធសាមី និងនៅសាលា ឃុំ សង្កាត់ ដើម្បីទទួលយកសំណូមពរប្រជាពលរដ្ឋក្នុងមូលដ្ឋាន ។

៤- ការស្វែងរកដំណោះស្រាយ

ផ្អែកលើមូលដ្ឋានព័ត៌មានដែលប្រមូលបានខាងលើ ក្រុមការងារដីរដ្ឋថ្នាក់ក្រុង ស្រុក ខណ្ឌ តំណាងសហគមន៍ ប្រជាជនក្នុងមូលដ្ឋាន សង្គមស៊ីវិលជាសមាជិកចំពោះកិច្ចចូលរួមផង ត្រូវប្រជុំពិនិត្យពិភាក្សាសម្រេចជ្រើសរើសដំណោះ ស្រាយចំពោះករណីជាក់ស្តែងរបស់ទីតាំងសំណង់បណ្តោះអាសន្ននីមួយៗ ដោយត្រូវចាត់ទុកជាអាទិភាពផលប្រយោជន៍ សាធារណៈ និងដោយផ្អែកលើលក្ខណៈរូបវន្តនៃទីតាំង និងលើផលប្រយោជន៍របស់ប្រជាពលរដ្ឋភាគច្រើនក្នុង សហគមន៍ ព្រមទាំងភាពចាំបាច់នៃការអភិវឌ្ឍរបស់មូលដ្ឋាន ។ ក្រោយការឯកភាពសម្រេចជ្រើសរើសយកដំណោះស្រាយណាមួយ ដូចជាការប្តូរទៅកាន់ទីតាំងថ្មី ឬអភិវឌ្ឍនៅនឹងកន្លែង ជាគោលនយោបាយដទៃទៀត រួចហើយក្រុមការងារនេះ ត្រូវរៀបចំផែនការអនុវត្ត និងកំណត់ពេលវេលាសម្រាប់អនុវត្តជាក់ស្តែង ហើយត្រូវស្នើសុំសេចក្តីសម្រេចពី គណៈកម្មាធិការ គ្រប់គ្រង ដីរដ្ឋថ្នាក់រាជធានី ខេត្ត ។

៤.១-ចំពោះអ្នកស្នាក់នៅជាម្ចាស់សំណង់បណ្តោះអាសន្នលើដីរបស់រដ្ឋដែលទម្រានកាន់កាប់ដោយខុសច្បាប់ លទ្ធភាព ដោះស្រាយមាន៖

- ការប្តូរទៅទីតាំងថ្មី ក្នុងករណីដែលមិនអាចធ្វើការអភិវឌ្ឍនៅនឹងកន្លែងបាន ឬ
- ការអភិវឌ្ឍនៅនឹងកន្លែង ចំពោះទីតាំងសំណង់បណ្តោះអាសន្នលើដីរបស់រដ្ឋដែលទម្រានកាន់កាប់ដោយខុសច្បាប់ ដែលអាចមាន លក្ខណៈសមស្របសម្រាប់ការអភិវឌ្ឍនេះ ឬ
- ការដោះស្រាយគោលនយោបាយដទៃទៀតតាមការជាក់ស្តែង ។

៤.២-ចំពោះអ្នកស្នាក់នៅដែលជាអ្នកជួលពីម្ចាស់សំណង់បណ្តោះអាសន្នមិនស្របច្បាប់ អ្នកជួលត្រូវដោះស្រាយ ជាមួយ ម្ចាស់សំណង់ខុសច្បាប់ ហើយគ្មានសិទ្ធិទាមទារសំណងអ្វីមួយពីក្រុមការងារដីរដ្ឋថ្នាក់ ក្រុង ស្រុក ខណ្ឌ ឬពិគណៈកម្មាធិការគ្រប់គ្រងដីរដ្ឋថ្នាក់រាជធានី ខេត្ត ឬពិភាជនៈដែនដីឡើយ ។

ប្រសិនបើការពិភាក្សារវិរកដំណោះស្រាយពុំមានការឯកភាពគ្នា ក្រុមការងារដីរដ្ឋថ្នាក់ក្រុង ស្រុក ខណ្ឌ និង តំណាងសហគមន៍ប្រជាជនក្នុងមូលដ្ឋាន សង្គមស៊ីវិលដែលជាសមាជិកចំពោះកិច្ច ត្រូវរាយការណ៍ស្នើសុំយោបល់ពិគណៈ អភិបាលរាជធានី ខេត្ត ដោយភ្ជាប់នូវរបាយការណ៍បញ្ជាក់អំពីលទ្ធផលនៃការប្រជុំដោះស្រាយមានជាអាទិ៍ មតិភាគច្រើន នៃអង្គប្រជុំមតិរបស់សហគមន៍មូលដ្ឋានផ្ទាល់ សំណើផ្សេងៗរបស់សង្គមស៊ីវិល និងមតិសាធារណៈចំពោះសំណើដំណោះស្រាយណាមួយប្រសិនបើមាន ។

ចំពោះដំណោះស្រាយណាមួយដែលទទួលបានការឯកភាពគ្នា ត្រូវបិទផ្សាយជាសាធារណៈក្នុងរយៈពេល ៣០ (សាមសិប) ថ្ងៃ នៅក្នុងទីតាំងសំណង់បណ្តោះអាសន្នសាមី និងនៅសាលារៀន សង្កាត់ ដើម្បីជាព័ត៌មានជូនប្រជាពលរដ្ឋ ក្នុងមូលដ្ឋាន ។

៥- ការពិភាក្សាសម្របសម្រួលដើម្បីកំណត់គោលនយោបាយ

ចំពោះទីតាំងដែលអាចអភិវឌ្ឍនៅនឹងកន្លែង អភិបាលរាជធានី ខេត្ត ក្រុងត្រូវពិភាក្សាជាមួយភាគីពាក់ព័ន្ធ ដើម្បីរៀបចំផែនការអភិវឌ្ឍន៍ហេដ្ឋារចនាសម្ព័ន្ធ កំណត់វិធីដែលត្រូវរៀបចំទីតាំងជាដីឡូត៍ឬជាផ្ទះ និង/ឬគោលនយោបាយ ផ្សេងៗ ដែលជួយសម្រួលដល់ការអភិវឌ្ឍដីរាជរស់នៅ ។

ចំពោះទីតាំងដែលមិនអាចអភិវឌ្ឍនៅនឹងកន្លែងបាន ហើយត្រូវរុះរើទៅទីតាំងថ្មីត្រូវរៀបចំផែនការច្បាស់លាស់ មុននឹងអនុវត្តដំណោះស្រាយ និង/ឬជួយជាគោលនយោបាយ ដើម្បីសម្រួលដល់ការតាំងទីលំនៅថ្មីរបស់ប្រជាពលរដ្ឋ ។

ក្នុងដំណោះស្រាយអភិវឌ្ឍនៅនឹងកន្លែង ឬការប្តូរទៅទីតាំងថ្មី អ្នកដែលទទួលបានផលពីដំណោះស្រាយអាចទទួលបាន ៖

- ១-សិទ្ធិផលបភោគតាមការព្រមព្រៀង ឬ
- ២-សិទ្ធិកម្មសិទ្ធិបន្ទាប់ពីបានកាន់កាប់ផ្ទាល់ និងរស់នៅលើទីតាំងនោះមានរយៈពេលយ៉ាងតិច ១០ (ដប់) ឆ្នាំ ជាប់គ្នា គិតពីថ្ងៃទទួលយកដំណោះស្រាយ ឬ
- ៣-សិទ្ធិជួលមានរយៈពេលកំណត់ និងមានប្រាក់ឈ្នួលអនុគ្រោះ ។

៦- ហេដ្ឋារចនាសម្ព័ន្ធ និងសេវាសាធារណៈ មូលដ្ឋានចាំបាច់សម្រាប់គាំទ្រដល់ការរស់នៅ

ក- រាល់ដំណោះស្រាយត្រូវគិតគូរដល់ការរៀបចំហេដ្ឋារចនាសម្ព័ន្ធ និងសេវាសាធារណៈចាំបាច់ជាមូលដ្ឋានសម្រាប់ អ្នកមានប្រាក់ចំណូលទាបដូចជា កំណត់ទំហំដីនិង/ឬទំហំផ្ទះតូចល្មម ចៀសវាងការដោះស្រាយដែលអាចជា ការលើកទឹកចិត្ត និងទាក់ទាញឱ្យមានសំណង់បណ្តោះអាសន្នថ្មី លើដីកាន់កាប់ដោយខុសច្បាប់ថែមទៀត ។

ខ- ត្រូវរៀបចំជាមុននូវហេដ្ឋារចនាសម្ព័ន្ធនិងសេវាសាធារណៈចាំបាច់ៗ ទាំងសម្រាប់ទីតាំងអភិវឌ្ឍន៍នៅនឹង កន្លែង ទាំងទីតាំងថ្មី មានជាអាទិ៍ ផ្លូវថ្នល់ ទឹកប្រើប្រាស់ លូបង្ហូរទឹក និងសេវាចាំបាច់ដទៃទៀតជាសេវាអប់រំ និងសុខភាព និងត្រូវជួយគិតគូរដល់ប្រភពផ្តល់ការងារធ្វើផងដែរ ។

៧- ការចូលរួមរបស់ភាគីពាក់ព័ន្ធក្នុងការអភិវឌ្ឍ

ដើម្បីអនុវត្តដំណោះស្រាយណាមួយដែលបានទទួលការព្រមព្រៀងពីភាគីពាក់ព័ន្ធ ក្រុមការងារដឹកនាំក្រុង ស្រុក ខណ្ឌ ត្រូវពិនិត្យការរៀបចំទីតាំងមុននឹងឈានដល់ដំណាក់កាលអនុវត្តផែនការសកម្មភាពជាក់ស្តែង ។ គ្រប់ភាគីពាក់ព័ន្ធ ត្រូវបន្តជួយប្រជាពលរដ្ឋ ទាំងករណីរើលំនៅឋានទៅកន្លែងថ្មី ទាំងករណីអភិវឌ្ឍន៍នៅនឹងកន្លែងឱ្យបង្កើតជាសហគមន៍ ឬបន្តដំណើរការសហគមន៍ដែលបានរៀបចំរួចហើយ ដោយជួយរៀបចំឱ្យមានបទបញ្ជាផ្ទៃក្នុង និងការងារសន្យាប្រាក់ របស់សហគមន៍ ដោយផ្អែកលើគោលការណ៍ស្មើគ្រប់គ្នា ។ ក្នុងបទបញ្ជាផ្ទៃក្នុងនោះ គប្បីកំណត់អំពីរចនាសម្ព័ន្ធនៃការគ្រប់គ្រង សិទ្ធិ និងកាតព្វកិច្ចរបស់សមាជិក និងនីតិវិធីក្នុងការសម្រេចបញ្ជាសំខាន់ៗ ។

អាជ្ញាធរមូលដ្ឋានរួមជាមួយភាគីពាក់ព័ន្ធ ដូចជាដៃគូអភិវឌ្ឍ អង្គការមិនមែនរដ្ឋាភិបាល អង្គការសង្គមស៊ីវិល អាចរួមចំណែកបំពេញការងារនៅក្នុងដំណោះស្រាយ ទាំងស្មារតី ទាំងសម្ភារៈ ទាំងហិរញ្ញវត្ថុ ចាប់តាំងពីពេលផ្តើម រៀបចំរចនាសម្ព័ន្ធនិងសេវាសាធារណៈចាំបាច់ៗជាមូលដ្ឋាន និងបង្កលក្ខណសម្បត្តិបង្កើត ការងារធ្វើជូនប្រជាពលរដ្ឋទាំងនោះ ។

បន្ថែមលើវិធានការទាំង៧ដែលបានកំណត់ខាងលើ រាជរដ្ឋាភិបាលដាក់បញ្ជាជាមួយម៉ឺងម៉ាត់តាមរយៈសារាចរនេះដល់ អាជ្ញាធរដែនដីគ្រប់លំដាប់ថ្នាក់ ត្រូវសហការជាមួយក្រសួង ស្ថាប័នពាក់ព័ន្ធទទួលខុសត្រូវទាំងស្រុងក្នុងការទប់ស្កាត់កុំឱ្យ មានសំណង់បណ្តោះអាសន្នថ្មីលើដី ដែលកាន់កាប់ដោយខុសច្បាប់កើតឡើងជាថ្មីទៀត នៅក្នុងរាជធានី ខេត្ត ក្រុង ស្រុក ខណ្ឌ ឃុំ សង្កាត់ ។

ទទួលបានសារាចរនេះ ក្រសួង ស្ថាប័នពាក់ព័ន្ធ និងអាជ្ញាធរដែនដីគ្រប់លំដាប់ថ្នាក់ គណៈកម្មាធិការគ្រប់ គ្រងដឹកនាំរាជធានី ខេត្ត ត្រូវអនុវត្តឱ្យមានប្រសិទ្ធភាព ចាប់ពីថ្ងៃចុះហត្ថលេខាតទៅ ។

រាជធានីភ្នំពេញ ថ្ងៃទី ៣១ ខែ មិថុនា ឆ្នាំ ២០១០

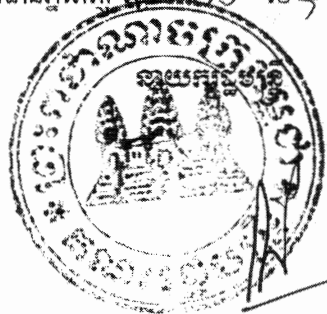

សម្តេចអគ្គមហាសេនាបតីតេជោ ហ៊ុន សែន

- កន្លែងទទួល
- ក្រសួងព្រះបរមរាជវាំង
- អគ្គលេខាធិការដ្ឋានព្រឹទ្ធសភា
- អគ្គលេខាធិការដ្ឋានរដ្ឋសភា
- អគ្គលេខាធិការរាជរដ្ឋាភិបាល
- ខុទ្ទកាល័យសម្តេចនាយករដ្ឋមន្ត្រី
- ខុទ្ទកាល័យឯកឧត្តម លោកជំទាវ ឧបនាយករដ្ឋមន្ត្រី
- គ្រប់ក្រសួង ស្ថាប័ន
- គ្រប់សាលារាជធានី ខេត្ត
- រាជកិច្ច
- ឯកសារ- កាលប្បវត្តិ



ព្រះរាជាណាចក្រកម្ពុជា

ជាតិ សាសនា ព្រះមហាក្សត្រ



ក្រសួងកសិកម្ម រុក្ខាប្រមាញ់ និង នេសាទ

លេខ: ០៦៤ ប្រក.កសក

**ប្រក រ ា ស
ស្តីពី**

ការរៀបចំគ្រប់គ្រង និងអភិរក្សសត្វខ្យឹប និងជីវចម្រុះនៃប្រព័ន្ធអេកូឡូស៊ីរួម

ក្នុងតំបន់សាស្ត្រ ខេត្តកំពង់ធំ និងខេត្តសៀមរាប

នីតិវិធី
ថ្ងៃទី ០៤ ខែ មិថុនា ឆ្នាំ ២០១០

រដ្ឋមន្ត្រី ក្រសួងកសិកម្ម រុក្ខាប្រមាញ់ និងនេសាទ

- បានឃើញរដ្ឋធម្មនុញ្ញ នៃព្រះរាជាណាចក្រកម្ពុជា
- បានឃើញព្រះរាជក្រឹត្យលេខ នស/រកត/០៩០៨/១០៥៥ ចុះថ្ងៃទី ២៥ ខែ កញ្ញា ឆ្នាំ២០០៨ ស្តីពីការតែងតាំង រាជរដ្ឋាភិបាល នៃព្រះរាជាណាចក្រកម្ពុជា
- បានឃើញព្រះរាជក្រមលេខ ០២/នស/៩៤ ចុះថ្ងៃទី ២០ ខែ កក្កដា ឆ្នាំ ១៩៩៤ ដែលប្រកាសឱ្យប្រើច្បាប់ស្តីពីការរៀបចំ និង ការប្រព្រឹត្តទៅនៃគណៈរដ្ឋមន្ត្រី
- បានឃើញព្រះរាជក្រមលេខ នស/រកម/០១៩៦/១៣ ចុះថ្ងៃទី ២៤ ខែ មករា ឆ្នាំ ១៩៩៦ ដែលប្រកាសឱ្យប្រើច្បាប់ស្តីពីការ បង្កើតក្រសួងកសិកម្ម រុក្ខាប្រមាញ់ និង នេសាទ
- បានឃើញព្រះរាជក្រមលេខ នស/រកម/០៨០២/០១៦ ចុះថ្ងៃទី ៣១ ខែ សីហា ឆ្នាំ ២០០២ ដែលប្រកាសឱ្យប្រើច្បាប់ស្តី ពីព្រៃឈើ
- បានឃើញព្រះរាជក្រមលេខ នស/រកម/០៥០៦/០១១ ចុះថ្ងៃទី ២១ ខែ ឧសភា ឆ្នាំ ២០០៦ ដែលប្រកាសឱ្យប្រើច្បាប់ស្តី ពីជលផល
- បានឃើញអនុក្រឹត្យលេខ ១៧ អនុក្រ.បក ចុះថ្ងៃទី ០៧ ខែ មេសា ឆ្នាំ ២០០០ ស្តីពីការរៀបចំ និងការប្រព្រឹត្តទៅរបស់ក្រសួង កសិកម្ម រុក្ខាប្រមាញ់ និង នេសាទ
- បានឃើញអនុក្រឹត្យលេខ ១៨៨ អនក្រ.បក ចុះថ្ងៃទី ១៤ ខែ វិច្ឆិកា ឆ្នាំ២០០៨ ស្តីពីការកែសម្រួលអត្តនាយកដ្ឋាន នៃក្រសួង ទៅជាអគ្គនាយកដ្ឋាន ការដំឡើងរដ្ឋបាលព្រៃឈើ រដ្ឋបាលជលផល ឱ្យមានថ្នាក់ស្នើអត្តនាយកដ្ឋាន ការដំឡើងនាយកដ្ឋាន ក្សេត្រសាស្ត្រ និងកែលំអដឹកសិកម្ម ឱ្យទៅជាអគ្គនាយកដ្ឋានកសិកម្ម និងការកែសម្រួល អត្តនាយកដ្ឋានចំការកៅស៊ូ ទៅជាអគ្គនាយកដ្ឋានកៅស៊ូ ស្ថិតក្រោមការគ្រប់គ្រងរបស់ក្រសួងកសិកម្ម រុក្ខាប្រមាញ់ និងនេសាទ
- តាមសំណើរបស់ប្រតិភូរាជរដ្ឋាភិបាលកម្ពុជាទទួលបន្ទុកជា ប្រធានរដ្ឋបាលព្រៃឈើ

ស េ ប្រ ក

ប្រការ១..

ប្រកាសនេះមានគោលបំណងធ្វើការរៀបចំគ្រប់គ្រង និងអភិរក្សសត្វខ្យឹប និងជីវចម្រុះនៃប្រព័ន្ធអេកូឡូស៊ីរួម ក្នុង តំបន់សាស្ត្រ ស្រុកបាយ័ន ស្រុកស្នោង ស្រុកប្រាសាទបណ្ណឹង ខេត្តកំពង់ធំ មានផ្ទៃក្រឡាទំហំ ២៦.៥២៣ (ម្ភៃប្រាំ

មួយពាន់ប្រាំបីម៉ឺនប៊ិកតា និងស្រុកជីក្រែង ខេត្តសៀមរាប មានផ្ទៃក្រឡាទំហំ ៤.៦៣៦ (បួនពាន់ប្រាំមួយរយសាមសិបប្រាំមួយ) ហិកតា ដែលមានព្រំប្រទល់ជាប្រព័ន្ធខ្សែព្រំប៊ិទ កំណត់ដោយបណ្តាចំណុចគោល និងមាននិយាមកាកំណត់លើផែនទីមាត្រដ្ឋាន ១:១០០.០០០ ដូចមានភ្ជាប់ជាមួយឧបសម្ព័ន្ធទី ១, ២, ៣, ៤ និងទី៥ នៃ ប្រកាសនេះ ។

ប្រការ២.-

រដ្ឋបាលព្រៃឈើមានសមត្ថកិច្ចរៀបចំគ្រប់គ្រង អភិរក្សសត្វឱប ជីវចម្រុះនៃប្រព័ន្ធអេកូឡូស៊ីរួម ក្នុងភូមិសាស្ត្រ ខេត្តកំពង់ធំ និងខេត្តសៀមរាបខាងលើ ដោយសហការជាមួយរដ្ឋបាលជលផល អគ្គនាយកដ្ឋានកសិកម្ម ក្រសួងស្ថាប័នពាក់ព័ន្ធ និងអាជ្ញាធរមូលដ្ឋាន និងចាត់វិធានការគ្រប់គ្រងដូចខាងក្រោម :

- ការពារអភិរក្សសត្វឱប សត្វស្លាបផ្សេងទៀត ពិសេសប្រភេទជិតផុតពូជ ប្រភេទមានដោយកម្រ និងប្រភេទកំពុងទទួលរងគ្រោះថ្នាក់
- ការពារការហូរច្រោះ និងថែរក្សាប្រភពទឹក វាលស្មៅសម្រាប់សត្វពាហនៈព្រមទាំងរក្សាលំនឹងមជ្ឈដ្ឋានធម្មជាតិ ដែលជាទីជម្រកសម្រាប់ការស្នាក់អាស្រ័យសុខសាន្ត និងការបន្តពូជរបស់សត្វព្រៃនិងសត្វស្លាបគ្រប់ប្រភេទ ដើម្បីធានានិរន្តរភាពអេកូឡូស៊ីរួមនៃតំបន់ និងការអភិវឌ្ឍន៍សេដ្ឋកិច្ចសង្គម
- ការពារ និងទប់ស្កាត់ការជួញដូរ ការបរបាញ់ ការទាក់ចាប់ ការប្រមូលពងកូន ការបំពុលសត្វព្រៃគ្រប់ប្រភេទ
- សិក្សាស្រាវជ្រាវវិទ្យាសាស្ត្របច្ចេកទេស អង្កេតតាមដានលក្ខណៈជីវសាស្ត្រសត្វព្រៃតាមដានបម្រែបម្រួលបរិស្ថាន រៀបចំទេសចរណ៍ធម្មជាតិ និងអនុវត្តសកម្មភាពផ្សេងទៀតដែលទាក់ទងជាមួយការអភិវឌ្ឍន៍ប្រកបដោយចីរភាព
- ផ្សព្វផ្សាយអប់រំ បណ្តុះបណ្តាលប្រជាកសិករ ក្នុងតំបន់អភិវឌ្ឍន៍សហគមន៍ អនុវត្តប្រពលវប្បកម្មកសិកម្មតាមគោលការណ៍ធម្មជាតិ និងចូលរួមការងារអភិរក្សជីវចម្រុះក្នុងតំបន់
- កៀរគរជំនួយពីដៃគូអភិវឌ្ឍន៍ និងសប្បុរសជននានា ដើម្បីទ្រទ្រង់សកម្មភាពការពារ និងអភិរក្សនៃតំបន់ ។

ប្រការ៣.-

- ត្រូវបានរក្សាសិទ្ធិប្រើប្រាស់ជាប្រពៃណីរបស់ប្រជាពលរដ្ឋមូលដ្ឋាន និងសហគមន៍ជុំវិញដូចខាងក្រោម :
- ធ្វើនេសាទ និងវារីវប្បកម្មស្របតាមច្បាប់ស្តីពីជលផល
 - ប្រើប្រាស់ដីធ្លីសម្រាប់ធ្វើស្រែ ដាំដំណាំគ្រប់ប្រភេទ ឬដាំវារីរុក្ខជាតិផ្សេងៗ
 - រុករកផលអនុផលព្រៃលិចទឹកក្នុងតំបន់ដើម្បីទ្រទ្រង់ជីវភាពរស់នៅប្រចាំថ្ងៃ ។

ប្រការ៤.-

ត្រូវបានហាមឃាត់រាល់សកម្មភាពទាំងឡាយណា ដែលធ្វើឱ្យប៉ះពាល់ធ្ងន់ធ្ងរដល់បរិស្ថាន និងជីវចម្រុះដូចជា ការលើកទំនប់ ការដឹកប្រឡាយ ការដឹកអាងតម្កល់ទឹក ការប្រើប្រាស់ថ្នាំកសិកម្មខុសគោលការណ៍បច្ចេកទេស ។

រាល់ការកែប្រែ ឬអភិវឌ្ឍទ្រង់ទ្រាយធំដែលនាំមកដល់ការបាត់បង់ជាមូលដ្ឋាននូវប្រព័ន្ធអេកូឡូស៊ីរួមនៃតំបន់ទាំងនេះ ត្រូវមានការសិក្សា វាយតម្លៃ និងសម្រេចដោយរដ្ឋមន្ត្រីក្រសួងកសិកម្ម រុក្ខាប្រមាញ់ និងនេសាទ ។

ប្រការ៥.-

ដំណើរការរៀបចំគ្រប់គ្រងអភិរក្សសត្វឱប ជីវចម្រុះនៃប្រព័ន្ធអេកូឡូស៊ីរួមក្នុងភូមិសាស្ត្រ ខេត្តកំពង់ធំ និងខេត្តសៀមរាប ទាំងនេះ ត្រូវកំណត់ដោយសេចក្តីសម្រេចរបស់រដ្ឋបាលព្រៃឈើ ។

ប្រការ៦.-

ប្រកាស ឬសេចក្តីសម្រេចទាំងឡាយណាដែលមានខ្លឹមសារផ្ទុយនឹងប្រកាសនេះត្រូវទុកជានិរាករណ៍ ។

ប្រការ៧.-

អគ្គលេខាធិការ អគ្គាធិការ នាយកខុទ្ទកាល័យ ប្រធាននាយកដ្ឋាននីតិកម្មកសិកម្ម ប្រធាននាយកដ្ឋានផែនការ និងស្ថិតិ ប្រធាននាយកដ្ឋានកិច្ចការរដ្ឋបាល ប្រធាននាយកដ្ឋានគណនេយ្យ ហិរញ្ញវត្ថុ ប្រធានរដ្ឋបាលព្រៃឈើ ប្រធានរដ្ឋបាលជលផល អគ្គនាយកនៃអគ្គនាយកដ្ឋានកសិកម្ម ប្រធានមន្ទីរកសិកម្មខេត្តកំពង់ធំ ប្រធានមន្ទីរកសិកម្មខេត្តសៀមរាប និងប្រធាន អង្គភាពពាក់ព័ន្ធក្រោមឱវាទក្រសួងកសិកម្ម រុក្ខាប្រមាញ់ និងនេសាទ ត្រូវទទួលបន្ទុកអនុវត្តប្រកាសនេះតាមភារកិច្ចរៀងៗ ខ្លួន ឱ្យមានប្រសិទ្ធភាព ចាប់ពីថ្ងៃចុះហត្ថលេខាតទៅ ។

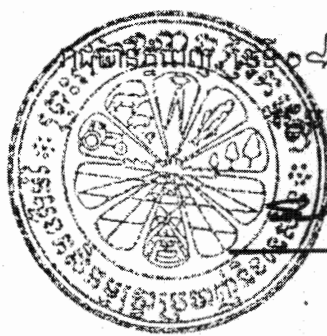

ខែ កុម្ភៈ ឆ្នាំ ២០១០

កន្លែងទទួល:

- ក្រសួងព្រះបរមរាជវាំង
- អគ្គលេខាធិការដ្ឋានព្រៃឧសភា
- អគ្គលេខាធិការដ្ឋានរដ្ឋសភា
- ទីស្តីការគណៈរដ្ឋមន្ត្រី
- ក្រសួងសេដ្ឋកិច្ច និងហិរញ្ញវត្ថុ
- ក្រសួងរៀបចំផែនទី នគរូបនីយកម្ម និងសំណង់
- ក្រសួងបរិស្ថាន
- សាលាខេត្តកំពង់ធំ និងសាលាខេត្តសៀមរាប
- ដូចប្រការ ៧
- ឯកសារ-កាលប្បវត្តិ

អគ្គ-ការ



ព្រះរាជាណាចក្រកម្ពុជា

ជាតិ សាសនា ព្រះមហាក្សត្រ



ក្រសួងកសិកម្ម រុក្ខាប្រមាញ់ និង នេសាទ



លេខ: ០ ៩៧

ប្រក.កសក

លិខិតចូល
ថ្ងៃទី ១៤ ខែ ឧសភា ឆ្នាំ ២០១០

ប្រកាស

ស្តីពី

**ការដាក់ឱ្យប្រើប្រាស់វិធាននៃការអនុវត្តកសិកម្មល្អ
ក្នុងការងារផលិតកម្មផ្លែឈើ និងបន្លែស្រូស**

រដ្ឋមន្ត្រីក្រសួងកសិកម្ម រុក្ខាប្រមាញ់ និងនេសាទ

- បានឃើញ រដ្ឋធម្មនុញ្ញនៃព្រះរាជាណាចក្រកម្ពុជា
- បានឃើញ ព្រះរាជក្រឹត្យលេខ នស/រកត/០៩០៨/១០៥៥ ចុះថ្ងៃទី ២៥ ខែ កញ្ញា ឆ្នាំ ២០០៨ ស្តីពីការតែងតាំងរាជរដ្ឋាភិបាល នៃព្រះរាជាណាចក្រកម្ពុជា
- បានឃើញ ព្រះរាជក្រមលេខ ០២/នស/៩៤ ចុះថ្ងៃទី ២០ ខែ កក្កដា ឆ្នាំ ១៩៩៤ ដែលប្រកាសឱ្យប្រើច្បាប់ស្តីពីការរៀបចំ និងការប្រព្រឹត្តទៅនៃគណៈរដ្ឋមន្ត្រី
- បានឃើញ ព្រះរាជក្រមលេខ នស/រកម/០១៩៦/១៣ ចុះថ្ងៃទី ២៤ ខែ មករា ឆ្នាំ ១៩៩៦ ដែលប្រកាសឱ្យប្រើច្បាប់ស្តីពីការបង្កើតក្រសួងកសិកម្ម រុក្ខាប្រមាញ់ និងនេសាទ
- បានឃើញ ព្រះរាជក្រមលេខ នស/រកម/០៦០០/០០១ ចុះថ្ងៃទី ២១ ខែ មិថុនា ឆ្នាំ ២០០០ ដែលប្រកាសឱ្យប្រើច្បាប់ស្តីពីការគ្រប់គ្រងគុណភាព សុវត្ថិភាពលើផលិតផល ទំនិញ និងសេវា
- បានឃើញ ព្រះរាជក្រមលេខ នស/រកម/០៥០៨/០១៥ ចុះថ្ងៃទី ១៣ ខែ ឧសភា ឆ្នាំ ២០០៨ ដែលប្រកាសឱ្យប្រើច្បាប់ស្តីពីការគ្រប់គ្រងពូជដំណាំ និងសិទ្ធិអ្នកបង្កាត់ពូជដំណាំ
- បានឃើញ អនុក្រឹត្យលេខ ១៧ អនក្រ.បក ចុះថ្ងៃទី ០៧ ខែ មេសា ឆ្នាំ ២០០០ ស្តីពីការរៀបចំ និងការប្រព្រឹត្តទៅរបស់ក្រសួងកសិកម្ម រុក្ខាប្រមាញ់ និងនេសាទ
- បានឃើញ អនុក្រឹត្យលេខ ១០៥ អនក្រ.បក ចុះថ្ងៃទី ២២ ខែ សីហា ឆ្នាំ ២០០៥ ស្តីពីការបន្ថែមមុខងារភារកិច្ចឱ្យក្រសួងកសិកម្ម រុក្ខាប្រមាញ់ និងនេសាទ និងបង្កើតនាយកដ្ឋានសវនកម្មផ្ទៃក្នុង នាយកដ្ឋានផែនការ និងស្ថិតិ

នាយកដ្ឋានសហប្រតិបត្តិការអន្តរជាតិ និងមជ្ឈមណ្ឌលព័ត៌មាន និងឯកសារ ចំណុះក្រសួងកសិកម្ម រុក្ខាប្រមាញ់ និងនេសាទ

- បានឃើញ អនុក្រឹត្យលេខ ១៨៨ អនក្រ.បក ចុះថ្ងៃទី ១៤ ខែ វិច្ឆិកា ឆ្នាំ២០០៨ ស្តីពីការកែសម្រួលអង្គនាយកដ្ឋាន នៃក្រសួងទៅជាអគ្គលេខាធិការដ្ឋាន ការដំឡើងរដ្ឋបាលព្រៃឈើ រដ្ឋបាលជលផល ឱ្យមានថ្នាក់ស្មើអង្គនាយកដ្ឋាន ការដំឡើងនាយកដ្ឋានក្សេត្រសាស្ត្រ និងកែលំអដឹកសិកម្ម ឱ្យទៅជាអគ្គនាយកដ្ឋានកសិកម្ម និងការកែសម្រួល អង្គនាយកដ្ឋានចំការកៅស៊ូ ទៅជាអគ្គនាយកដ្ឋានកៅស៊ូ ស្ថិតនៅក្រោមការគ្រប់គ្រងរបស់ ក្រសួងកសិកម្ម រុក្ខាប្រមាញ់ និងនេសាទ
- បានឃើញ សេចក្តីសម្រេចរបស់កិច្ចប្រជុំថ្នាក់រដ្ឋមន្ត្រីកសិកម្ម និងព្រៃឈើអាស៊ាន លើកទី ២៨ នាថ្ងៃទី ១៦ ខែ វិច្ឆិកា ឆ្នាំ ២០០៦ នៅប្រទេសសិង្ហបុរី
- បានឃើញ ប្រកាសលេខ ៣៣៤ ប្រក.កសក ចុះថ្ងៃទី ០៧ ខែ សីហា ឆ្នាំ ២០០៧ ស្តីពីការត្រួតពិនិត្យសុវត្ថិភាពចំណី អាហារនៃផលិតផលកសិកម្ម
- យោងតាមការចាំបាច់របស់ក្រសួងកសិកម្ម រុក្ខាប្រមាញ់ និងនេសាទ

ស ១ ម ៦

ប្រការ ១: ប្រកាសនេះ សំដៅដាក់ឱ្យប្រើប្រាស់នូវវិធាននៃការអនុវត្តកសិកម្មល្អ (Good Agricultural Practices – GAP) ក្នុងការងារផលិតកម្មផ្លែឈើ និងបន្លែស្រស់ ដើម្បីលើកកម្ពស់សុវត្ថិភាពចំណីអាហារ ទប់ស្កាត់ការ ប៉ះពាល់បរិស្ថាន ការពារសុខភាព សុវត្ថិភាព និងសុខុមាលភាពអ្នកផលិត ព្រមទាំងលើកកម្ពស់គុណភាព កសិផល និងធ្វើឱ្យប្រសើរឡើងដល់សុខដុមនីយកម្មនៃស្តង់ដារផលិតផល និងសម្របសម្រួលពាណិជ្ជកម្ម ផ្លែឈើ និងបន្លែស្រស់នៅលើទីផ្សារ ។

ប្រការ ២: វិធាននៃការអនុវត្តកសិកម្មល្អក្នុងការងារផលិតកម្មផ្លែឈើ និងបន្លែស្រស់ មិនរាប់បញ្ចូលនូវផលិតកម្មនៃ ផលិតផលកសិកម្មដទៃទៀតឡើយ ។

ប្រការ ៣: រូបវន្តបុគ្គល ឬ នីតិបុគ្គល ដែលធ្វើការដាំដុះ ឬ ធ្វើពាណិជ្ជកម្ម ផ្លែឈើ និងបន្លែស្រស់ ត្រូវបានទទួលការអប់រំ និងជំរុញឱ្យអនុវត្ត និងគោរពតាមវិធាននៃការអនុវត្តកសិកម្មល្អ ដើម្បីធានាបានថា ផលិតផលទាំងនោះ មាន គុណភាពល្អ និងមានសុវត្ថិភាពក្នុងការបរិភោគ ។

វិធាននៃការអនុវត្តកសិកម្មល្អក្នុងការងារផលិតកម្មផ្លែឈើ និងបន្លែស្រស់ ត្រូវបានកំណត់ក្នុងឧបសម្ព័ន្ធនៃ ប្រកាសនេះ ។

ប្រការ ៤: អគ្គនាយកដ្ឋានកសិកម្មត្រូវទទួលខុសត្រូវរៀបចំអនុវត្តប្រព័ន្ធយន្តការគ្រប់គ្រងការអនុវត្តកសិកម្មក្នុងការងារ ផលិតកម្មផ្លែឈើ និងបន្លែស្រស់ និងជាអង្គការគ្រប់គ្រង និងចេញនូវវិញ្ញាបនបត្រអនុលោមភាពតាមវិធាននៃ ការអនុវត្តផលិតកម្ម (Certificate of GAP Compliance) ។

ប្រការ ៥: ប្រកាស ឬសេចក្តីសម្រេចទាំងឡាយណាដែលមានខ្លឹមសារផ្ទុយនឹងប្រកាសនេះ ត្រូវទុកជានិរាករណ៍ ។

ប្រការ ៦: អគ្គលេខាធិការ អគ្គាធិការ អគ្គនាយកនៃអគ្គនាយកដ្ឋានកសិកម្ម នាយកខុទ្ទកាល័យ និងប្រធានអង្គការពាក់ព័ន្ធ ក្រោមឱវាទក្រសួងត្រូវទទួលបន្ទុកអនុវត្តប្រកាសនេះ ឱ្យមានប្រសិទ្ធភាពចាប់ពីថ្ងៃចុះហត្ថលេខាតទៅ ។

រាជធានីភ្នំពេញ ថ្ងៃទី ១០ ខែ មិថុនា ឆ្នាំ ២០១០

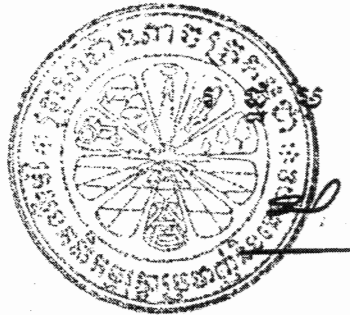

ហត្ថលេខា

ប៊ុន ហ៊ុន ធីតា

កន្លែងទទួល:

- ទីស្តីការគណៈរដ្ឋមន្ត្រី
- ខុទ្ទកាល័យសម្តេចអគ្គមហាសេនាបតីតេជោ នាយករដ្ឋមន្ត្រី
- គ្រប់ក្រសួង និងស្ថាប័នពាក់ព័ន្ធ
- គ្រប់សាលារាជធានី-ខេត្ត
- ដូចប្រការ ៦
- ឯកសារ-កាលប្បវត្តិ

ឧបសម្ព័ន្ធនៃប្រកាសលេខ ៩៩ ប្រក.កសក ចុះថ្ងៃទី ១០ ខែ មីនា ឆ្នាំ ២០១០

**ស្តីពីការដាក់ឱ្យប្រើប្រាស់វិធាននៃការអនុវត្តកសិកម្ម
ក្នុងការងារផលិតកម្មផ្លែឈើ និងបន្លែស្រូស**

១. ផ្នែកសុវត្ថិភាពចំណីអាហារ

ក. ប្រវត្តិទឹកផ្តល់ផលិតកម្ម និងការគ្រប់គ្រង

- ១ ត្រូវធ្វើការវាយតម្លៃហានិភ័យដែលអាចបង្កឱ្យកខ្វក់ដល់កសិផល ដោយសារធាតុគីមី និងជីវសាស្ត្របង្កគ្រោះថ្នាក់ ដែលបន្សល់ពីការប្រើប្រាស់ពីមុន ក្នុងកន្លែង ឬក៏នៅជាប់កន្លែងដែលនឹងត្រូវធ្វើផលិតកម្មរាល់មុខដំណាំ ដោយកត់ត្រា និងរក្សាកំណត់ត្រានូវរាល់ហានិភ័យដែលបានធ្វើអត្តសញ្ញាណ ។
- ២ មិនត្រូវប្រើទឹកកន្លែងណាដែលលទ្ធផលនៃការវាយតម្លៃបង្ហាញថា អាចនឹងមានហានិភ័យខ្ពស់ ក្នុងការបង្កភាពកខ្វក់ ដោយសារធាតុគីមី និងជីវសាស្ត្រដល់ផលិតផលឡើយ ឬត្រូវចាត់វិធានការទប់ស្កាត់ដើម្បីគ្រប់គ្រងហានិភ័យទាំងនោះ ជាមុន ក្នុងករណីដែលអាចធ្វើបាន ។
- ៣ ត្រូវធ្វើការត្រួតពិនិត្យ តាមដានលើវិធានការគ្រប់គ្រងហានិភ័យ ដើម្បីឱ្យប្រាកដថា ពិតជាមិនមានបង្កភាពកខ្វក់ទៅលើ ផលដំណាំ និងត្រូវរក្សាទុកកំណត់ត្រាវិធានការនានាដែលបានប្រើ និងលទ្ធផលត្រួតពិនិត្យ ។
- ៤ ត្រូវធ្វើកំណត់ត្រាទុក ចំពោះបណ្តាទីតាំងផលិតកម្មណាដែលមានភាពកខ្វក់មិនសមស្របសម្រាប់ផលិតកម្ម ។

ខ. ពូជ និងបំណែកពូជដំណាំ

- ៥ ត្រូវកត់ត្រាទុកអំពីការប្រើប្រាស់ប្រព្រឹត្តកម្មគីមី (ដូចជាការជ្រលក់ ឬ ត្រាំដោយថ្នាំជាដើម) ណាមួយ និងមូលហេតុនៃ ការប្រើប្រាស់ប្រព្រឹត្តកម្មនោះ ប្រសិន ពូជ ឬបំណែកពូជដំណាំ ត្រូវបានផលិតនៅក្នុងកសិដ្ឋាននោះ ។
- ៦ ត្រូវកត់ត្រាទុកនូវឈ្មោះរបស់អ្នកផ្គត់ផ្គង់ និងកាលបរិច្ឆេទនៃការផ្គត់ផ្គង់ពូជ ឬ បំណែកពូជដំណាំ ដែលត្រូវបានផលិត ពីទីកន្លែងផលិតកម្ម ឬកន្លែងបណ្តុះផ្សេង ។
- ៧ មិនត្រូវដាំពូជដែលគេស្គាល់ថា ធ្វើឱ្យពុលដល់ការប្រើប្រាស់របស់មនុស្សឡើយ ។

គ. ជី និងសារធាតុកែលម្អមធ្មេនីជាតិ

- ៨ ត្រូវធ្វើការវាយតម្លៃ និងកត់ត្រានូវរាល់ហានិភ័យដែលបង្កដោយការប្រើប្រាស់ ជី ឬ សារធាតុកែលម្អមធ្មេនីជាតិដី សម្រាប់ដំណាំនីមួយៗ ។
- ៩ ត្រូវចាត់វិធានការដើម្បីកាត់បន្ថយហានិភ័យ ដែលបណ្តាលមកពីការប្រើប្រាស់ជី ឬ សារធាតុកែលម្អមធ្មេនីជាតិដី ។ ត្រូវជ្រើសរើសជី ឬ សារធាតុកែលម្អមធ្មេនីជាតិណាដែលបង្កគ្រោះថ្នាក់ដោយបន្សល់សារធាតុលោហៈធ្ងន់តិចបំផុត នៅក្នុងផលិតផល ។

- ១០ មិនត្រូវប្រើសារធាតុសរីរាង្គ (សំណល់ពីរុក្ខជាតិ មនុស្ស សត្វ អតិសុខុមប្រាណ។ល។) ដែលពុំបានធ្វើប្រព្រឹត្តកម្ម (ចលនការរម្ងាប់មេរោគ តាមវិធីរូបសាស្ត្រ គីមី ឬ ជីវសាស្ត្រ) ប្រសិនបើវាស្ថិតក្នុងស្ថានភាពដែលមានហានិភ័យខ្ពស់ ដែលអាចធ្វើឱ្យកខ្វក់ដល់កសិផល ។
- ១១ ត្រូវតែកត់ត្រាទុកនូវវិធីសាស្ត្រ កាលបរិច្ឆេទ និងរយៈពេលនៃការធ្វើប្រព្រឹត្តកម្ម ក្នុងករណីដែលបានធ្វើប្រព្រឹត្តកម្ម សារធាតុសរីរាង្គនៅក្នុងទឹកផ្លែឈើផលិតកម្មមុននឹងប្រើ ។
- ១២ ត្រូវតែមានឯកសារពីអ្នកផ្គត់ផ្គង់ផលិតផលដែលមានផ្សំដោយសារធាតុសរីរាង្គ ក្នុងករណីដែលផលិតផលទាំងនោះ ទទួលបានពីប្រភពខាងក្រៅ ដើម្បីបង្ហាញថា សារធាតុសរីរាង្គទាំងនោះ ពិតជាបានធ្វើប្រព្រឹត្តកម្មកាត់បន្ថយហានិភ័យ ។
- ១៣ មិនត្រូវប្រើកាកសំណល់របស់មនុស្ស (លាមក ទឹកម៉ូត្រ សំណល់ពីបង្គន់ ។ល។) នៅក្នុងផលិតកម្មកសិផលស្រស់ដែល មានគោលដៅសំរាប់ការប្រើប្រាស់ជាអាហារផ្ទាល់របស់មនុស្សឡើយ ។
- ១៤ ត្រូវពិនិត្យថែរទាំឧបករណ៍ដែលប្រើសម្រាប់ការដាក់ដី ឬ សារធាតុកែលម្អបង្កើនជីជាតិដី ឱ្យស្ថិតក្នុងស្ថានភាពដំណើរ ការល្អ យ៉ាងតិចមួយឆ្នាំម្តង ដោយអ្នកមានសមត្ថភាពបច្ចេកទេស ។
- ១៥ ត្រូវតែកំណត់ទីតាំងសាងសង់ ថែរក្សា កន្លែងលាយ កន្លែងផ្ទុកជី និងសារធាតុបន្ថែមទៅក្នុងដី និងសម្រាប់ធ្វើកំប៉ុស្ត សារធាតុសរីរាង្គ ដើម្បីកាត់បន្ថយហានិភ័យនៃភាពកខ្វក់ដល់កន្លែងផលិតកម្ម និងប្រភពទឹក ។
- ១៦ ត្រូវកត់ត្រាទុកដោយលម្អិតអំពីប្រភព ឈ្មោះផលិតផល កាលបរិច្ឆេទ និងបរិមាណនៃជី ឬ សារធាតុកែលម្អបង្កើន ជីជាតិដី ដែលទទួលយកមកទុកប្រើប្រាស់ ។
- ១៧ ត្រូវកត់ត្រាទុកដោយលម្អិតអំពីកាលបរិច្ឆេទ ឈ្មោះផលិតផល ឬសម្ភារៈដែលបានប្រើ ទីតាំងធ្វើប្រព្រឹត្តកម្ម អត្រាប្រើ ប្រាស់ វិធីសាស្ត្រប្រើប្រាស់ និងឈ្មោះអ្នកប្រើប្រាស់ នូវរាល់ការប្រើជី ឬ សារធាតុកែលម្អបង្កើនជីជាតិដី ។

ឃ.ទឹក

- ១៨ ត្រូវធ្វើការវាយតម្លៃទឹកដែលប្រើក្នុងដំណាក់កាលមុនពេលប្រមូលផល (ទឹកសម្រាប់ស្រោចស្រព សម្រាប់ដាក់ដី និង សម្រាប់លាយនឹងសារធាតុគីមីផ្សេងៗ) និងក្នុងដំណាក់កាលក្រោយប្រមូលផល (ទឹកសម្រាប់លាងសំអាតសម្រាប់ ប្រព្រឹត្តកម្មកសិផល និងធ្វើអនាម័យ) ដើម្បីស្រាវជ្រាវរកហានិភ័យដែលអាចបង្កឱ្យមានភាពកខ្វក់ដោយសារធាតុគីមី និង ជីវសាស្ត្រដល់កសិផល ។
- ១៩ ត្រូវធ្វើការពិសោធន៍វាយតម្លៃទឹក ដើម្បីកំណត់ហានិភ័យបង្កឱ្យមានភាពកខ្វក់លើកសិផល ទៅតាមពេលវេលាដែល សមស្របនឹងលក្ខខណ្ឌដែលមានឥទ្ធិពលទៅលើការផ្គត់ផ្គង់ទឹក និងត្រូវរក្សាកំណត់ត្រាលទ្ធផល ។
- ២០ ត្រូវតែជ្រើសរើសប្រភពទឹកដែលមានសុវត្ថិភាព ឬ ត្រូវធ្វើប្រព្រឹត្តកម្មទឹក និងត្រួតពិនិត្យឱ្យបានត្រឹមត្រូវ ដោយមាន កំណត់ត្រា និងរក្សាទុកកំណត់ត្រានៃវិធីសាស្ត្រធ្វើប្រព្រឹត្តកម្ម និងលទ្ធផលត្រួតពិនិត្យ សម្រាប់តំបន់ណាដែលហានិភ័យ ខ្ពស់នៃភាពកខ្វក់ដោយសារធាតុគីមី និងជីវសាស្ត្រ ។
- ២១ មិនត្រូវប្រើទឹកសំណល់ (ទឹកសម្អុយ) ដែលមិនបានធ្វើប្រព្រឹត្តកម្មនៅក្នុងពេលផលិតកម្ម ក្នុងការលើកដាក់ និងក្រោយ ពេលប្រមូលផលឡើយ ។ ការប្រើទឹកសម្អុយដែលបានធ្វើប្រព្រឹត្តកម្មនោះ គុណភាពទឹកត្រូវតែអនុលោមទៅនឹងបទដ្ឋាន ដែលបានកំណត់ ។

ខ. សារធាតុគីមី

ង.១. ក្បួនគីមី:

- ២២ ត្រូវធ្វើការបណ្តុះបណ្តាលនូវចំណេះដឹងដែលទាក់ទងនឹងការប្រើប្រាស់សារធាតុគីមីដល់និយោជក និងកម្មករនៅក្នុងកម្រិតមួយសមរម្យទៅនឹងការងារទទួលខុសត្រូវរបស់ពួកគេ ។
- ២៣ ត្រូវមានភស្តុតាងអំពីសមត្ថភាពបច្ចេកទេស ប្រសិនបើការជ្រើសរើសសារធាតុគីមីមកប្រើប្រាស់ក្នុងផលិតកម្មត្រូវបានសម្រេចដោយទីប្រឹក្សា ឬសមត្ថកិច្ចជំនាញ ។
- ២៤ ត្រូវប្រើប្រព័ន្ធវិធានការចម្រុះគ្រប់គ្រងសមាសភាពចង្រៃតាមការដែលអាចធ្វើទៅបាន ដើម្បីកាត់បន្ថយការប្រើប្រាស់សារធាតុគីមីអសវិរាង ។
- ២៥ ត្រូវទិញសារធាតុគីមីពីអ្នកផ្គត់ផ្គង់ ដែលអាជ្ញាប័ណ្ណត្រឹមត្រូវ ។
- ២៦ ត្រូវប្រើប្រាស់តែសារធាតុគីមី និងថ្នាំកសិកម្មជីវសាស្ត្រ ដែលអនុញ្ញាតឱ្យប្រើប្រាស់លើមុខដំណាំ ដោយក្រសួងកសិកម្ម រុក្ខាប្រមាញ់ និងនេសាទ និងអាជ្ញាធរមានសមត្ថកិច្ចនៃប្រទេសដែលមានបំណងនាំយកផលិតផលទៅលក់ ដោយត្រូវតែមានឯកសារតម្កល់គ្រប់គ្រាន់ដើម្បីបញ្ជាក់អំពីការសម្រេចនោះ ។
- ២៧ ត្រូវចាត់ចែងវិធានការដាំដុះដើម្បីរក្សាកំរិតសំណល់ជាតិពុលក្នុងផលដំណាំ ឱ្យស្ថិតនៅទាបជាងកំរិតសំណល់ជាតិពុលដែលអាចកាត់ចោលបាន (MRLs) នៃសារធាតុគីមីដែលអនុម័តដោយអាជ្ញាធរមានសមត្ថកិច្ចនៃប្រទេសដែលនឹងលក់ ឬនាំយកផលិតផលទៅលក់ (ចំពោះការលក់នៅក្នុងប្រទេសកម្ពុជាត្រូវគោរពតាមការកំណត់របស់ក្រសួងកសិកម្ម រុក្ខាប្រមាញ់ និងនេសាទ) ។
- ២៨ ត្រូវធ្វើការវិភាគសំណល់ជាតិពុលក្នុងកសិផល ដើម្បីពិនិត្យតាមដានភាពត្រឹមត្រូវនៃការប្រើប្រាស់សារធាតុគីមី ជាប្រចាំទៅតាមពេលវេលាដែលតម្រូវដោយអតិថិជន ឬ អាជ្ញាធរមានសមត្ថកិច្ចនៃប្រទេសដែលនឹងលក់ ឬនាំយកផលិតផលទៅលក់ (ចំពោះការលក់នៅក្នុងប្រទេសកម្ពុជាត្រូវគោរពតាមការកំណត់របស់ក្រសួងកសិកម្ម រុក្ខាប្រមាញ់ និងនេសាទ) ។ មន្ទីរពិសោធន៍ ដែលត្រូវវិភាគសំណល់ជាតិពុលក្នុងកសិផល សំដៅដល់មន្ទីរពិសោធន៍ជាតិកសិកម្មនៃអគ្គនាយកដ្ឋានកសិកម្ម និងមន្ទីរពិសោធន៍ផ្សេងៗទៀត ដែលមានការទទួលស្គាល់ដោយអាជ្ញាធរមានសមត្ថកិច្ច ។
- ២៩ ត្រូវចៀសវាងការលាយបញ្ចូលគ្នានូវសារធាតុគីមីលើសពីពីរមុខ លុះត្រាតែបានទទួលអនុសាសន៍ពីអាជ្ញាធរមានសមត្ថកិច្ច (អគ្គនាយកដ្ឋានកសិកម្ម) ។ ។
- ៣០ ត្រូវប្រតិបត្តិឱ្យបានត្រឹមត្រូវក្នុងរយៈពេលរង់ចាំ រវាងការប្រើប្រាស់សារធាតុគីមី និងការប្រមូលផល ដោយអនុលោមតាមអនុសាសន៍នៃប្រភេទថ្នាំកសិកម្ម និងប្រភេទដំណាំ ដោយមានកំណត់ត្រា និងរក្សាកំណត់ត្រាឱ្យបានច្បាស់លាស់ ។
- ៣១ ត្រូវថែទាំឧបករណ៍ប្រើប្រាស់ជាមួយថ្នាំកសិកម្មឱ្យបានល្អ និងពិនិត្យមើលប្រសិទ្ធភាពការងារ យ៉ាងតិចណាស់មួយឆ្នាំម្តង ដោយភ្នាក់ងារមានសមត្ថភាពបច្ចេកទេស ។
- ៣២ ត្រូវលាងសំអាតឧបករណ៍ប្រើប្រាស់ជាមួយថ្នាំកសិកម្ម បន្ទាប់ពីរាល់លើកនៃការប្រើប្រាស់ ហើយសំណល់ពីការលាងទាំងនោះ ត្រូវចោលតាមរបៀបសមស្រប ដែលមិនបង្កនូវហានិភ័យធ្វើឱ្យខូចកសិផល និងបរិស្ថាន ។
- ៣៣ ត្រូវចោលល្បាយថ្នាំកសិកម្មដែលលាយលើស តាមរបៀបសមស្របដែលមិនបង្កនូវហានិភ័យធ្វើឱ្យខូចកសិផល និងបរិស្ថាន ។

- ៣៤ ត្រូវរក្សាទុកសារធាតុគីមីនៅកន្លែងដែលមានខ្យល់ចេញ-ចូល ក្នុងសំណង់រឹងមាំ និងមានសុវត្ថិភាព ដោយដាក់កំហិត ឱ្យតែអ្នកដែលមានការអនុញ្ញាតចេញ-ចូលតែប៉ុណ្ណោះ ។ ត្រូវកំណត់ទីតាំង និងការសាងសង់ឱ្យបានសមស្រប ដើម្បីកាត់ បន្ថយហានិភ័យនៃភាពធ្វើឱ្យក្រខ្វក់ដល់កសិផល និងត្រូវបំពាក់ដោយសម្ភារៈសំរាប់សង្គ្រោះបន្ទាន់ ក្នុងករណីដែលមាន ការកំពុងសារធាតុគីមី ។
- ៣៥ មិនត្រូវរក្សាទុកសារធាតុគីមីក្នុងទម្រង់រាវនៅពីលើផ្ទៃដែលស្ថិតនៅខាងលើសារធាតុគីមីទម្រង់រាវឡើយ ។
- ៣៦ ត្រូវតែរក្សាសារធាតុគីមីនៅក្នុងកញ្ចប់/ធុង/ដបដើមរបស់វា ដែលមានស្លាកសញ្ញាស្របច្បាប់ និងត្រូវអនុវត្តទៅតាម ការណែនាំដែលបញ្ជាក់លើស្លាកសញ្ញា ឬពីអាជ្ញាធរមានសមត្ថកិច្ច ។ ប្រសិនបើមានការផ្ទេរសារធាតុគីមីទៅកាន់ធុង/ ដបផ្សេងមួយទៀត ធុង/ដបថ្មីនោះ ត្រូវតែសរសេរចំណាំឱ្យច្បាស់ ដោយមានដាក់ឈ្មោះយីហោ កម្រិតប្រើប្រាស់ និង រយៈពេលរងចាំ ។
- ៣៧ មិនត្រូវប្រើធុង/ដបថ្នាំកសិកម្មឡើងវិញឡើយ និងត្រូវរក្សាវាឱ្យមានសុវត្ថិភាពរហូតដល់ពេលកម្ទេចចោលតាមវិធី សមស្រប ។
- ៣៨ ត្រូវកម្ទេចចោលធុង/ដបថ្នាំកសិកម្មដែលប្រើរួច តាមគោលការណ៍កំណត់របស់ក្រសួងកសិកម្ម រុក្ខាប្រមាញ់ និង នេសាទ និងក្រសួងពាក់ព័ន្ធ ដើម្បីកាត់បន្ថយហានិភ័យនៃការធ្វើឱ្យកខ្វក់ដល់កសិផល និងបរិស្ថាន ។
- ៣៩ ត្រូវតែធ្វើអត្តសញ្ញាណឱ្យបានច្បាស់លាស់ និងរក្សាទុកឱ្យបានត្រឹមត្រូវ រហូតដល់ពេលកម្ទេចចោលនូវសារធាតុគីមីដែល ផុតកំណត់ប្រើប្រាស់ ដែលមិនអាចប្រើតទៅទៀតបាន ឬដែលមិនអនុញ្ញាតឱ្យប្រើតទៅទៀត ។
- ៤០ ត្រូវកម្ទេចចោលសារធាតុគីមីដែលផុតកំណត់ប្រើប្រាស់ តាមរយៈប្រព័ន្ធប្រមូលផ្តុំជាផ្លូវការ ឬនៅតាមតំបន់ និង វិធីសាស្ត្រដែលកំណត់ដោយអាជ្ញាធរមានសមត្ថកិច្ច ។
- ៤១ ត្រូវតែកាត់ត្រាទុក អំពីការប្រើប្រាស់សារធាតុគីមីលើដំណាំមួយមុខៗ ដោយបញ្ជាក់យ៉ាងពិស្តារអំពីសារធាតុគីមីដែល បានប្រើ មូលហេតុប្រើ កាលបរិច្ឆេទ និងទីតាំងដែលបានប្រើ កម្រិតប្រើប្រាស់ វិធីសាស្ត្រប្រើប្រាស់ រយៈពេលរងចាំ និងឈ្មោះអ្នកប្រើប្រាស់ ។
- ៤២ ត្រូវរក្សាទុកនូវឯកសារកាត់ត្រាអំពីសារធាតុគីមីដែលយកមកទុកប្រើប្រាស់ ដោយមានបញ្ជាក់ពិស្តារអំពីឈ្មោះសារធាតុ គីមី អ្នកផ្គត់ផ្គង់សារធាតុគីមី កាលបរិច្ឆេទ និង បរិមាណដែលបានបញ្ចូលស្តុក និងកាលបរិច្ឆេទផុតកំណត់ប្រើប្រាស់ ឬ កាលបរិច្ឆេទផលិត ។
- ៤៣ ត្រូវរក្សាទុកកំណត់ត្រាសារធាតុគីមីក្នុងស្តុក ដោយបញ្ជាក់លំអិតអំពីឈ្មោះគីមី កាលបរិច្ឆេទ និងបរិមាណទទួលបាន និងកាលបរិច្ឆេទនៅពេលដែលប្រើអស់ ឬនៅពេលដែលកម្ទេចចោល ។
- ៤៤ ត្រូវតែបញ្ឈប់ការលក់ចែកចាយកសិផល ប្រសិនបើរកឃើញថា មានសំណល់សារធាតុគីមីលើសពីកំរិត MRLs ។ ត្រូវ ធ្វើការស៊ើបអង្កេតអំពីមូលហេតុនៃភាពក្រខ្វក់នោះ និងចាត់វិធានការទប់ស្កាត់ដើម្បីចៀសវាងកើតមានឡើងជាថ្មី និង ត្រូវកាត់ត្រាទុកនូវហេតុការណ៍ដែលបានកើតឡើង និងវិធានការដែលបានប្រើ ។

ង.២.សារធាតុគីមីដទៃទៀត

- ៤៥ ត្រូវប្រើប្រាស់ រក្សាទុក និងកម្ទេចចោល នូវប្រេងឥន្ធនៈ ប្រេង និងសារធាតុដែលមិនមែនជាក្សេត្រីមីផ្សេងទៀត តាមរបៀបដែលអាចកាត់បន្ថយហានិភ័យបង្កឱ្យកខ្វក់ដល់កសិផល ។

ច. ការប្រមូលផល និងដំណើរការថែរក្សា ទុកដាក់កសិផល

ច.១. ឧបករណ៍, ធុង/ប្រអប់ និងសម្ភារៈ

- ៤៦ ត្រូវតែប្រើឧបករណ៍ ប្រអប់/ធុង សម្រាប់ដាក់ ឬដាក់កសិផលដែលធ្វើអំពីសម្ភារៈដែលនឹងមិនធ្វើឱ្យកខ្វក់ដល់កសិផល ។
- ៤៧ ត្រូវធ្វើអត្តសញ្ញាណ ប្រអប់/ធុង ដែលប្រើសម្រាប់ដាក់ ឬរក្សាទុកសំណល់សារធាតុគីមី និងសារធាតុបង្កគ្រោះថ្នាក់ ផ្សេងទៀត ឱ្យបានច្បាស់លាស់ដើម្បីចៀសវាងការប្រើវាក្នុងការដាក់កសិផល ។
- ៤៨ ត្រូវតែថែទាំ សំអាតសម្ភារៈ ឧបករណ៍ និងធុងឱ្យបានទៀងទាត់ដើម្បីកាត់បន្ថយការបង្កភាពកខ្វក់ដល់កសិផល ។
- ៤៩ ត្រូវរក្សាទុកឧបករណ៍ ប្រអប់/ធុង និងសម្ភារៈសំរាប់ដាក់កសិផល នៅកន្លែងដាច់ដោយឡែកពីសារធាតុគីមី ធី ឬ សារធាតុកែលម្អម្តេចជាតិដី និងត្រូវចាត់វិធានការកាត់បន្ថយភាពកខ្វក់ដល់កសិផលដែលបង្កឡើងដោយសមាសភាព ចង្រៃ ។
- ៥០ ត្រូវពិនិត្យមើលភាពរឹងមាំ និងភាពស្អាតរបស់ឧបករណ៍ ធុង/ប្រអប់ និងសម្ភារៈសម្រាប់ដាក់កសិផល នៅរាល់មុនពេល ប្រើ និងត្រូវសំអាត ជួសជុល ឬក៏បោះចោល ប្រសិនបើចាំបាច់ ។
- ៥១ មិនត្រូវដាក់កសិផលដែលបានប្រមូលផលរួចនៅផ្ទាល់នឹងដី ឬ ផ្ទាល់នឹងកំរាលនៃកន្លែងលើកដាក់ប្រើប្រាស់ វេចខ្ចប់ ឬ រក្សាទុកកសិផលឡើយ ។

ច.២. អាគារ និងសំណង់

- ៥២ ត្រូវតែសាងសង់ និងថែទាំអាគារ និងបណ្តាសំណង់ដែលប្រើសំរាប់ដាំដុះ វេចខ្ចប់ លើកដាក់ និងរក្សាទុកកសិផល ដើម្បី កាត់បន្ថយហានិភ័យដែលធ្វើឱ្យមានភាពកខ្វក់ដល់កសិផល ។
- ៥៣ ត្រូវទុកដាក់ ខ្នាញ់ ប្រេង ប្រេងឥន្ធនៈ និងគ្រឿងម៉ាស៊ីនសំរាប់ប្រើនៅចំការ ឱ្យនៅដោយឡែកពីកន្លែងលើកដាក់ ប្រើប្រាស់ វេចខ្ចប់ និងរក្សាទុកកសិផល ដើម្បីទប់ស្កាត់ការធ្វើឱ្យកខ្វក់ដល់កសិផល ។
- ៥៤ ត្រូវសាងសង់ប្រព័ន្ធទឹកស្អុយ ប្រព័ន្ធបញ្ជាញកាកសំណល់ និងប្រព័ន្ធបង្ហូរទឹក ក្នុងបំណងដើម្បីកាត់បន្ថយហានិភ័យនៃ ការបង្កភាពកខ្វក់ដល់កន្លែងផលិតកម្ម និងការផ្គត់ផ្គង់ទឹក ។
- ៥៥ ត្រូវមានប្រដាប់ការពារអំពូលភ្លើងដែលនៅលើកន្លែងដែលរក្សាទុក ប្រអប់/ធុង និង សម្ភារៈដាក់កសិផល និងបណ្តា សម្ភារៈសម្រាប់វេចខ្ចប់កសិផលដើម្បីបង្ការការពារអម្បែងបែកដែលអាចនឹងធ្លាក់ចូលកសិផល នៅក្នុងករណីដែលមាន ការបែកអំពូលភ្លើង ។ ត្រូវតែបោះចោលទូកសិផលដែលមានធ្លាក់អម្បែងអំពូលចូល ហើយត្រូវសំអាតឧបករណ៍ និង ប្រអប់/ធុង និងសម្ភារៈវេចខ្ចប់កសិផល ឱ្យបានស្អាតឡើងវិញ ។
- ៥៦ ត្រូវប្រើរនាំងបាំង ផ្តាច់ដោយឡែក រវាងឧបករណ៍ និងប្រដាប់ប្រដាដែលអាចជាប្រភពបង្កគ្រោះថ្នាក់រូបសាស្ត្រ ដល់ មនុស្ស ដែលស្ថិតនៅក្នុងអាគារជាមួយនឹងកន្លែងលើកដាក់ ប្រើប្រាស់ វេចខ្ចប់ និងរក្សាទុកកសិផល និងមិនត្រូវប្រើវា នៅក្នុងពេលកំពុងវេចខ្ចប់ លើកដាក់ ប្រើប្រាស់ និងរក្សាទុកកសិផលឡើយ ។

ច.៣. ការសំអាត និងការធ្វើអនាម័យ

- ៥៧ ត្រូវធ្វើអត្តសញ្ញាណរាល់ទីកន្លែង ឧបករណ៍ ប្រដាប់ប្រដា ធុង/ប្រអប់ និងសម្ភារៈវេចខ្ចប់ លើកដាក់ ប្រើប្រាស់ ដែល អាចជាប្រភពនៃការបង្កភាពកខ្វក់ដល់កសិផល និងត្រូវរៀបចំឱ្យមានរបៀបរៀបរយល្អ និងត្រូវសំអាតធ្វើអនាម័យជា

ប្រចាំ ។

៥៨ ត្រូវជ្រើសរើសសារធាតុគីមីសមស្រប សម្រាប់ប្រើក្នុងការសំអាត និងធ្វើអនាម័យ ដើម្បីកាត់បន្ថយហានិភ័យដែលបង្កឱ្យមានភាពកខ្វក់ដល់កសិផលដោយសារធាតុគីមី ។

ច.៤. ការកំចាត់សត្វ និងសមាសភាពចង្រៃ

- ៥៩ មិនត្រូវឱ្យសត្វបក្សី និងសត្វពាហនៈ ឬសត្វចង្រៃដទៃទៀត ចូលទៅក្នុងកន្លែងផលិតកម្ម (ជាពិសេសចំពោះដំណាំដែលដាំដោយផ្ទាល់ ឬ ជិតនឹងដី) កន្លែងប្រមូលផល វេចខ្ចប់ និងទុកដាក់កសិផលឡើយ ។
- ៦០ ត្រូវចាត់វិធានការបង្ការ និងទប់ស្កាត់នូវវត្តមានរបស់សមាសភាពចង្រៃ ទោះបីជានៅក្នុង និងជុំវិញកន្លែងលើកដាក់វេចខ្ចប់ និងទុកដាក់កសិផល ។
- ៦១ ត្រូវតែកំណត់ទីតាំង និងថែទាំ ឬ គ្រប់គ្រងនុយបំពុល និងអន្ទាក់ដែលប្រើសម្រាប់កំចាត់សមាសភាពចង្រៃ ដើម្បីកាត់បន្ថយហានិភ័យដែលបង្កឱ្យមានភាពកខ្វក់ដល់កសិផល ចុង/ប្រអប់ និងសម្ភារៈវេចខ្ចប់កសិផល ។ ទីតាំងដាក់នុយបំពុល និងអន្ទាក់ ត្រូវតែកាត់ត្រាទុកឱ្យបានច្បាស់លាស់ ។

ច.៥. អនាម័យផ្ទាល់ខ្លួន

- ៦២ ត្រូវអនុញ្ញាតឱ្យធ្វើការតែកម្មករដែលមានចំណេះដឹងសមរម្យ ឬ ត្រូវបណ្តុះបណ្តាលពួកគេអំពីការអនុវត្តអនាម័យផ្ទាល់ខ្លួន ហើយឯកសារអំពីការបណ្តុះបណ្តាលទាំងនោះត្រូវតែរក្សាទុក ។
- ៦៣ ត្រូវចែក ឬបិទផ្សាយនៅកន្លែងដែលងាយមើលឃើញ នូវសេចក្តីណែនាំជាលាយលក្ខណ៍អក្សរអំពីការអនុវត្តអនាម័យផ្ទាល់ខ្លួនដល់កម្មករ ។
- ៦៤ ត្រូវរៀបចំឱ្យមានបង្គន់ និងកន្លែងលាងសំអាតដៃឱ្យបានត្រឹមត្រូវសំរាប់កម្មករ និងត្រូវថែទាំឱ្យមានអនាម័យជាប្រចាំ ។
- ៦៥ ត្រូវតែមានប្រព័ន្ធបង្ហូរទឹកស្អុយចោល តាមវិធីដែលអាចកាត់បន្ថយហានិភ័យដែលអាចបង្កភាពកខ្វក់ដោយផ្ទាល់ ឬ ដោយប្រយោលដល់កសិផល ។

ច.៦. ការធ្វើប្រព្រឹត្តិកម្មកសិផល

- ៦៦ ត្រូវអនុវត្តដូចគ្នាទៅនឹងលក្ខខណ្ឌដែលមានចែងនៅក្នុងផ្នែកសារធាតុគីមី ចំពោះការប្រើប្រាស់ រក្សាទុក និងការកម្ទេចចោលសារធាតុគីមីដែលបានប្រើក្នុងពេលបន្ទាប់ពីការប្រមូលផល រួមមាន ថ្នាំកសិកម្ម និងសារធាតុរលាយផ្សេងទៀត ។
- ៦៧ ត្រូវអនុវត្តដូចគ្នាទៅនឹងលក្ខខណ្ឌដែលមានចែងនៅក្នុងផ្នែកទឹក ចំពោះការប្រើប្រាស់ទឹកសម្រាប់ធ្វើប្រព្រឹត្តិកម្មកសិផលក្រោយពេលប្រមូលផល ។
- ៦៨ ត្រូវប្រើទឹកដែលមានគុណភាពស្មើនឹងស្តង់ដារទឹកសំរាប់ផឹក ក្នុងការសំអាតចុងក្រោយសម្រាប់លាងផ្នែកដែលបរិភោគបានរបស់កសិផល ។

ច.៧. ការរក្សាទុក និងការដឹងជញ្ជូន

៦៩ មិនត្រូវដាក់ប្រអប់/ចុង/ដប និងសម្ភារៈវេចខ្ចប់ដែលមានផ្ទុកកសិផលផ្ទាល់នៅលើដី ជាពិសេសនៅកន្លែងដែលមានហានិភ័យខ្ពស់ដែលអាចធ្វើឱ្យកខ្វក់ដល់កសិផលដោយសារដីដែលជាប់នឹងបាតប្រអប់/ចុង/ដប និងសម្ភារៈវេចខ្ចប់ទាំង

នោះ ។

- ៧០ ត្រូវពិនិត្យមើលកំណល់ឈើ (ប៉ាឡែត) សម្រាប់ទ្រាប់ជាទម្រង់សិទ្ធិបានឱ្យស្អាត កុំឱ្យមានប្រឡាក់សារធាតុគីមី កំទេចកំទី និងការរាតត្បាតដោយសមាសភាពចង្រៃ។ មុននឹងប្រើទ្រាប់ទាំងនោះ ត្រូវតែធ្វើការសំអាតរួចគ្របទ្រាប់ ដោយប្រើគំរូការពារ ឬត្រូវបោះវាចោលប្រសិនបើពិនិត្យឃើញថា មានហានិភ័យខ្ពស់ដែលអាចធ្វើឱ្យកខ្វក់ដល់ កសិផល ។
- ៧១ ត្រូវសំអាតយានយន្តសម្រាប់ដឹកជញ្ជូនកុំឱ្យមានប្រឡាក់សារធាតុគីមី មិនមានកម្ទេចកម្ទីផ្សេងៗ និងមិនមានការរុករាន របស់សមាសភាពចង្រៃ។ នៅមុនពេលនៃការប្រើប្រាស់ត្រូវសំអាតជាចាំបាច់ និងចៀសវាងការប្រើប្រាស់ប្រសិនបើ ពិនិត្យឃើញថា មានហានិភ័យខ្ពស់ដែលអាចធ្វើឱ្យមានភាពកខ្វក់ដល់កសិផល ។
- ៧២ ត្រូវតែរក្សាទុក និងដឹកជញ្ជូនកសិផលដាច់ដោយឡែកពីទំនិញដែលជាប្រភពនៃភាពកខ្វក់គីមី ជីវសាស្ត្រ និងរូបសាស្ត្រ ។

ច.៨. កំណត់ចំណាំដើម្បីងាយរក និងប្រមូលត្រឡប់មកវិញ

- ៧៣ ត្រូវកំណត់អត្តសញ្ញាណផ្សេងគ្នា ដោយឈ្មោះ ឬលេខកូដ ចំពោះរាល់ទីកន្លែងផលិតកម្មដាច់ដោយឡែកពីគ្នានីមួយៗ ។ ឈ្មោះ ឬលេខកូដទាំងនោះ ត្រូវមានដាក់ជាស្លាកនៅតាមទីកន្លែង និងត្រូវកត់ត្រានៅលើផែនទីចំការ ។ ឈ្មោះ ឬលេខ កូដទីកន្លែង ត្រូវកត់ត្រានៅលើឯកសារ និងកំណត់ត្រាទាំងអស់ដែលពាក់ព័ន្ធនឹងទីកន្លែងនោះ ។
- ៧៤ ត្រូវតែដាក់អត្តសញ្ញាណសំគាល់ឱ្យច្បាស់លាស់នៅលើប្រអប់/ធុង កសិផលដែលបានរេចខ្ចប់ ដើម្បីងាយស្រាវជ្រាវរក ឃើញចំការ ឬ ទីកន្លែងដែលបានដាំ ។
- ៧៥ ត្រូវរក្សាទុកកំណត់ត្រាអំពីកាលបរិច្ឆេទនៃការបែងចែកផ្គត់ផ្គង់ និងទិសដៅកសិផលមួយមុខៗ ។
- ៧៦ ត្រូវតែទុកដាក់កសិផលដែលបានកំណត់អត្តសញ្ញាណឃើញថា បានទទួលរងនូវភាពកខ្វក់ ឬមានសក្តានុពលកខ្វក់ឱ្យនៅ ឆ្ងាយដាច់ដោយឡែកពីគេ និងត្រូវទប់ស្កាត់ការចែកចាយ ឬប្រសិនបើកសិផលនោះ បានលក់ចេញទៅហើយនោះ ត្រូវ តែជូនដំណឹងជាបន្ទាន់ដល់អ្នកទិញ ។
- ៧៧ ត្រូវស៊ើបអង្កេតនូវមូលហេតុដែលបង្កឱ្យមានភាពកខ្វក់ទាំងឡាយ និងត្រូវចាត់វិធានការទប់ស្កាត់កុំឱ្យកើតមានឡើង ម្តងទៀត និងត្រូវកត់ត្រាទុកនូវហេតុការណ៍នោះ និងវិធានការនានាដែលបានប្រើ ។

ឆ. ការបណ្តុះបណ្តាល

៧៨ និយោជក និងកម្មករត្រូវមានចំណេះដឹងសមរម្យ ឬត្រូវបណ្តុះបណ្តាលនៅក្នុងដែនទទួលខុសត្រូវទាក់ទងនឹងវិធាននៃ ការអនុវត្តកសិកម្មក្នុងការងារផលិតកម្មផ្ទៃលើ និងបន្លែស្រស់ ដោយអត្តនាយកដ្ឋានកសិកម្ម ។ រាល់ឯកសារអំពីការ បណ្តុះបណ្តាលត្រូវតែរក្សាទុក ។

ជ. ឯកសារ និងកំណត់ត្រានានា

៧៩ ត្រូវតែរក្សាទុកកំណត់ត្រាអំពីវិធាននៃការអនុវត្តកសិកម្មក្នុងការងារផលិតកម្មផ្ទៃលើ និងបន្លែស្រស់ ក្នុងរយៈពេល យ៉ាងតិចពីរឆ្នាំ ឬ ក្នុងរយៈពេលវែងជាងនេះតាមការតម្រូវរបស់រដ្ឋាភិបាល ឬ អតិថិជន ។

៨០ ឯកសារចាស់ហួសសម័យត្រូវតែបោះចោល និងត្រូវប្រើតែច្បាប់កំណែថ្មីប៉ុណ្ណោះ ។

ឈ. ការពិនិត្យមើលឡើងវិញនូវការអនុវត្ត

- ៨១ ត្រូវតែធ្វើការពិនិត្យមើលឡើងវិញនូវរាល់ការអនុវត្តទាំងឡាយ យ៉ាងហោចណាស់មួយឆ្នាំម្តងដើម្បីធានាថា ការអនុវត្តទាំងនោះបានធ្វើឡើងត្រឹមត្រូវ និងត្រូវបានវិធានការកែតម្រូវចំពោះកំហុសឆ្គងណាមួយដែលបានរកឃើញ។ ត្រូវរក្សាទុកកំណត់ត្រាអំពីការអនុវត្តដែលបានពិនិត្យមើលឡើងវិញ និងវិធានការកែលំអនានា ។
- ៨២ ត្រូវបានវិធានការដើម្បីដោះស្រាយការភ័យខ្លាច ទាក់ទងទៅនឹងសុវត្ថិភាពចំណីអាហារ និងត្រូវកត់ត្រាទុកនូវរាល់ការភ័យ និងវិធានការដែលប្រើ ។

២. ផ្នែកគុណភាពកសិផល

ក. ផែនការគុណភាព

៨៣ ត្រូវកំណត់ការអនុវត្តក្នុងផែនការដាំដុះដំណាំឱ្យបានច្បាស់លាស់ដើម្បីគ្រប់គ្រងគុណភាពកសិផលនៅក្នុងពេលផលិតកម្មពេលប្រមូលផល និងការថែរក្សាក្រោយពេលប្រមូលផល ។

ខ. ពូជ និងបំណែកពូជដំណាំ

- ៨៤ ត្រូវជ្រើសរើសពូជដំណាំទៅតាមតម្រូវការរបស់ទីផ្សារ ។
- ៨៥ ត្រូវមានវិញ្ញាបនបត្រសុខភាពដំណាំប្រសិនបើពូជដំណាំនោះ ទទួលបានមកពីចំការ ឬ កន្លែងបណ្តុះផ្សេង ដើម្បីឱ្យប្រាកដថា ពូជដំណាំដែលផ្តល់ឱ្យដោយអ្នកផ្គត់ផ្គង់ពិតជាមានគុណភាពល្អ ។

គ. ដី និងសារធាតុកែលម្អបង្កើនដីជាតិដី

- ៨៦ ត្រូវប្រើប្រាស់ដីស្រែទៅតាមអនុសាសន៍របស់អាជ្ញាធរមានសមត្ថកិច្ច (អគ្គនាយកដ្ឋានកសិកម្ម) ឬអាស្រ័យទៅតាមលទ្ធផលជាក់ស្តែងនៃការវិភាគដី ឬ វិភាគស្លឹករុក្ខជាតិ ឬ វិភាគរុក្ខស និងតម្រូវការដីជាតិសម្រាប់ដំណាំដែលដាំ ។
- ៨៧ ត្រូវថែទាំឧបករណ៍ដែលប្រើសម្រាប់ដាក់ដី និងសារធាតុកែលម្អបង្កើនដីជាតិដីឱ្យបានល្អ ដោយពិនិត្យមើលប្រសិទ្ធភាពការងាររបស់វាយ៉ាងហោចណាស់មួយឆ្នាំម្តងដោយអ្នកដែលមានសមត្ថភាពបច្ចេកទេស ។
- ៨៨ ត្រូវជ្រើសទីតាំង និងសាងសង់កន្លែងសម្រាប់ធ្វើកំប៉ុស្តសារធាតុសរីរាង្គឱ្យបានល្អ ដើម្បីបង្ការការចម្លងរោគលើដំណាំ ។
- ៨៩ ត្រូវកត់ត្រាទុកនូវការប្រើដី និងសារធាតុកែលម្អបង្កើនដីជាតិដី ដោយបរិយាយពិស្តារអំពីឈ្មោះផលិតផល ឬសារធាតុកាលបរិច្ឆេទ ទីតាំងធ្វើប្រព្រឹត្តិកម្ម អត្រាប្រើ វិធីសាស្ត្រ និង ឈ្មោះអ្នកប្រើ ។

ឃ. ទឹក

៩០ ការស្រោចស្រព ត្រូវអនុវត្តដោយផ្អែកទៅលើតម្រូវការទឹករបស់ដំណាំ ទឹកដែលមាន និងកំរិតសំណើមដី ។

៩១ ត្រូវធ្វើកំណត់ត្រានៃការស្រោចស្រព ដោយពណ៌នាលម្អិតអំពីដំណាំ កាលបរិច្ឆេទ ទីតាំង ចំណុះទឹកដែលបានប្រើ ឬ រយៈពេលនៃការស្រោចស្រព។

១. សារធាតុគីមី

ង.១. រក្សាគីមី

- ៩២ ត្រូវបណ្តុះបណ្តាលនិយោជក និងកម្មករ ក្នុងកិច្ចការសមរម្យទៅនឹងភារៈកិច្ច និងការទទួលខុសត្រូវលើការប្រើប្រាស់ សារធាតុគីមី។
- ៩៣ ត្រូវចាត់វិធានការសមស្របក្នុងកិច្ចការពារដំណាំសម្រាប់ការកម្ចាត់សមាសភាពចង្រៃ។
- ៩៤ ត្រូវប្រើប្រព័ន្ធវិធានការចម្រុះគ្រប់គ្រងដំណាំ (IPM) ទៅតាមលទ្ធភាពដែលអាចធ្វើបាន។
- ៩៥ ត្រូវទិញសារធាតុគីមីពីអ្នកលក់ដែលមានលិខិតអនុញ្ញាតធ្វើអាជីវកម្មស្របច្បាប់។
- ៩៦ ត្រូវប្រើប្រភេទសារធាតុគីមីលើមុខដំណាំដែលទទួលបានការឯកភាពពីអាជ្ញាធរមានសមត្ថកិច្ចនៃប្រទេសផលិត និង ប្រទេសនាំចូល ហើយត្រូវមានតម្លូវឯកសារដើម្បីបញ្ជាក់ពីការឯកភាពទាំងនោះ។
- ៩៧ ត្រូវប្រើប្រាស់សារធាតុគីមីទៅតាមសេចក្តីណែនាំនៅលើស្លាកសញ្ញា ឬ តាមគោលការណ៍ណែនាំរបស់អគ្គនាយកដ្ឋាន កសិកម្ម ឬ អាជ្ញាធរមានសមត្ថកិច្ច។
- ៩៨ ត្រូវប្រើយុទ្ធសាស្ត្រនៃការប្រើសារធាតុគីមីឆ្លាស់ និងវិធានការការពារដំណាំដទៃទៀត ដើម្បីចៀសវាងនូវភាពផ្សេងៗរបស់ សមាសភាពចង្រៃ។
- ៩៩ ត្រូវថែទាំឧបករណ៍ដែលប្រើសម្រាប់ប្រើសារធាតុគីមីឱ្យបានល្អ និងពិនិត្យមើលប្រសិទ្ធភាពការងារឱ្យបានទៀងទាត់ យ៉ាងហោចណាស់មួយឆ្នាំម្តង ដោយអ្នកដែលមានសមត្ថភាពបច្ចេកទេស។
- ១០០ ត្រូវកត់ត្រាទុកនូវការប្រើប្រាស់សារធាតុគីមីលើដំណាំមួយមុខៗ ដោយបញ្ជាក់យ៉ាងពិស្តារអំពីសារធាតុគីមីដែលបាន ប្រើ មូលហេតុនៃការប្រើ កាលបរិច្ឆេទប្រើ ទីតាំងធ្វើប្រព្រឹត្តកម្ម អត្រា និងវិធីសាស្ត្រប្រើ លក្ខខណ្ឌអាកាសធាតុ និង ឈ្មោះអ្នកប្រើ។

២. ការប្រមូលផល និងការថែរក្សាទុកដាក់កសិផល

ច.១. ការប្រមូលផល

- ១០១ ត្រូវប្រើសន្តសុទ្ធនៃភាពចំណាស់ (ស្ថានភាពត្រូវប្រមូលផល) សមស្រប ដើម្បីកំណត់ពេលប្រមូលផល។
- ១០២ ត្រូវប្រើបច្ចេកទេសសមស្របក្នុងការប្រមូលផលកសិផល។
- ១០៣ ត្រូវធានាថា ឧបករណ៍ និងបរិក្ខារសម្រាប់ប្រមូលផល គឺមានលក្ខណៈសមស្រប ហើយឧបករណ៍ទាំងនោះ ត្រូវតែ ស្អាតមុននឹងប្រើ ឬត្រូវសម្អាតតាមការចាំបាច់។
- ១០៤ ត្រូវប្រើ កេះ/ចុងដែលសមស្របសម្រាប់ការប្រមូលផលកសិផល និងមិនត្រូវដាក់ឱ្យហួសចំណុះឡើយ។
- ១០៥ ត្រូវប្រើទ្រនាប់ដើម្បីការពារកសិផល ប្រសិនបើចុង/កេះ សម្រាប់ផ្ទុកមានផ្ទៃក្រើម។
- ១០៦ ត្រូវគ្របចុង/កេះ ឱ្យជិតដើម្បីកាត់បន្ថយការបាត់បង់សំណើម និងការពារកុំឱ្យត្រូវកំដៅព្រះអាទិត្យ។

- ១០៧ ត្រូវពិនិត្យមើលចុង/កេះ ដើម្បីធានាថា មាំ និងស្អាត មុននឹងប្រើ និងត្រូវសំអាតឱ្យស្អាត ឬក៏ត្រូវបោះចោល ប្រសិនបើមិនល្អ ។
- ១០៨ ត្រូវប្រមូលផលកសិផលនៅពេលអាកាសធាតុត្រជាក់ និងត្រូវចៀសវាងការប្រមូលផលនៅពេលភ្លៀង ប្រសិនបើអាចធ្វើបាន ។
- ១០៩ ត្រូវដឹកជញ្ជូនកសិផលចេញពីទីវាល (ចំការ) ឱ្យបានលឿនបំផុតតាមលទ្ធភាពដែលអាចធ្វើទៅបាន ។
- ១១០ ត្រូវដាក់កសិផលដែលប្រមូលផលរួចនៅកន្លែងម្តង ប្រសិនបើមានការពន្យារពេលយូរក្នុងការដឹកជញ្ជូន ។
- ១១១ មិនត្រូវដាក់កេះ/ចុងកសិផលត្រួតពិលើគ្នាឡើយ ដើម្បីកាត់បន្ថយការខូចខាតដោយមេកានិក លុះត្រាតែកេះ/ចុងទាំងនោះ បានរចនាឡើងវិញមាំ និងអាចកាត់បន្ថយការខូចខាតដោយមេកានិក ។
- ១១២ ត្រូវដាក់កេះ/ចុងកសិផលឱ្យមានលំនឹងមាំទាំងក្នុងពេលដឹកជញ្ជូន ដើម្បីកាត់បន្ថយការខូចខាតដោយមេកានិក ។

៥.២. ការថែរក្សាទុកដាក់កសិផល

- ១១៣ ត្រូវរចនាឧបករណ៍ថែរក្សាទុកដាក់កសិផលឱ្យបានល្អ ដើម្បីកាត់បន្ថយការជ្រុះធ្លាក់ និងការប៉ះទង្គិចខ្លាំង ។
- ១១៤ ត្រូវសំអាត និងថែទាំជាប្រចាំនូវឧបករណ៍ កេះ/ចុង និងសម្ភារៈដែលប្រើប្រាស់សម្រាប់ទុកដាក់កសិផល ដើម្បីកាត់បន្ថយការខូចខាតដោយមេកានិក ។
- ១១៥ ត្រូវចាត់វិធានការដើម្បីកាត់បន្ថយវត្តមានសមាសភាពចង្រៃនៅក្នុង និងនៅជុំវិញកន្លែងថែរក្សាទុកដាក់ វេចខ្ចប់ ឬកន្លែងរក្សាទុកកសិផល ។
- ១១៦ ត្រូវធ្វើប្រតិបត្តិកម្មដើម្បីកាត់បន្ថយការវិវត្តន៍របស់ជម្ងឺ និងការបាត់បង់គុណភាពកសិផលក្នុងករណីដែលមានភាពចាំបាច់ ។
- ១១៧ ត្រូវធ្វើប្រតិបត្តិកម្មទឹកដែលបានប្រើបន្ទាប់ពីការប្រមូលផល ការលាងសំអាត និងធ្វើប្រតិបត្តិកម្មកសិផល ឬត្រូវផ្លាស់ប្តូរទឹកជាប្រចាំ ដើម្បីកាត់បន្ថយភាពខ្ទក់ដែលបង្កឡើងដោយសរីរាង្គបង្កការរលួយ ។
- ១១៨ ត្រូវវេចខ្ចប់កសិផល និងរក្សាទុកនៅក្នុងកន្លែងបិទបាំង (ដែលមានជំបូល) ។
- ១១៩ មិនត្រូវដាក់កសិផលដោយផ្ទាល់នៅលើដី ឬ លើកំរាលនៃកន្លែងសម្រាប់ការចាត់ចែង វេចខ្ចប់ ឬរក្សាទុកឡើយ ។
- ១២០ ត្រូវចាត់ថ្នាក់កសិផល និងធ្វើការវេចខ្ចប់ទៅតាមតម្រូវការរបស់អតិថិជន ឬទីផ្សារ ។
- ១២១ ត្រូវប្រើទ្រនាប់សម្រាប់ការពារទៅតាមភាពចាំបាច់ ដើម្បីការពារកសិផលពីការប៉ះផ្ទៃត្រឹមរបស់ចុង/កេះ និងពីការបាត់បង់សំណើមខ្លាំង ។
- ១២២ ត្រូវបញ្ជាក់ដោយកសិផលដែលទើបយកមកពីចំការដោយប្រើវិធីសាស្ត្រធ្វើឱ្យត្រជាក់សមរម្យតាមលក្ខណៈបច្ចេកទេស ។

៥.៣. ការរក្សាទុក និងការដឹកជញ្ជូន

- ១២៣ ត្រូវរក្សាទុកកសិផលនៅកន្លែងដែលមានសីតុណ្ហភាពទាបតាមតែអាចធ្វើបាន ក្នុងករណីដែលមានការពន្យារពេលយូរមុនពេលដឹកជញ្ជូន ។
- ១២៤ ត្រូវគ្របបិទបាំងយានយន្តដែលដឹកជញ្ជូនកសិផល និងត្រូវប្រើលក្ខខណ្ឌសីតុណ្ហភាពសមស្រប ដើម្បីកាត់បន្ថយការបាត់បង់គុណភាព ។
- ១២៥ ត្រូវពិនិត្យមើលភាពស្អាត វត្តមានកម្ទេចកម្ទី និងភាពរំខានរបស់សត្វចង្រៃនៅលើយានយន្តមុនពេលដឹកជញ្ជូន និង

ត្រូវធ្វើការសំអាត ប្រសិនបើសង្កេតឃើញមានហានិភ័យខ្ពស់ក្នុងការបង្កការខូចខាតតាមលក្ខណៈមេកានិក និងភាព
កខ្វក់ដែលបង្កឡើងដោយសាររាងកាយបង្កការរលួយ ។

- ១២៦ ត្រូវចៀសវាងការដាក់លាយចម្រុះកសិផលដែលមិនត្រូវបានគ្រប់គ្រង (បង្កឱ្យខូច) ក្នុងពេលដឹកជញ្ជូន ។
- ១២៧ ត្រូវដឹកជញ្ជូនកសិផលទៅកាន់គោលដៅភ្លាមៗ ។

ឆ. កំណត់ចំណាំដើម្បីងាយអក និងប្រមូលត្រឡប់មកវិញ

- ១២៨ ទឹកនៃផលិតកម្មដាច់ដោយឡែកនីមួយៗអាចកំណត់អត្តសញ្ញាណបានដោយឈ្មោះ ឬ លេខកូដ ។ សញ្ញាសម្គាល់
ភ្ជាប់ជាមួយឈ្មោះ ឬ លេខកូដត្រូវដាក់បង្ហាញនៅតាមទីកន្លែងផលិត និងត្រូវកត់ត្រានៅលើផែនទីចំការ ។ ឈ្មោះ
ទីតាំង ឬលេខកូដ ត្រូវកត់ត្រានៅលើឯកសារ និងកំណត់ត្រាដែលមានទំនាក់ទំនងទៅនឹងទីកន្លែងនោះ ។
- ១២៩ ត្រូវដាក់អត្តសញ្ញាណសម្គាល់ឱ្យច្បាស់លាស់លើកេះ/ធុងកសិផលដែលបានវេចខ្ចប់ ដើម្បីងាយស្រួលរកឃើញចំការ ឬ
ទីកន្លែងដែលបានដាំ ។
- ១៣០ ត្រូវរក្សាទុកកំណត់ត្រាអំពីកាលបរិច្ឆេទនៃការផ្គត់ផ្គង់ និងទិសដៅទំនិញកសិផលនីមួយៗដែលត្រូវដឹកជញ្ជូន ។

ជ. ការបណ្តុះបណ្តាល

- ១៣១ និយោជក និងកម្មករត្រូវមានចំណេះដឹងសមរម្យ ឬត្រូវបណ្តុះបណ្តាលនៅក្នុងដែនទទួលខុសត្រូវពាក់ព័ន្ធនឹងវិធាននៃការ
អនុវត្តកសិកម្មក្នុងការងារផលិតកម្មផ្លែឈើ និងបន្លែស្រស់ ។ រាល់ឯកសារអំពីការបណ្តុះបណ្តាលត្រូវតែរក្សាទុក ។

ឈ. ឯកសារ និងកំណត់ត្រា

- ១៣២ ត្រូវរក្សាកំណត់ត្រាអំពីការអនុវត្តកសិកម្មក្នុងការងារផលិតកម្មរយៈពេលពីរឆ្នាំយ៉ាងតិច ឬរវែងជាងនេះ ប្រសិនបើ
មានតម្រូវការពីរដ្ឋាភិបាល ឬអតិថិជន ។
- ១៣៣ ត្រូវប្រើឯកសារថ្មី និងត្រូវបោះចោលនូវឯកសារដែលផុតកំណត់ប្រើប្រាស់ ។

ញ. ការពិនិត្យមើលឡើងវិញលើការអនុវត្ត

- ១៣៤ ត្រូវតែពិនិត្យមើលឡើងវិញលើរាល់ការអនុវត្តកន្លងមកទាំងអស់យ៉ាងហោចណាស់ក៏ម្តងក្នុងមួយឆ្នាំដែរ ដើម្បីប្រាកដ
ថា ការអនុវត្តទាំងនោះ ពិតជាត្រូវបានធ្វើឡើងត្រឹមត្រូវ និងបានចាត់វិធានការកែតម្រូវនូវកំហុសឆ្គងដែលបានរក
ឃើញ ។
- ១៣៥ ត្រូវរក្សាកំណត់ត្រាទុកដើម្បីបង្ហាញថា រាល់ការអនុវត្តទាំងអស់បានពិនិត្យមើលឡើងវិញ និងត្រូវរក្សាទុកឯកសារ
រាល់វិធានការកែតម្រូវទាំងឡាយ ។
- ១៣៦ ត្រូវចាត់វិធានការដោះស្រាយការតវ៉ាទាក់ទងទៅនឹងគុណភាពកសិផល និងត្រូវតែធ្វើកំណត់ត្រាទុកអំពីការតវ៉ាទាំង
នោះ និងរាល់ការចាត់វិធានការដោះស្រាយនានា ។

៣. ផ្នែកសុខភាព, សុវត្ថិភាព និងសុខុមាលភាពកម្មករ

ក. សារធាតុគីមី

ក្រុមគីមី

- ១៣៧ ត្រូវថែរក្សាទុកដាក់ និងប្រើប្រាស់សារធាតុគីមីដោយកម្មករដែលមានការអនុញ្ញាតប្រកបដោយចំណេះដឹង និងជំនាញសមស្រប ។
- ១៣៨ ត្រូវរក្សាសារធាតុគីមីនៅកន្លែងមានខ្យល់ចេញ-ចូលល្អ ក្នុងសំណង់រឹងមាំល្អ និងមានសុវត្ថិភាព ដោយដាក់កំហិតឱ្យចំពោះតែអ្នកដែលមានការអនុញ្ញាតចេញ-ចូលតែប៉ុណ្ណោះ ។ សំណង់ត្រូវកំណត់ទីតាំង និងសាងសង់នៅកន្លែងណាដែលអាចជួយកាត់បន្ថយហានិភ័យដែលធ្វើឱ្យប៉ះពាល់ដល់កម្មករ និងត្រូវបំពាក់ដោយសម្ភារៈសង្គ្រោះបន្ទាន់ ក្នុងករណីមានការកំបាំងសារធាតុគីមី ។
- ១៣៩ ត្រូវរក្សាសារធាតុគីមីនៅក្នុងសំបកដេប៊ីមរបស់វាដែលមានស្លាកសញ្ញាស្របច្បាប់ និងត្រូវរៀបចំទុកដាក់ទៅតាមការណែនាំនៅលើស្លាក ឬដោយអាជ្ញាធរមានសមត្ថកិច្ច (អគ្គនាយកដ្ឋានកសិកម្ម) ។ ប្រសិនបើមានការផ្ទេរសារធាតុគីមីសំបកដេប៊ីមទៅសំបកដេប៊ីមមួយទៀតនោះ ត្រូវតែសរសេរចំណាំឱ្យច្បាស់ដោយមានដាក់ឈ្មោះយីហោ កម្រិតប្រើប្រាស់ និងរយៈពេលរងចាំក្នុងការប្រើប្រាស់ ។
- ១៤០ ត្រូវមានសន្លឹកទិន្នន័យសម្ភារៈសុវត្ថិភាព ឬ ការណែនាំអំពីសុវត្ថិភាពដែលបានមកពីស្លាកសញ្ញាសារធាតុគីមីនៅទីកន្លែងណាដែលមានហានិភ័យខ្ពស់ប៉ះពាល់ដល់កម្មករ ។
- ១៤១ ត្រូវត្រៀមបម្រុងជាស្រេចនូវឧបករណ៍សង្គ្រោះបន្ទាន់សម្រាប់ព្យាបាលដល់កម្មករដែលទទួលបានការប៉ះពាល់ដោយសារធាតុគីមី ។
- ១៤២ ត្រូវដាក់តាំងសេចក្តីណែនាំច្រៀសវាងគ្រោះថ្នាក់ និងការសង្គ្រោះបន្ទាន់នៅទីតាំងដែលងាយមើលឃើញនៅក្នុង ឬ ជិតកន្លែងរក្សាទុកសារធាតុគីមី ។
- ១៤៣ ត្រូវមានសំលៀកបំពាក់ និងឧបករណ៍ការពារសារធាតុគីមីសមស្របសម្រាប់កម្មករដែលថែរក្សា ទុកដាក់ និងប្រើប្រាស់សារធាតុគីមី និងចូលទៅក្នុងកន្លែងដែលទើបនឹងបាញ់ថ្នាំថ្មីៗ ។
- ១៤៤ ត្រូវតែសំអាតសំលៀកបំពាក់ការពារ និងរក្សាទុកដាច់ដោយឡែកពីផលិតផលប្រើសម្រាប់ការពារដំណាំ ។
- ១៤៥ ត្រូវដាក់កំហិតហាមឃាត់ក្នុងកំឡុងពេលសមរម្យចំពោះការចូលទៅកាន់ទីកន្លែងដែលបានប្រើសារធាតុគីមី ឬបានប្រើហើយថ្មីៗទៅតាមប្រភេទសារធាតុគីមីដែលបានប្រើ ។
- ១៤៦ ត្រូវដាក់សញ្ញាគ្រោះថ្នាក់នៅកន្លែងសាធារណៈដែលមានការប្រើប្រាស់សារធាតុគីមី ។

ខ. ការប្រមូលផល និងការថែរក្សាទុកដាក់កសិផល

ខ.១. អនាម័យផ្ទាល់ខ្លួន

- ១៤៧ កម្មករត្រូវមានចំណេះដឹងសមរម្យ ឬត្រូវបានទទួលការបណ្តុះបណ្តាលអំពីការអនុវត្តអនាម័យផ្ទាល់ខ្លួន និងត្រូវរក្សាទុកកំណត់ត្រាអំពីការបណ្តុះបណ្តាលនោះ ។

- ១៤៨ ត្រូវផ្តល់ដល់កម្មករនូវសេចក្តីណែនាំជាលាយលក្ខណ៍អក្សរស្តីអំពីការអនុវត្តអនាម័យផ្ទាល់ខ្លួន ឬដាក់តាំងនៅទីតាំងដែលងាយមើលឃើញ ។
- ១៤៩ ត្រូវតែរៀបចំឱ្យមានជាស្រេចនូវបង្គន់អនាម័យ និងកន្លែងលាងសំអាតដែលប្រាប់កម្មករ និងត្រូវតែថែទាំឱ្យមានអនាម័យជានិច្ច ។
- ១៥០ ត្រូវបោះចោលរាល់កាកសំណល់ និងទឹកកខ្វក់តាមរបៀបដើម្បីកាត់បន្ថយហានិភ័យដែលធ្វើឱ្យប៉ះពាល់ដល់កម្មករ ។
- ១៥១ និយោជកត្រូវផ្តល់ឱ្យកម្មករនូវការចំណាយលើសុខភាព ការព្យាបាលជម្ងឺ និងបើមានបញ្ហាធ្ងន់ធ្ងរណាមួយខាងសុខភាព ត្រូវតែរាយការណ៍ទៅកាន់អាជ្ញាធរសុខភាពដែលពាក់ព័ន្ធ ។
- ១៥២ ត្រូវតែបំពេញនូវការត្រួតពិនិត្យសុខភាពជាចាំបាច់ ចំពោះកម្មករ និងត្រូវរក្សាទុកកំណត់ត្រា ។
- ១៥៣ ត្រូវចាត់វិធានការដើម្បីកាត់បន្ថយវត្តមានសត្វពាហនៈ និងសត្វចង្រៃដទៃទៀត ដែលជាភ្នាក់ងារចម្លងជម្ងឺនៅក្នុងទីកន្លែងផលិតកម្ម និងជុំវិញកន្លែងថែរក្សាទុកដាក់ វេចខ្ចប់ និងរក្សាទុកកសិផល ។

ខ.២. លក្ខខណ្ឌការងារ

- ១៥៤ ត្រូវផ្តល់លក្ខខណ្ឌការងារឱ្យបានសមរម្យសម្រាប់កម្មករ និងត្រូវផ្គត់ផ្គង់សំលៀកបំពាក់ការពារនៅទីណាដែលមានស្ថានភាពគ្រោះថ្នាក់ដល់កម្មករ ។
- ១៥៥ ត្រូវតែមើលការពារ និងថែទាំរាល់យានយន្ត បរិក្ខារ និងឧបករណ៍ទាំងឡាយ រួមទាំងឧបករណ៍អគ្គិសនី និងមេកានិចឱ្យបានត្រឹមត្រូវ និងពិនិត្យមើលឱ្យបានទៀងទាត់ដើម្បីការពារគ្រោះថ្នាក់ដល់អ្នកប្រើប្រាស់ ។
- ១៥៦ ត្រូវអនុវត្តការលើកដាក់ដោយដៃឱ្យមានសុវត្ថិភាព ដើម្បីកាត់បន្ថយគ្រោះថ្នាក់នៃការរងរបួសពីការលើកវត្ថុធ្ងន់ៗ ជ្រុលហួសពីកម្លាំង ។

គ. សុខុមាលភាពកម្មករ

- ១៥៧ ត្រូវរៀបចំផ្តល់ដល់កម្មករនូវកន្លែងរស់នៅ-លំនៅដ្ឋានឱ្យបានសមរម្យ ដោយមានសេវាកម្ម និងសម្ភារៈចាំបាច់នានាក្នុងករណីដែលតម្រូវឱ្យមានការផ្តល់ដោយនិយោជក ។
- ១៥៨ ត្រូវកំណត់ជ្រើសរើស និងទទួលកម្មករឱ្យចូលបំរើការដែលអាយុស្របតាមគោលការណ៍ច្បាប់ជាធរមាន ។

ឃ. ការបណ្តុះបណ្តាល

- ១៥៩ ត្រូវជូនដំណឹងដល់កម្មករថ្មីអំពីហានិភ័យដែលទាក់ទងជាមួយសុខភាព និងវិធានការសុវត្ថិភាពនៅពេលពួកគេចាប់ផ្តើមការងារ ។
- ១៦០ កម្មករត្រូវមានចំណេះដឹងសមរម្យ ឬ ត្រូវទទួលការបណ្តុះបណ្តាលក្នុងកិច្ចសមរម្យទៅនឹងការទទួលខុសត្រូវរបស់ពួកគេទៅតាមចំណេះដឹងដូចខាងក្រោម៖
 - ការប្រើប្រាស់យានយន្ត ឧបករណ៍ និង បរិក្ខារ
 - គ្រោះថ្នាក់ និងវិធីសង្គ្រោះបន្ទាន់
 - ការប្រើប្រាស់សារធាតុគីមីដោយសុវត្ថិភាព

- អនាម័យផ្ទាល់ខ្លួន

ខ. ឯកសារ និងការកត់ត្រា

- ១៦១ ត្រូវរក្សាទុកកំណត់ត្រាអំពីការអនុវត្តកសិកម្មក្នុងការងារផលិតកម្មយ៉ាងហោចណាស់ឱ្យបានរយៈពេលពីរឆ្នាំជាអប្បបរមា ឬ យូរជាងនេះ ប្រសិនបើមានការតម្រូវពីរដ្ឋាភិបាល ឬអតិថិជន ។
- ១៦២ ត្រូវប្រើតែឯកសារថ្មីៗតែប៉ុណ្ណោះ និងត្រូវបោះចោល នូវឯកសារហួសកាលកំណត់ប្រើប្រាស់ ។

គ. ការពិនិត្យមើលឡើងវិញនូវការអនុវត្ត

- ១៦៣ ត្រូវតែពិនិត្យមើលឡើងវិញលើរាល់ការអនុវត្តកសិកម្មទាំងអស់ យ៉ាងហោចណាស់ក៏មួយឆ្នាំម្តងដែរ ដើម្បីប្រាកដថាការអនុវត្តទាំងនោះ ពិតជាត្រូវបានធ្វើឡើងត្រឹមត្រូវ និងត្រូវបានវិធានការកែតម្រូវកំហុសឆ្គងដែលបានរកឃើញ ។
- ១៦៤ ត្រូវរក្សាទុកកំណត់ត្រាអំពីការពិនិត្យមើលឡើងវិញ ធ្វើជាភស្តុតាង និងត្រូវទុកជាឯកសារនូវកំហុសឆ្គងដែលបានអនុវត្តកសិកម្ម ។
- ១៦៥ ត្រូវចាត់វិធានការដោះស្រាយការតវ៉ាដែលទាក់ទងទៅនឹងសុខភាព សុវត្ថិភាព និងសុខុមាលភាពកម្មករ និងត្រូវតែធ្វើកំណត់ត្រាទុកអំពីការតវ៉ានានា និងរាល់ការចាត់វិធានការទាំងឡាយ ។

៤. ផ្នែកគ្រប់គ្រងបរិស្ថាន

ក. ប្រវត្តិវិភាគនៃ និងការគ្រប់គ្រង

- ១៦៦ ត្រូវជ្រើសរើសទីកន្លែងសម្រាប់ផលិតកម្មស្របតាមនីតិវិធីដែលបានបញ្ញត្តិកំណត់នៅតាមរយៈកំពស់ខ្ពស់ និងលើទីជម្រាលខ្លាំង ។
- ១៦៧ ត្រូវធ្វើការវាយតម្លៃអំពីហានិភ័យដែលបង្កឱ្យខូចបរិស្ថាន ចំពោះការប្រើទីកន្លែងផលិតកម្មថ្មី និងត្រូវរក្សាទុកកំណត់ត្រាអំពីសក្តានុពលហានិភ័យទាំងអស់ដែលបានធ្វើអត្តសញ្ញាណ ។ ការវាយតម្លៃហានិភ័យនេះត្រូវគិតអំពី៖
 - ប្រវត្តិនៃការប្រើប្រាស់ទីកន្លែងនេះពីមុនមក
 - ការជះឥទ្ធិពលជាវិជ្ជមានទៅក្នុង និងទៅក្រៅកន្លែងនេះ ដែលអាចបង្កឡើងដោយផលិតកម្មដំណាំ និងការចាត់ចែងក្រោយការប្រមូលផល
 - ការជះឥទ្ធិពលពីទីកន្លែងនៅជាប់ជុំវិញចូលមកក្នុងទីផលិតកម្ម ។
- ១៦៨ មិនត្រូវប្រើទីកន្លែងដែលបានកំណត់រកឃើញថា មានហានិភ័យខ្ពស់សម្រាប់ផលិតកម្មដំណាំឡើយ ឬ ក្នុងករណីដែលអាចធ្វើទៅបាននោះ ចាំបាច់ត្រូវចាត់វិធានការដើម្បីបង្ការ ឬ កាត់បន្ថយសក្តានុពលហានិភ័យទាំងនោះជាមុន ។
- ១៦៩ ត្រូវមានប្លង់ផែនទីចំការដែលបង្ហាញអំពីទីតាំងនៃ៖
 - ក. ទីកន្លែងសម្រាប់ផលិតកម្មដំណាំ
 - ខ. តំបន់ងាយរងការខូចបរិស្ថាន និងតំបន់វិវិលខ្លាំង
 - គ. កន្លែងរក្សាទុក និងលាយសារធាតុគីមី កន្លែងសំអាតឧបករណ៍ប្រើជាសារធាតុគីមី និងកន្លែងប្រព្រឹត្តកម្មគីមី

ក្រោយពេលប្រមូលផល

យកន្លែង ឬសម្ភារៈសម្រាប់រក្សាទុក សម្រាប់លាយ និងធ្វើជីកំប៉ុស្ត និងសារធាតុកែលម្អ ឬបង្កើនជីជាតិដី
ង. ប្រភពទឹក ទឹកនៃរក្សាទុក និង ប្រព័ន្ធបង្ហូរចោលសំខាន់ៗ កន្លែងបង្ហូរចេញ និងចំណុចបញ្ចេញចោល
ច. អាគារ សំណង់ និងផ្លូវរបស់ចំការ ។

១៧០ ត្រូវគ្រប់គ្រងកន្លែងរិចរិលខ្លាំង ដើម្បីកាត់បន្ថយការរិចរិលបន្ថែមទៀត ។

១៧១ ត្រូវចាត់ការគ្រប់គ្រងសកម្មភាពនានានៅតាមទីកន្លែង ដោយអនុលោមទៅតាមច្បាប់បរិស្ថានរបស់ជាតិដែលមាន
ចែងអំពី ខ្យល់, ទឹក, សំលេង, ដី, ជីវចម្រុះ និងបញ្ហាបរិស្ថានផ្សេងៗទៀត ។

ខ. ពូជ និង បំណែកពូជដំណាំ

១៧២ ត្រូវជ្រើសរើសប្រើប្រាស់ ពូជ និង បំណែកពូជដំណាំដែលធន់នឹងជម្ងឺ និងសមស្របសម្រាប់រក្សាបរិស្ថាននៃទីកន្លែង
ផលិតកម្ម (ដូចជាប្រភេទដី និងកំរិតជីជាតិ) ដើម្បីកាត់បន្ថយការប្រើប្រាស់សារធាតុគីមី និងការខ្សោះរិចរិលជីជាតិ ។

គ. ដី និងមជ្ឈដ្ឋានចិញ្ចឹម

១៧៣ ត្រូវតែគិតគូរឱ្យបានសមស្របទៅនឹងប្រភេទដីនូវរាល់ការអនុវត្តដោយចេតនាលើការងារផលិតកម្ម និងមិនត្រូវបង្កើន
ហានិភ័យដែលធ្វើឱ្យរិចរិលបរិស្ថានឡើយ ។

១៧៤ ត្រូវរៀបចំផែនទីដី ដើម្បីធ្វើផែនការដាំដំណាំឆ្នាស់ និងកម្មវិធីផលិតកម្មទៅតាមដែលអាចធ្វើទៅបាន ។

១៧៥ ត្រូវអនុវត្តការដាំដុះដែលកែលំអ ឬថែរក្សាវិធានសម្ព័ន្ធដី និងកាត់បន្ថយការហាប់ណែន និងការហូរច្រោះរបស់ដី ។

១៧៦ ត្រូវចាត់ការគ្រប់គ្រងឱ្យបានសមស្របចំពោះករណីដែលមានការប្រើប្រាស់ឧស្ម័នពុល ដើម្បីសម្លាប់មេរោគនៅក្នុងដី
និងមជ្ឈដ្ឋានចិញ្ចឹម និងត្រូវរក្សាទុកកំណត់ត្រាអំពីទីតាំង កាលបរិច្ឆេទ ផលិតផល អត្រាប្រើប្រាស់ វិធីសាស្ត្រ
ប្រើប្រាស់ និងឈ្មោះអ្នកប្រើប្រាស់ ។

ឃ. ជី និងសារធាតុកែលម្អបង្កើនជីជាតិដី

១៧៧ ត្រូវចាត់ចែងប្រើជី ដោយផ្អែកលើអនុសាសន៍នៃអាជ្ញាធរមានសមត្ថកិច្ច ឬ ដោយការវិភាគដី វិភាគស្លឹក ឬ វិភាគ
រុក្ខរស ដើម្បីកាត់បន្ថយការបាត់បង់ និងហូរច្រោះនៃជីជាតិដី ។

១៧៨ ត្រូវកំណត់ទីតាំងក្នុងការសាងសង់ឃ្នាំងស្តុក កន្លែងលាយ-ផ្គុំជី និងសារធាតុកែលម្អបង្កើនជីជាតិដី និងធ្វើកំប៉ុស្ត
សារធាតុសរីរាង្គ ដើម្បីកាត់បន្ថយហានិភ័យនៃការប៉ះពាល់បរិស្ថាននៅក្នុង និងខាងក្រៅទីកន្លែងផលិតកម្ម ។

១៧៩ ត្រូវពិនិត្យថែទាំលើប្រសិទ្ធភាពនៃឧបករណ៍ប្រើប្រាស់ក្នុងការដាក់ជី និងសារធាតុកែលម្អបង្កើនជីជាតិដីឱ្យនៅដំណើរ
ការល្អដោយអ្នកដែលមានសមត្ថភាពបច្ចេកទេស យ៉ាងហោចណាស់មួយឆ្នាំម្តង ។

១៨០ ត្រូវតែកត់ត្រាទុកនូវរាល់ការប្រើជី និងសារធាតុកែលម្អបង្កើនជីជាតិដី ដោយបរិយាយពិភ្ញារអំពីឈ្មោះផលិតផល
ឬសារធាតុ កាលបរិច្ឆេទប្រើប្រាស់ ទីតាំងធ្វើប្រព្រឹត្តិកម្ម អត្រាប្រើប្រាស់ វិធីសាស្ត្រប្រើប្រាស់ និងឈ្មោះអ្នកប្រើប្រាស់ ។

១៨១ ត្រូវពិនិត្យតាមដាន កត់ត្រា រាល់ការលាយ ការប្រើប្រាស់ និងការកម្ទេចចោលនូវល្បាយសារធាតុចិញ្ចឹម ក្នុងករណី
អនុវត្តប្រព័ន្ធផលិតកម្មលើទឹក (Hydroponics production system) ។

១. នីតិ

- ១៨២ ត្រូវស្រោចស្រពដោយផ្អែកទៅលើលទ្ធភាពទឹកស្រោចស្រព តម្រូវការទឹករបស់ដំណាំ កម្រិតសើមរបស់ដី និងការពិចារណាអំពីការប៉ះទង្គិចបរិស្ថាននៅក្នុង និងខាងក្រៅទឹកនៃដំដុះ ។
- ១៨៣ ត្រូវប្រើប្រាស់ប្រព័ន្ធធារាសាស្ត្រប្រកបដោយប្រសិទ្ធភាព ដើម្បីកាត់បន្ថយការខ្វះខាតទឹក និងហានិភ័យនៃការប៉ះពាល់បរិស្ថាននៅក្នុង និងខាងក្រៅទឹកនៃដំដុះ ។
- ១៨៤ ត្រូវពិនិត្យមើលប្រសិទ្ធភាពការងារនៃប្រព័ន្ធស្រោចស្រពនៅរាល់ពេលប្រើប្រាស់ទៅតាមសេចក្តីណែនាំរបស់អ្នកផលិត ឬវិធីសាស្ត្រសមស្របដទៃទៀត និងត្រូវថែទាំវាដើម្បីធានានូវប្រសិទ្ធភាពស្រោចស្រព ។
- ១៨៥ ត្រូវរក្សាទុកនូវកំណត់ត្រានៃការស្រោចស្រព ដោយអធិប្បាយលំអិតអំពីដំណាំ កាលបរិច្ឆេទ ទីតាំង ចំណុះទឹកដែលបានប្រើ ឬ រយៈពេលនៃការស្រោចស្រព និងឈ្មោះអ្នកគ្រប់គ្រងសកម្មភាពស្រោចស្រព ។
- ១៨៦ ត្រូវគ្រប់គ្រងលើការប្រមូល ការរក្សាទុក និងការប្រើប្រាស់ទឹក ស្របទៅតាមបញ្ញត្តិច្បាប់ជាតិជាធរមាន ។
- ១៨៧ ត្រូវចាត់ការគ្រប់គ្រង ឬធ្វើប្រព្រឹត្តកម្មទឹក ដែលទទួលបានពីប្រភពផ្សេងៗដែលអាចបង្កការខូចបរិស្ថានដី ផ្លូវទឹក និងតំបន់ងាយរងគ្រោះ ដើម្បីកាត់បន្ថយហានិភ័យនៃការខូចខាតបរិស្ថាន ។
- ១៨៨ ត្រូវបញ្ចេញចោលទឹកខ្វក់ពីបង្គន់ និងប្រព័ន្ធទឹកសំអុយតាមវិធីដែលអាចកាត់បន្ថយហានិភ័យនៃការខូចបរិស្ថាននៅក្នុង និងខាងក្រៅទឹកនៃដំដុះ ។
- ១៨៩ ត្រូវគ្រប់គ្រង ឬធ្វើប្រព្រឹត្តកម្មទឹកដែលបញ្ចេញមកពីចំការ រួមទាំងទឹកកាកសំណល់ពីការប្រមូលផល និងការលាងសំអាត ដើម្បីកាត់បន្ថយការខូចខាតបរិស្ថាននៅខាងក្រៅទឹកនៃដំដុះ ។

៦. សារធាតុគីមី

៦.១. ក្សេប្រតីមី

- ១៩០ ត្រូវបណ្តុះបណ្តាលនិយោជក និងកម្មករនៅក្នុងកម្រិតមួយសមស្របទៅនឹងការងារ និងភាពទទួលខុសត្រូវរបស់ពួកគេក្នុងការប្រើប្រាស់សារធាតុគីមី ។
- ១៩១ ត្រូវមានភស្តុតាងបញ្ជាក់ពីសមត្ថភាពបច្ចេកទេសរបស់ទីប្រឹក្សាបច្ចេកទេស ដែលមាននាទីជ្រើសរើសផលិតផលគីមីដើម្បីប្រើប្រាស់នៅក្នុងផលិតកម្ម (ក្នុងករណីដែលកន្លែងផលិតកម្មនោះ មានទីប្រឹក្សាបច្ចេកទេសទទួលខុសត្រូវការងារនេះ) ។
- ១៩២ ត្រូវចាត់ចែងវិធានការសមស្របក្នុងកិច្ចការពារដំណាំដើម្បីកាត់សមាសភាពចង្រៃ និងត្រូវផ្អែកទៅលើអនុសាសន៍របស់អគ្គនាយកដ្ឋានកសិកម្ម និងបណ្តាសិខិតបទដ្ឋានច្បាប់ជាធរមាន ។
- ១៩៣ ត្រូវជំរុញការប្រើប្រាស់ប្រព័ន្ធវិធានការចម្រុះគ្រប់គ្រងដំណាំ (IPM) និងផលិតផលមិនមែនសារធាតុគីមីសំយោគតាមលទ្ធភាពដែលអាចធ្វើទៅបាន ដើម្បីកាត់បន្ថយការប្រើប្រាស់សារធាតុគីមីសំយោគ ។
- ១៩៤ ត្រូវទិញសារធាតុគីមីតែពីអ្នកលក់ដែលបានគោរពតាមនីតិវិធីគ្រប់គ្រងសារធាតុគីមីនៃប្រទេសកម្ពុជា ។
- ១៩៥ ត្រូវប្រើប្រភេទសារធាតុគីមីតាមមុខដំណាំដែលបានកំណត់ដោយអគ្គនាយកដ្ឋានកសិកម្ម និងត្រូវមានតម្កល់ឯកសារដើម្បីបញ្ជាក់ពីការកំណត់នៅមានសុពលភាព ។

- ១៩៦ ត្រូវប្រើប្រាស់សារធាតុគីមីទៅតាមសេចក្តីណែនាំនៅលើស្លាកសញ្ញា ឬតាមគោលការណ៍ណែនាំរបស់អគ្គនាយកដ្ឋានកសិកម្ម ។
- ១៩៧ ត្រូវប្រើយុទ្ធសាស្ត្រនៃការប្រើសារធាតុគីមីឆ្លាស់ និងវិធានការការពារដំណាំដទៃទៀត ដើម្បីចៀសវាងការកើតឡើងនៃភាពធន់របស់សមាសភាពចង្រៃ ។
- ១៩៨ ត្រូវគ្រប់គ្រងការប្រើសារធាតុគីមី (លើដី និងក្នុងខ្យល់) ដើម្បីកាត់បន្ថយហានិភ័យនៃដំណាក់ ឬកំទេចថ្នាំដែលបាញ់ ឬបាចទៅប៉ះចំការ ឬលំនៅស្ថានជិតខាង និងកន្លែងដែលងាយរងការខូចខាតបរិស្ថាន ។
- ១៩៩ ត្រូវលាយល្បាយសារធាតុគីមីតាមចំណុះសមល្មមនឹងការប្រើ ដើម្បីកាត់បន្ថយចំនួនលើសនៃល្បាយសារធាតុគីមីនៅសល់បន្ទាប់ពីប្រើប្រាស់ ។
- ២០០ ត្រូវកម្ទេចចោលល្បាយសារធាតុគីមីដែលនៅសល់ និងទឹកលាងសំអាតចុងតាមវិធីដែលអាចជួយកាត់បន្ថយហានិភ័យនៃការខូចខាតបរិស្ថាននៅខាងក្នុង និងក្រៅកន្លែងផលិតកម្ម ។
- ២០១ ត្រូវថែរក្សាឧបករណ៍ បរិក្ខារដែលប្រើសម្រាប់ដាក់សារធាតុគីមីឱ្យនៅល្អ និងពិនិត្យមើលប្រសិទ្ធភាពការងាររបស់វាយ៉ាងហោចណាស់មួយឆ្នាំម្តងដោយអ្នកដែលមានសមត្ថភាពជំនាញ ។
- ២០២ ត្រូវរក្សាសារធាតុគីមីនៅកន្លែងសមរម្យ មានខ្យល់អាកាសចេញ-ចូល និងមានសុវត្ថិភាព ហើយអនុញ្ញាតឱ្យចំពោះតែអ្នកដែលមានសមត្ថកិច្ចចេញ-ចូលតែប៉ុណ្ណោះ ។ ត្រូវកំណត់ទីតាំង និងសាងសង់សំណង់ដើម្បីកាត់បន្ថយហានិភ័យនៃការធ្វើឱ្យខូចបរិស្ថាន និងត្រូវបំពាក់ដោយសម្ភារៈសង្គ្រោះបន្ទាន់ក្នុងករណីមានការកំពប់សារធាតុគីមី ។
- ២០៣ ត្រូវរក្សាសារធាតុគីមីនៅក្នុងសម្ភារៈវេចខ្ចប់ដើមរបស់វាដែលមានស្លាកសញ្ញាស្របច្បាប់ និងត្រូវផ្អែកទៅតាមការណែនាំនៅលើស្លាកសញ្ញា ឬពីអគ្គនាយកដ្ឋានកសិកម្ម ។ ប្រសិនបើមានការផ្ទេរសារធាតុគីមីទៅកាន់សម្ភារៈវេចខ្ចប់មួយផ្សេងទៀត សម្ភារៈទុកដាក់ និងវេចខ្ចប់ថ្មីនោះ ត្រូវតែសរសេរចំណាំឱ្យច្បាស់លាស់ដោយមានដាក់ឈ្មោះ យីហោកម្រិតប្រើ និងរយៈពេលរងចាំ ។
- ២០៤ មិនត្រូវប្រើសម្ភារៈធ្លាប់ទុកដាក់ ឬវេចខ្ចប់សារធាតុគីមីទេឡើងវិញឡើយ ពោលគឺត្រូវរក្សាទុកវាឱ្យមានសុវត្ថិភាពរហូតដល់ពេលកម្ទេចចោល ។
- ២០៥ ត្រូវកម្ទេចចោលសម្ភារៈធ្លាប់ទុកដាក់ ឬវេចខ្ចប់សារធាតុគីមីទេទៅតាមគោលការណ៍ច្បាប់ជាធរមាន និងតាមវិធីសាស្ត្រដែលជួយកាត់បន្ថយហានិភ័យនៃការធ្វើឱ្យប៉ះពាល់ដល់បរិស្ថានខាងក្នុង និងក្រៅកន្លែងផលិតកម្ម ។ ត្រូវប្រើប្រព័ន្ធប្រមូល និងកម្ទេចចោលជាផ្លូវការក្នុងករណីដែលមាន ។
- ២០៦ ត្រូវធ្វើអត្តសញ្ញាណសារធាតុគីមីដែលផុតកំណត់ប្រើប្រាស់ដែលមិនអាចប្រើទៅទៀតបាន ឬដែលលែងអនុម័តឱ្យប្រើទៅទៀតឱ្យបានច្បាស់លាស់ និងរក្សាទុកឱ្យបានត្រឹមត្រូវរហូតដល់ពេលកំទេចចោល ។
- ២០៧ ត្រូវតែកម្ទេចចោលសារធាតុគីមីដែលផុតកំណត់ប្រើប្រាស់តាមរយៈប្រព័ន្ធប្រមូលផ្លូវការ ឬ នៅតាមតំបន់ស្របច្បាប់ណាមួយ ។
- ២០៨ ត្រូវកត់ត្រាទុកនូវការប្រើប្រាស់សារធាតុគីមីលើដំណាំនីមួយៗដោយបញ្ជាក់យ៉ាងលម្អិតអំពីសារធាតុគីមីដែលបានប្រើ មូលហេតុនៃការប្រើប្រាស់ កាលបរិច្ឆេទប្រើ ទីតាំងធ្វើប្រព្រឹត្តកម្ម កម្រិតប្រើ វិធីសាស្ត្រប្រើ លក្ខខណ្ឌអាកាសធាតុ និងឈ្មោះអ្នកប្រើប្រាស់ ។

២០៩ ត្រូវរក្សាទុកកំណត់ត្រានៃសារធាតុគីមីក្នុងស្តុកដោយបញ្ជាក់លម្អិតអំពីឈ្មោះសារធាតុគីមី កាលបរិច្ឆេទ និងបរិមាណ ដែលបានទិញ និងកាលបរិច្ឆេទនៅពេលដែលប្រើអស់ ឬនៅពេលដែលត្រូវកម្ទេចចោល ។

ច.២.សារធាតុគីមីដទៃទៀត

២១០ ត្រូវតែប្រើប្រាស់ រក្សាទុកដាក់ និងកម្ទេចចោលនូវប្រេងឥន្ធនៈ ប្រេង និងសារធាតុដែលមិនមែនជាសារធាតុក្សេត្រីមី ផ្សេងៗទៀត តាមរបៀបដែលជួយដល់ការកាត់បន្ថយហានិភ័យ ឬដែលធ្វើឱ្យខូចកំដៅបរិស្ថាន ។

ឆ. ការប្រមូលផល និងដំណើរការថែរក្សា នុកដាក់កសិដល

២១១ ត្រូវអនុវត្តការប្រើប្រាស់ ការរក្សាទុក និងការកម្ទេចចោលសារធាតុគីមីដែលប្រើក្នុងដំណាក់កាលបន្ទាប់ពីការ ប្រមូលផល ដូចជាថ្នាំកសិកម្ម និងក្រមួន គឺមានគោលការណ៍ដូចគ្នាទៅនឹងលក្ខខណ្ឌដែលមានចែងនៅក្នុងផ្នែក សារធាតុគីមី ។

ខ. ការកសាង និងប្រសិទ្ធភាពថាមពល

២១២ ត្រូវចងក្រងជាឯកសារ និងអនុវត្តតាមនូវផែនការគ្រប់គ្រងកាកសំណល់ដោយរាប់បញ្ចូលទាំងការកំណត់អត្តសញ្ញាណ ប្រភេទកាកសំណល់នៃផលិតផលបន្សល់ពីសកម្មភាពនានារបស់កន្លែងផលិតកម្ម និងរកវិធីសាស្ត្រអនុវត្តដើម្បីកាត់ បន្ថយការបង្កើតកាកសំណល់ច្រើន ប្រើប្រាស់កាកសំណល់ឡើងវិញ កែច្នៃប្រើប្រាស់កាកសំណល់ និងដើម្បីរក្សាទុក និងកម្ទេចចោលកាកសំណល់ ។

២១៣ ត្រូវពិនិត្យមើលឡើងវិញនូវប្រសិទ្ធភាពនៃការប្រើប្រាស់អគ្គិសនី និងប្រេងឥន្ធនៈ និងត្រូវកំណត់អត្តសញ្ញាណ និង កែតម្រូវដើម្បីអនុវត្តឱ្យមានប្រសិទ្ធភាព ។

២១៤ ត្រូវថែទាំ និងជួសជុលគ្រឿងម៉ាស៊ីន និងបំពាក់ឧបករណ៍ ដើម្បីរក្សាប្រសិទ្ធភាពការងាររបស់វា ឬត្រូវផ្លាស់ប្តូរចេញ ។

ឃ. ជីវចម្រុះ

២១៥ ត្រូវគោរពតាមគោលការណ៍ច្បាប់ជាធរមានដែលចែងអំពីរុក្ខជាតិ និងប្រភេទសត្វដែលត្រូវការពារ ដោយចាត់ការ គ្រប់គ្រងរាល់សកម្មភាពនៅកន្លែងផលិតកម្មក្នុងទិសដៅធានាថា ប្រភេទដែលត្រូវការពារទាំងនោះ មិនត្រូវបាន បំផ្លាញ ។

២១៦ ត្រូវគ្រប់គ្រងអភិរក្សប្រភេទសត្វ និងរុក្ខជាតិក្នុងស្រុក ដោយចំណាត់ការគ្រប់គ្រងសកម្មភាព ក្នុងទិសដៅរក្សាទុក តំបន់សារពើរុក្ខជាតិក្នុងស្រុកសំខាន់ៗដែលនៅសេសសល់ របៀងសត្វព្រៃ និងតំបន់សារពើរុក្ខជាតិនៅ ឬ នៅក្បែរ មាត់ទឹក ។

២១៧ ត្រូវចាត់វិធានការដើម្បីកំចាត់សត្វសាហាវ និងសមាសភាពចង្រៃក្នុងបរិស្ថាន ។

ញ. ខ្យល់

២១៨ ត្រូវតែគ្រប់គ្រងលើការបង្កើតក្លិនមិនល្អ ផ្សែង ធូលី និងសំលេង ដើម្បីកាត់បន្ថយការប៉ះទង្គិចទៅលើតំបន់ជិតខាង ។

ជ. ការបណ្តុះបណ្តាល

២១៩ និយោជក និងកម្មករត្រូវមានចំណេះដឹងសមរម្យ ឬត្រូវបណ្តុះបណ្តាលនៅក្នុងផ្នែកដែលទទួលខុសត្រូវរបស់ពួកគេ និងត្រូវឆ្លងវគ្គបណ្តុះបណ្តាលអំពីវិធាននៃការអនុវត្តកសិកម្មក្នុងការងារផលិតកម្មផ្ទៃក្នុង និងបន្ថែមស្រស់ ដោយអគ្គនាយកដ្ឋានកសិកម្ម ។ រាល់ឯកសារស្តីអំពីការបណ្តុះបណ្តាលត្រូវតែរក្សាទុក ។

ច. ឯកសារ និងកំណត់ត្រា

២២០ ត្រូវរក្សាទុកកំណត់ត្រានៃការអនុវត្តកសិកម្មក្នុងការងារផលិតកម្មក្នុងរយៈពេលយ៉ាងហោចណាស់ពីរឆ្នាំ ឬ វែងជាងនេះ ប្រសិនបើមានការតម្រូវពីនីតិវិធីពាក់ព័ន្ធ និងពីអតិថិជន ។

២២១ ត្រូវបោះបង់ចោលនូវឯកសារចាស់ហួសសម័យ និងប្រើតែឯកសារកំណើតថ្មីដែលទាក់ទងទៅនឹងការអនុវត្តកសិកម្មក្នុងការងារផលិតកម្មតែប៉ុណ្ណោះ ។

ឧ. ការពិនិត្យមើលឡើងវិញនូវការអនុវត្ត

២២២ ត្រូវពិនិត្យមើលឡើងវិញចំពោះការអនុវត្តទាំងអស់ យ៉ាងហោចណាស់មួយឆ្នាំម្តងដើម្បីប្រាកដថា ការអនុវត្តទាំងនោះ ត្រូវបានធ្វើឡើងត្រឹមត្រូវ និងត្រូវចាត់វិធានការកែតម្រូវកំហុសខ្លះដែលបានរកឃើញ ឬ កែតម្រូវតាម ប្រសិនបើមានការផ្លាស់ប្តូរគោលការណ៍ច្បាប់បរិស្ថាន ។

២២៣ ត្រូវរក្សាទុកកំណត់ត្រាអំពីការពិនិត្យមើលឡើងវិញនេះ ដើម្បីជាកស្តីតាង និងត្រូវទុកជាឯកសារនូវរាល់វិធានការកែតម្រូវ ។

២២៤ ត្រូវចាត់វិធានការដោះស្រាយចំពោះការតវ៉ាទាក់ទងទៅនឹងការគ្រប់គ្រងបរិស្ថាន និងត្រូវធ្វើកំណត់ត្រាទុកអំពីការតវ៉ានានា និងវិធានការដែលបានប្រើ ។



ព្រះរាជាណាចក្រកម្ពុជា
ជាតិ សាសនា ព្រះមហាក្សត្រ
ក្រសួងសាធារណការ និងដឹកជញ្ជូន

ក្រសួងសាធារណការ និងដឹកជញ្ជូន

លេខ ១៧៧ អ.ស.រ.ក... ស.ក

រាជធានីភ្នំពេញ, ថ្ងៃទី ១១ ខែ មិថុនា ឆ្នាំ ២០១០...

នីតិកម្ម
ថ្ងៃទី ០៤ ខែ មិថុនា ឆ្នាំ ២០១០

ប្រកាស
ស្តីពី

ការកំណត់ទំហំ រថយន្តដឹកទំនិញ និងរ៉ឺម៉ក ដែលបានកែច្នៃឡើង



រដ្ឋមន្ត្រី ក្រសួងសាធារណការ និងដឹកជញ្ជូន

- បានឃើញ រដ្ឋធម្មនុញ្ញ នៃព្រះរាជាណាចក្រកម្ពុជា
- បានឃើញព្រះរាជក្រឹត្យលេខ នស/រកត ០៩០៨/១០៥៥ ចុះថ្ងៃទី២៥ ខែកញ្ញា ឆ្នាំ២០០៨ ស្តីពីការតែងតាំងរាជរដ្ឋាភិបាលកម្ពុជា
- បានឃើញព្រះរាជក្រមលេខ ០២/នស/៩៤ ចុះថ្ងៃទី២០ ខែកក្កដា ឆ្នាំ១៩៩៤ ស្តីពីការរៀបចំ និងការប្រព្រឹត្តទៅនៃគណៈរដ្ឋមន្ត្រី
- បានឃើញព្រះរាជក្រមលេខ នស / រកម ០១៩៦/ ០៣ ចុះថ្ងៃទី២៤ ខែមករា ឆ្នាំ១៩៩៦ ស្តីពីការបង្កើតក្រសួងសាធារណការ និងដឹកជញ្ជូន
- បានឃើញព្រះរាជក្រម លេខ នស/រកម/០២០៧/០០៧ ចុះថ្ងៃទី០៨ ខែកុម្ភៈ ឆ្នាំ២០០៧ ដែលប្រកាសឱ្យប្រើច្បាប់ ស្តីពីចរាចរណ៍ផ្លូវគោក
- បានឃើញអនុក្រឹត្យលេខ ១៤ អនក្រ. បក ចុះថ្ងៃទី០៣ ខែមីនា ឆ្នាំ១៩៩៨ ស្តីពីការរៀបចំ និងការប្រព្រឹត្តទៅរបស់ក្រសួងសាធារណការ និង ដឹកជញ្ជូន
- បានឃើញអនុក្រឹត្យលេខ ១៨០ អនក្រ.បក ចុះថ្ងៃទី០៣ ខែវិច្ឆិកា ឆ្នាំ២០០៨ ស្តីពីការគ្រប់គ្រងយានដ្ឋានជួសជុល និងយានដ្ឋានកែច្នៃឡើងយានយន្ត
- ប្រកាសលេខ ៥៣២ ប្រក.សក. ចុះថ្ងៃទី០៩ ខែមីនា ឆ្នាំ២០០០ ស្តីពីបទដ្ឋានត្រួតពិនិត្យលក្ខណបច្ចេកទេសយានយន្ត
- យោងតាមការចាំបាច់របស់ក្រសួងសាធារណការ និងដឹកជញ្ជូន

ស ្រ ូ ម ច

ប្រការ ១ : ប្រកាសនេះមានគោលបំណងគ្រប់គ្រង និងកំណត់ទំហំរថយន្តដឹកទំនិញ និងរ៉ឺម៉កដែលបានកែច្នៃឡើង តទ្រុង ខុសលក្ខណៈដើម និងបានចុះបញ្ជីផ្តល់ផ្អាកលេខរួចហើយ។

ប្រការ ២ : រថយន្តដឹកទំនិញត្រូវបានចែកចេញជាពីរប្រភេទ គឺ រថយន្តមិនអាចបែនបាន (រថយន្តដឹកទំនិញរាយ) និងរថយន្តអាចបែនបាន (រថយន្តបែន) ។

ប្រការ ៣ : ទំហំអតិបរមារថយន្តដឹកទំនិញ រថយន្តសណ្តោងសិរីម៉ិក និងរថយន្តសណ្តោងរ៉ូម៉ិក ដូចមានក្នុង ឧបសម្ព័ន្ធ ១ ត្រូវបានកំណត់ដូចតារាងខាងក្រោម :

ប្រភេទរថយន្ត	បណ្តោយ ប (ម៉ែត្រ)	ទទឹង ទ (ម៉ែត្រ)	កម្ពស់ ក (ម៉ែត្រ)
រថយន្តមានទម្ងន់សរុបមិនលើស ៣,៥តោន	≤ ៥,២	≤ ២	≤ ២,៥
រថយន្តមានទម្ងន់សរុបលើសពី ៣,៥តោន ដល់ ៨,៥តោន	≤ ៨	≤ ២,៥	≤ ៣
រថយន្តមានទម្ងន់សរុបលើសពី ៨,៥តោន ដល់ ១២តោន	≤ ១០	≤ ២,៥	≤ ៣,៥
រថយន្តមានទម្ងន់សរុបលើសពី ១២តោន ដល់ ២១តោន	≤ ១១,៨	≤ ២,៥	≤ ៣,៥
រថយន្តមានទម្ងន់សរុបលើសពី ២១តោន ដល់ ២៤តោន	≤ ១១,៨	≤ ២,៥	≤ ៤,២
រថយន្តមានទម្ងន់សរុបលើសពី ២៤តោន ឡើងទៅ	≤ ១២,២	≤ ២,៥	≤ ៤,២
រថយន្តសណ្តោងសិរីម៉ិក	≤ ១៦	≤ ២,៥	≤ ៤,២
រថយន្តសណ្តោងរ៉ូម៉ិក	≤ ១៨	≤ ២,៥	≤ ៤,២

ចំពោះទំហំអតិបរមារថយន្តកសិកម្មកែច្នៃ ដូចមានក្នុងឧបសម្ព័ន្ធ ២ ត្រូវបានកំណត់ដូចតារាងខាងក្រោម :

ប្រភេទរថយន្ត	បណ្តោយ (ម៉ែត្រ)	ទទឹង (ម៉ែត្រ)	កម្ពស់ (ម៉ែត្រ)
រថយន្តកសិកម្មកែច្នៃ	ប ≤ ៦,៥	ទ ≤ ២,៥	ក ≤ ៣

ប្រការ ៤ : ទំហំទ្រុងអតិបរមា នៃរថយន្តដឹកទំនិញរាយ ដូចមានក្នុងឧបសម្ព័ន្ធ ៣ ត្រូវបានកំណត់ដូចខាងក្រោម :

ក-ទ្រុងធម្មតា :

- កម្ពស់ទ្រុងអតិបរមាមិនត្រូវឱ្យលើស ០,៥០ម៉ែត្រ គិតពីដំបូលកាប៊ីន
- ទទឹងទ្រុងអតិបរមាមិនត្រូវឱ្យលើសទទឹងកាប៊ីន ។

ខ-ទ្រុងជាប្រអប់បិទជិត :

- កម្ពស់ទ្រុងអតិបរមាមិនត្រូវឱ្យលើស ០,៨០ម៉ែត្រ គិតពីដំបូលកាប៊ីន
- ទទឹងទ្រុងអតិបរមាមិនត្រូវឱ្យលើសទទឹងកាប៊ីន ។

ប្រការ ៥ : ទំហំទ្រុងអតិបរមា នៃរថយន្តបែន ដូចមានក្នុងឧបសម្ព័ន្ធ ៤ ត្រូវបានកំណត់ដូចខាងក្រោម :

- កម្ពស់ទ្រុងអតិបរមាមិនត្រូវឱ្យលើសដំបូលកាប៊ីន ។

-ទទឹងទ្រុងអតិបរមាមិនឱ្យលើសទទឹងកាប៊ីន ។

ប្រការ ៦ : ទំហំអតិបរមារឺម៉ែតសណ្តោង ដូចមានក្នុងឧបសម្ព័ន្ធ ៥ ត្រូវបានកំណត់ដូចតារាងខាងក្រោម :

ប្រភេទរឺម៉ែត	បណ្តោយ (ម៉ែត្រ)	ទទឹង (ម៉ែត្រ)	កម្ពស់ (ម៉ែត្រ)
រឺម៉ែតសណ្តោង (គិតទាំងដងថ្នាក់)	$B \leq ៨$	$g \leq ២,៥$	$H \leq ៤,២$ និងមិនឱ្យលើសកម្ពស់រថយន្តសណ្តោង

ប្រការ ៧ : កម្ពស់បន្ទុកអតិបរមា រថយន្តដឹកទំនិញរាយ និងរថយន្តបែន មិនត្រូវឱ្យលើសពីកម្ពស់ទ្រុង លើកលែងតែរថយន្តផ្ទុកកុងតឺន័រ អាចលើសពីការកំណត់នេះ តែមិនត្រូវឱ្យលើស ៤,២០ម៉ែត្រ គិតពីផ្ទៃដី ដូចមានក្នុងឧបសម្ព័ន្ធ ៦ ។

ប្រការ ៨ : ចំពោះរថយន្តដែលពុំទាន់ចុះបញ្ជីផ្តល់ផ្នែកលេខ ហើយម្ចាស់រថយន្តមានបំណងកែច្នៃទ្រុង ត្រូវដាក់ពាក្យសុំកែច្នៃទ្រុងនៅអគ្គនាយកដ្ឋានដឹកជញ្ជូន ឬនៅមន្ទីរសាធារណការ និងដឹកជញ្ជូនរាជធានី ខេត្ត ។

ប្រការ ៩ : បទប្បញ្ញត្តិទាំងឡាយណា ដែលផ្ទុយនឹងប្រកាសនេះ ត្រូវចាត់ទុកជានិរាករណ៍ ។

ប្រការ ១០ : នាយកខុទ្ទកាល័យ អគ្គនាយករដ្ឋបាល អគ្គនាយកដឹកជញ្ជូន និងមន្ទីរសាធារណការ និងដឹកជញ្ជូនរាជធានី ខេត្ត ត្រូវអនុវត្តប្រកាសនេះ តាមភារកិច្ចរៀងៗខ្លួន ឱ្យមានប្រសិទ្ធភាពខ្ពស់ ចាប់ពីថ្ងៃចុះហត្ថលេខានេះ តទៅ ។



ប្រកាស ៤៣១០

ប្រកាស ៤៣១០

- ចម្លងជូន :
- ✓-ទីស្តីការគណៈរដ្ឋមន្ត្រី
 - ខុទ្ទកាល័យសម្តេចអគ្គមហាសេនាបតីតេជោ ហ៊ុន សែន នាយករដ្ឋមន្ត្រី
 - ខុទ្ទកាល័យលោកជំទាវ ម៉ែន សំអុន ឧបនាយករដ្ឋមន្ត្រីប្រចាំការ
 - ខុទ្ទកាល័យឯកឧត្តម យ៉ឹម សែលី ឧបនាយករដ្ឋមន្ត្រី
 - ក្រសួងមហាផ្ទៃ
 - ក្រសួងសេដ្ឋកិច្ច និងហិរញ្ញវត្ថុ
 - ក្រសួងឧស្សាហកម្ម រ៉ែ និងថាមពល
 - សាលារាជធានី ខេត្ត ដើម្បីជូនជ្រាប
 - ដូចប្រការ ១០ ដើម្បីអនុវត្ត
 - រាជកិច្ច
 - ឯកសារ កាលប្បវត្តិ

ឧបសម្ព័ន្ធ ១

ទំហំរថយន្តដឹកទំនិញរាយ

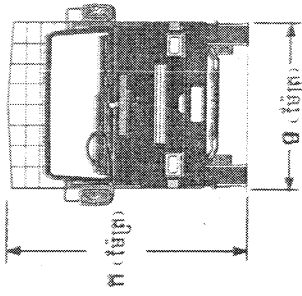
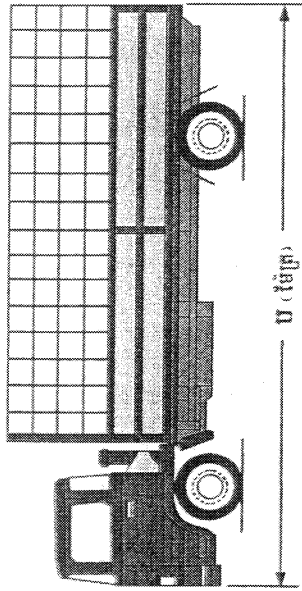

បណ្តោយរថយន្តសណ្តោងរ៉ឺម៉ក

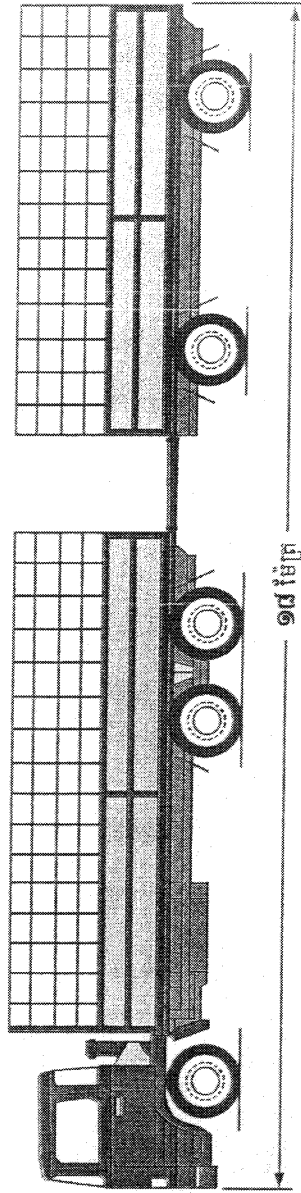

បណ្តោយរថយន្តសណ្តោងស៊ីម៉ង់ត

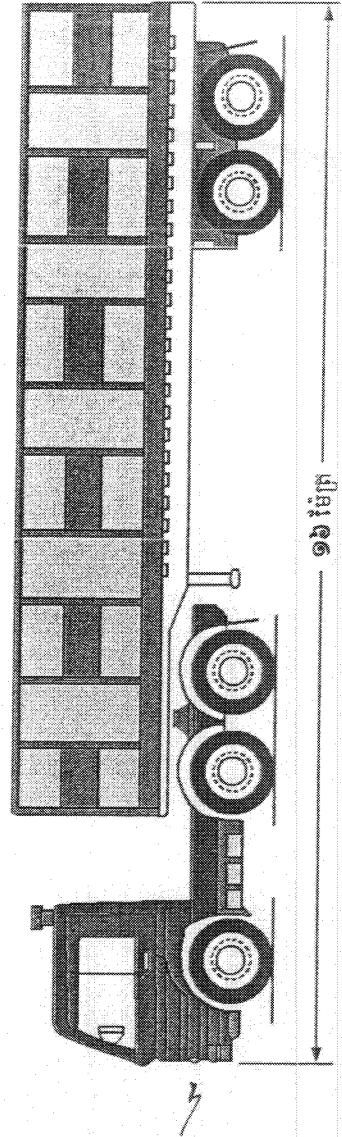

ឧបសម្ព័ន្ធ ២

ទំហំវាស់ឆ្នុកស្នាក់មួយកែវ

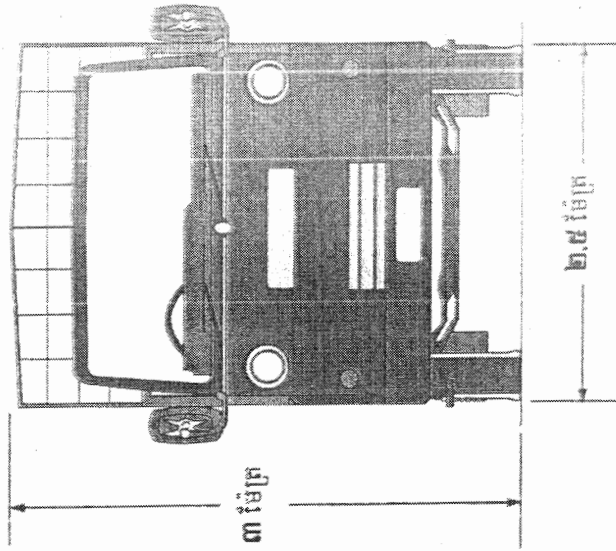
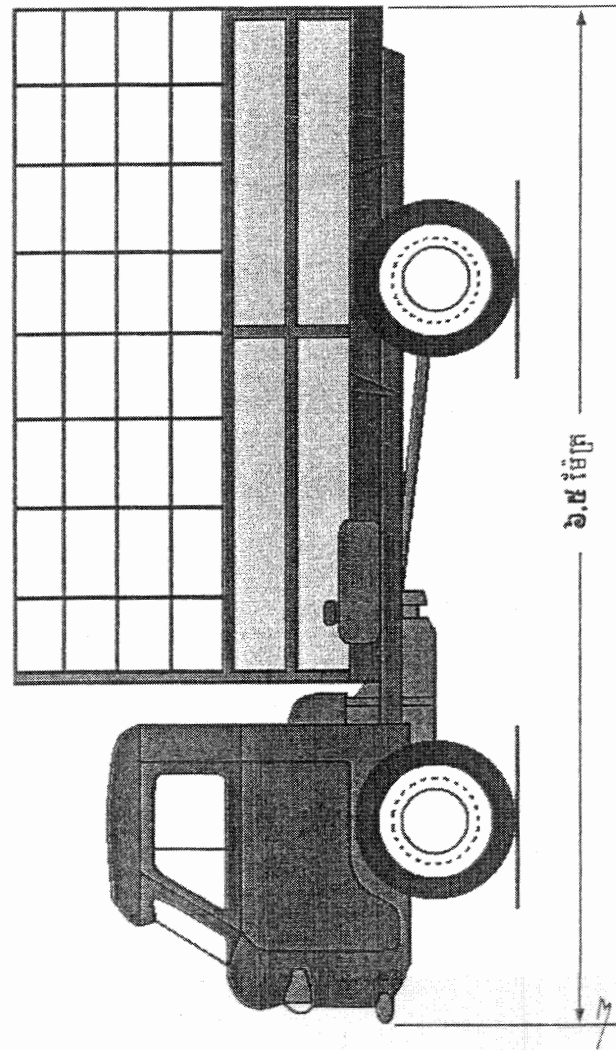

ឧបសម្ព័ន្ធ ៣

ទំហំទ្រុងធម្មតា រថយន្តដឹកទំនិញរាយ

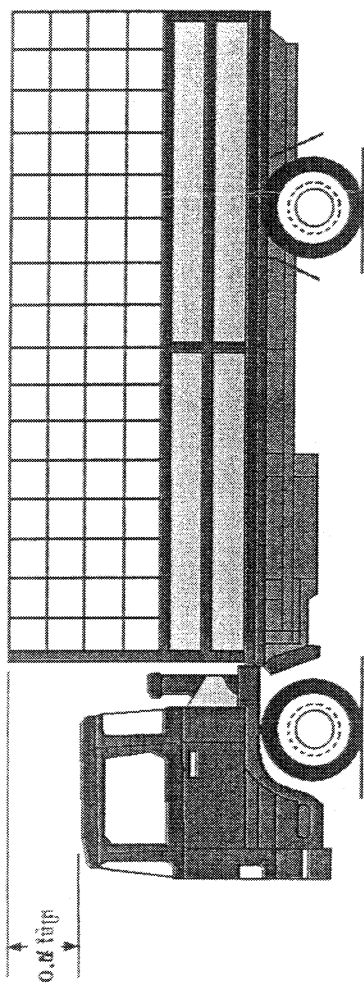

ទំហំទ្រុងប្រអប់បិទសិត រថយន្តដឹកទំនិញរាយ

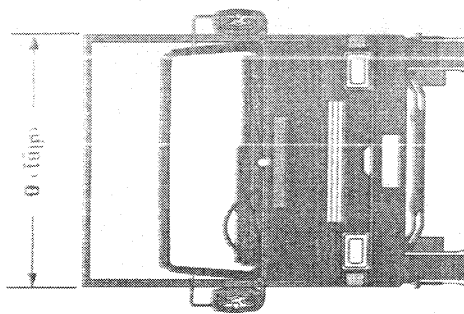
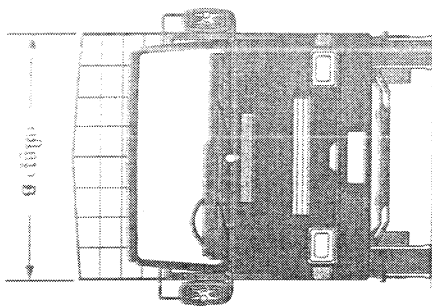
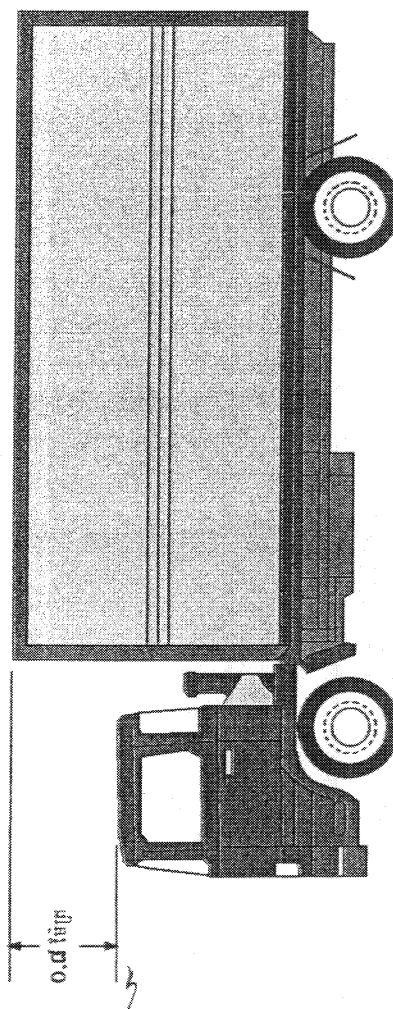

ឧបសម្ព័ន្ធ ៤

ទំហំប្រុង រថយន្តបែន

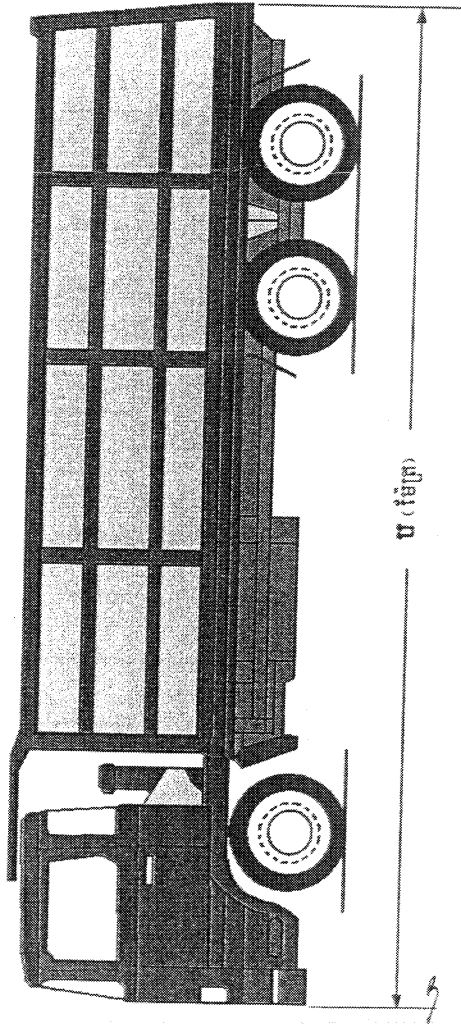
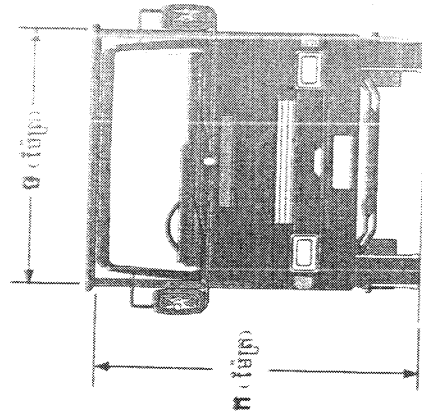

ឧបសម្ព័ន្ធ ៥

ទំហំ រ៉ឺម៉កសញ្ជាង

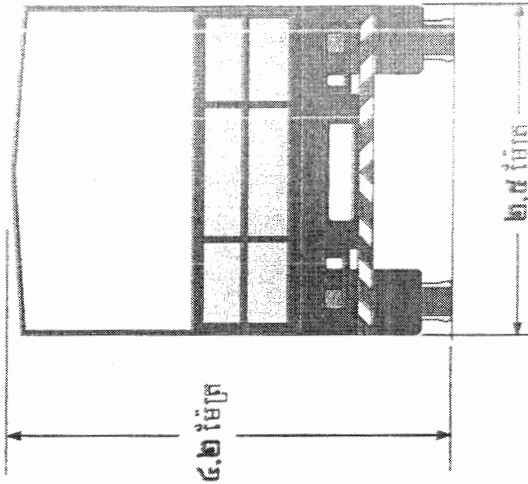
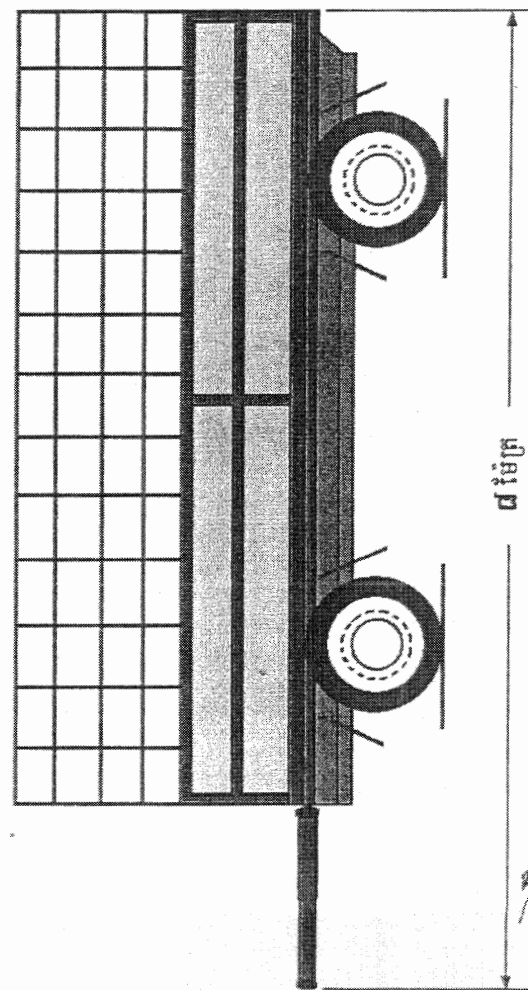

ឧបសម្ព័ន្ធ ៦

ទំហំឈ្នួលកុងតឺន័រ និងកម្ពស់បន្ទុក

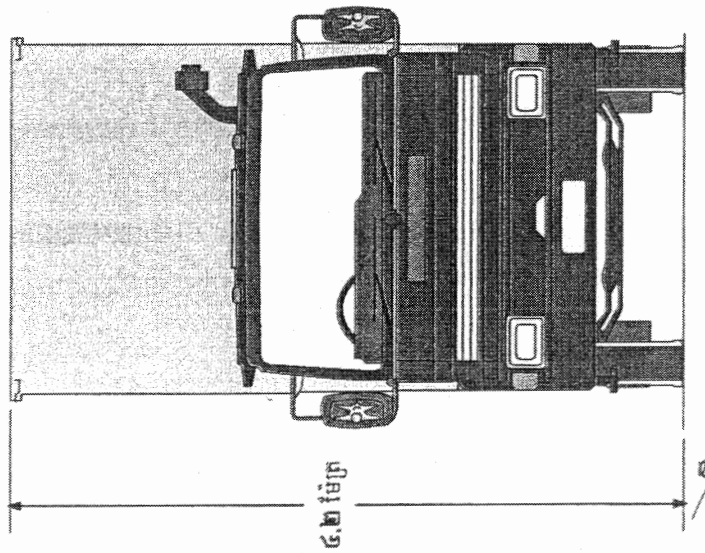
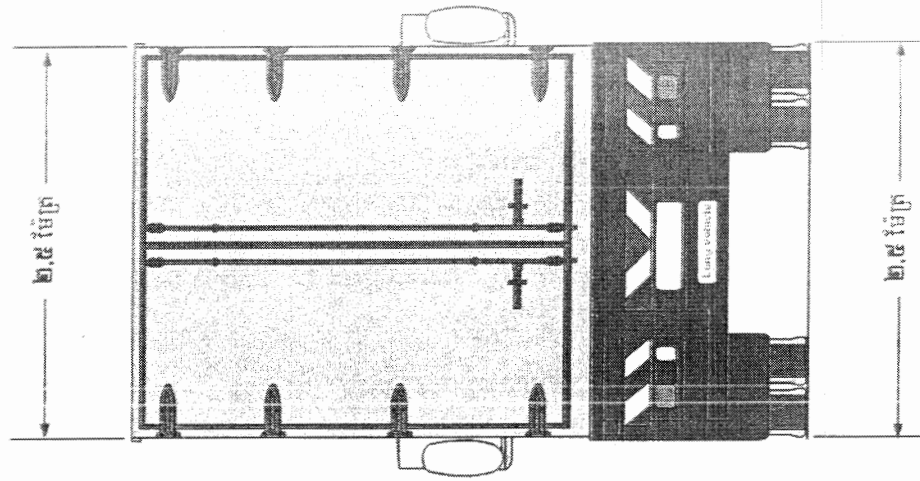



ក្រសួងពាណិជ្ជកម្ម
Ministry of Commerce

លេខ ៣១២៩ ពណ.បបព

ព្រះរាជាណាចក្រកម្ពុជា
ជាតិ សាសនា ព្រះមហាក្សត្រ
KINGDOM OF CAMBODIA
Nation - Religion - King

ភ្នំពេញ ថ្ងៃទី ៣១ ខែ កក្កដា ឆ្នាំ ២០០៩

ទេសរដ្ឋមន្ត្រី រដ្ឋមន្ត្រីក្រសួងពាណិជ្ជកម្ម

សូមបញ្ជាក់ថា :

ក្រុមហ៊ុនពាណិជ្ជកម្មឯកជនមួយ ត្រូវបានចុះឈ្មោះក្នុងបញ្ជីពាណិជ្ជកម្ម និងទទួលស្គាល់ជាសិទ្ធិបុគ្គលពេញលក្ខណៈច្បាប់ គិតចាប់ពី កាលបរិច្ឆេទនៃការចុះបញ្ជីនេះតទៅ តាមលក្ខខណ្ឌដូចខាងក្រោម :

- ១- នាមករណ៍របស់ក្រុមហ៊ុន : **អេស ភី ឡូជីស្ទិក**
S P LOGISTICS CO., LTD.
អត្តលេខចុះបញ្ជីពាណិជ្ជកម្ម : Co. ១៣៨៤១/O៩P ចុះថ្ងៃទី ២៨ ខែ កក្កដា ឆ្នាំ ២០០៩
មានទ្រង់ទ្រាយជា : ក្រុមហ៊ុនឯកជនទទួលខុសត្រូវមានកម្រិត
- ២- អភិបាលក្រុមហ៊ុន : លោក **តុល សុផល** អភិបាល
- ៣- ដើមទុនក្រុមហ៊ុន : ចំនួន ២០.០០០.០០០ រៀល
- ៤- ទីស្នាក់ការក្រុមហ៊ុន : លេខ ១៤ Eo វិថីព្រះសីហនុ សង្កាត់ទន្លេបាសាក់ ខណ្ឌចំការមន រាជធានីភ្នំពេញ
- ៥- កម្មវត្ថុអាជីវកម្ម :
 - ពាណិជ្ជកម្ម : ទិញ លក់ ផ្លាស់ប្តូរទំនិញ នីហ៍វណ អាហ៍វណទំនិញគ្រប់ប្រភេទ
 - ទំនិញស្រដាម ឬសំភារៈបរិក្ខារពេទ្យគ្រប់ប្រភេទ
 - ការជួលដាក់ឃ្នាំងឆ្នុវផលិតផល ទំនិញគ្រប់ប្រភេទ-ការជួលដុលសំភារៈ ទំនិញគ្រប់ប្រភេទ
 - ទិញ លក់ ជួល បញ្ចាំមូលនិធិពាណិជ្ជកម្ម-ទិញ លក់ ជួល ដីធ្លី ផ្ទះសំបែង
 - ប្តូរប្រាក់ ផលិត ទិញ លក់គ្រឿងអលង្ការ
 - មន្ទីរពេទ្យពិគ្រោះព្យាបាលជម្ងឺ
 - បើកសាលារៀន
 - ភ្នាក់ងារពាណិជ្ជកម្ម-តំណាងពាណិជ្ជកម្ម
 - សេវាពិគ្រោះយោបល់លើផ្នែកហិរញ្ញវត្ថុ ពាណិជ្ជកម្ម
 - សេវារកការងារជូនអតិថិជនធ្វើក្នុង និងក្រៅប្រទេស
 - សេវាផ្សាយពាណិជ្ជកម្ម
 - បោះពុម្ពផ្សាយ
 - ផលិតខ្សែភាពយន្ត វីដេអូ CD និង DVD
 - ដឹកជញ្ជូន : ផ្លូវទឹក ផ្លូវគោក ផ្លូវអាកាស -សេវាបញ្ជូន និងចែកចាយទំនិញ
 - សេវាយកកំរៃជើងសារលើការដឹកជញ្ជូន
 - សាងសង់ ជួសជុល អាគារ ស្ពាន ថ្នល់
 - ទេសចរណ៍ : សណ្ឋាគារ ភោជនីយដ្ឋាន មជ្ឈមណ្ឌលកម្សាន្ត



-វិនិយោគលើវិស័យកសិកម្ម : ដាំដំណាំ ចិញ្ចឹមសត្វ

-វិនិយោគលើវិស័យឧស្សាហកម្ម : រោងចក្រ សិប្បកម្ម ។

៦- ថេរវេលា : ៩៩ ឆ្នាំ

រាល់ដំណាច់ឆ្នាំនីមួយៗ អភិបាលក្រុមហ៊ុនមានកាតព្វកិច្ចមកតំកល់ប្រតិវេទន៍ប្រចាំឆ្នាំ ដែលទាក់ទងទៅនឹងស្ថានភាពរបស់ក្រុមហ៊ុន នៅនាយកដ្ឋានចុះបញ្ជីពាណិជ្ជកម្ម នៃក្រសួងពាណិជ្ជកម្ម ។

ដើម្បីធ្វើប្រតិបត្តិការលើមុខជំនាញនីមួយៗ ក្រុមហ៊ុនត្រូវសុំការអនុញ្ញាតជាមុនពីក្រសួង ឬស្ថាប័ន ដែលគ្រប់គ្រងមុខជំនាញទាំងនោះ និងសុំការអនុញ្ញាតបើកទីតាំងទីស្នាក់ការរបស់ក្រុមហ៊ុនពីអាជ្ញាធរដែនដី ។

អ្នកទទួលខុសត្រូវនៃក្រុមហ៊ុន ត្រូវអនុវត្តសម្របទៅតាមច្បាប់ជាធរមាន ។

នេសាទ្រី



ហ៊ុន សារ៉ិន

បម្រុងប្រតិបត្តិ

- ក្រុមប្រឹក្សាអភិវឌ្ឍន៍កម្ពុជា
- ក្រសួងសេដ្ឋកិច្ច និងហិរញ្ញវត្ថុ
- ក្រសួងសង្គមកិច្ច អតីតយុទ្ធជន និងយុវនីតិសម្បទា
- ក្រសួងការងារ និងបណ្តុះបណ្តាលវិជ្ជាជីវៈ
- ក្រសួងសុខាភិបាល - ក្រសួងទេសចរណ៍
- ក្រសួងព័ត៌មាន - ធនាគារជាតិនៃកម្ពុជា
- ក្រសួងវប្បធម៌ និងវិចិត្រសិល្បៈ
- ក្រសួងអប់រំយុវជន និងកីឡា
- ក្រសួងសាធារណការ និងដឹកជញ្ជូន
- ក្រសួងរៀបចំដែនដី នគរូបនីយកម្ម និងសំណង់
- រដ្ឋលេខាធិការដ្ឋានអាកាសចរស៊ីវិល
- ក្រសួងកសិកម្ម រុក្ខាប្រមាញ់ និងនេសាទ
- ក្រសួងឧស្សាហកម្ម រ៉ែ និងថាមពល
- អគ្គនាយកដ្ឋានរាជកិច្ច និងសេវាកុំព្យូទ័រ
- សាលារាជធានីភ្នំពេញ
- មន្ទីរពាណិជ្ជកម្មរាជធានីភ្នំពេញ "មុខការ"
- ឯកសារ - កាលប្បវត្តិ

ស.ស.វ



ក្រសួងពាណិជ្ជកម្ម
Ministry of Commerce

លេខ ៣១៣០ ពណ.ចបត

ព្រះរាជាណាចក្រកម្ពុជា
ជាតិ សាសនា ព្រះមហាក្សត្រ
KINGDOM OF CAMBODIA
Nation - Religion - King

ភ្នំពេញ ថ្ងៃទី ៣១ ខែ កក្កដា ឆ្នាំ ២០០៧

ទេសវដ្តបន្តិ រដ្ឋបន្តិក្រសួងពាណិជ្ជកម្ម

សូមបញ្ជាក់ថា :

ក្រុមហ៊ុនពាណិជ្ជកម្មឯកជនមួយ ត្រូវបានចុះឈ្មោះក្នុងបញ្ជីពាណិជ្ជកម្ម និងទទួលស្គាល់ជានីតិបុគ្គលពេញលក្ខណៈច្បាប់ គិតចាប់ពីកាលបរិច្ឆេទនៃការចុះបញ្ជីនេះតទៅ តាមលក្ខខណ្ឌដូចខាងក្រោម :

- ១- ឈ្មោះរបស់ក្រុមហ៊ុន : **ខេ & ជី ដាវ៉ង់ម៉ែលឃូ**
K & G W Co., Ltd.
- អត្តលេខចុះបញ្ជីពាណិជ្ជកម្ម : Co. ៦០១៣/០៩ E ចុះថ្ងៃទី ២៨ ខែ កក្កដា ឆ្នាំ ២០០៩
- មានទ្រង់ទ្រាយជា : ក្រុមហ៊ុនឯកជនទទួលខុសត្រូវមានកម្រិត
- ២- អភិបាលក្រុមហ៊ុន : លោក HYUN WOOHWAN ប្រធានក្រុមប្រឹក្សាភិបាល
- លោក KIM JOOHYOUNG អភិបាល
- លោក LEE HEEHWAN អភិបាល
- លោក LEE WEONCHEOL អភិបាល
- លោក KIM MOOJIN អភិបាល
- ៣- ដើមទុនក្រុមហ៊ុន : ចំនួន ២.០០០.០០០.០០០ រៀល
- ៤- ទីស្នាក់ការក្រុមហ៊ុន : លេខ G៤៨ ផ្លូវហ្គោល សង្កាត់ទំនប់ទឹក ខណ្ឌចំការមន រាជធានីភ្នំពេញ ។
- ៥- កម្មវត្ថុអាជីវកម្ម : -ពាណិជ្ជកម្ម : ទិញ លក់ ផ្លាស់ប្តូរទំនិញ នីហ៍រណា អាហ៍រណាទំនិញគ្រប់ប្រភេទ
នាំចូលឱសថ សំភារៈបរិក្ខារពេទ្យគ្រប់ប្រភេទ
-ការជួលដាក់ឃ្នាំងនូវផលិតផល ទំនិញគ្រប់ប្រភេទ -ការជួសជុលសំភារៈ ទំនិញ
គ្រប់ប្រភេទ
-ប្តូរប្រាក់ ផលិត ទិញ លក់ គ្រឿងអលង្ការ
-មន្ទីរពេទ្យពិគ្រោះព្យាបាលជម្ងឺ
-បើកសាលារៀន
-ភ្នាក់ងារពាណិជ្ជកម្ម -តំណាងពាណិជ្ជកម្ម
-សេវាពិគ្រោះយោបល់លើផ្នែកហិរញ្ញវត្ថុ ពាណិជ្ជកម្ម
-សេវាការការពារជួនអតិថិជនធ្វើកុង និងក្រៅប្រទេស
-សេវាព័ត៌មានពាណិជ្ជកម្ម
-បោះពុម្ពផ្សាយ
-ផលិតខ្សែភាពយន្ត វីដេអូ CD



- ដឹកជញ្ជូន : ផ្លូវទឹក ផ្លូវគោក ផ្លូវអាកាស -សេវាជញ្ជូន និង ផែនការការងារ
- សេវាយកក់រំលែងសារលើការដឹកជញ្ជូន
- សាងសង់ ជួសជុល រោងចក្រ ឡាន ក្រុង
- ទេសចរណ៍ : សណ្ឋាគារ ភោជនីយដ្ឋាន បណ្ណាល័យកំសាន្ត
- វិនិយោគលើវិស័យកសិកម្ម : ដាំដំណាំ ចិញ្ចឹមសត្វ
- វិនិយោគលើវិស័យឧស្សាហកម្ម : រោងចក្រ សិប្បកម្ម ។

៦- ថែរវៃលា : ៩៩ ឆ្នាំ

រាល់ដំណាច់ឆ្នាំនីមួយៗ អភិបាលក្រុមហ៊ុនមានកាតព្វកិច្ចមកតំណែងប្រតិវេទន៍ប្រចាំឆ្នាំដែលទាក់ទងទៅនឹងស្ថានភាពរបស់ក្រុមហ៊ុននៅនាយកដ្ឋានចុះបញ្ជីពាណិជ្ជកម្មនៃក្រសួងពាណិជ្ជកម្ម ។

ដើម្បីធ្វើប្រតិបត្តិការលើបុគ្គលិកនីមួយៗ ក្រុមហ៊ុនត្រូវសុំការអនុញ្ញាតជាមុនពីក្រសួង ឬស្ថាប័នដែលគ្រប់គ្រងបុគ្គលិកនីមួយៗទាំងនោះ និងសុំការអនុញ្ញាតបើកទីតាំងទីស្នាក់ការរបស់ក្រុមហ៊ុនពីអាជ្ញាធរដែនដី ។

អ្នកទទួលខុសត្រូវនៃក្រុមហ៊ុន ត្រូវអនុវត្តសម្របទៅតាមច្បាប់ជាធរមាន ។

នេសាទ្រី

រដ្ឋមន្ត្រីក្រសួងពាណិជ្ជកម្ម

អគ្គនាយក

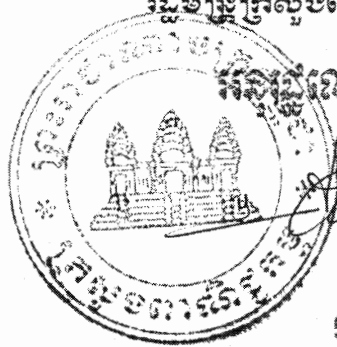

ហ៊ុន សារ៉ាត់

បម្រុងទុក

- ក្រុមប្រឹក្សាភិបាលក្រុមហ៊ុន
- ក្រសួងសេដ្ឋកិច្ច និងហិរញ្ញវត្ថុ
- ក្រសួងសង្គមកិច្ច អតីតយុទ្ធជន និងយុវនីតិសម្បទា
- ក្រសួង ការងារ និង បណ្តុះបណ្តាលវិជ្ជាជីវៈ
- ក្រសួងសុខាភិបាល
- ក្រសួងទេសចរណ៍
- ក្រសួងព័ត៌មាន
- ធនាគារជាតិ ខ្មែរកម្ពុជា
- ក្រសួងអប់រំ យុវជន និងកីឡា
- ក្រសួងវប្បធម៌ និងវិចិត្រសិល្បៈ
- ក្រសួងសេដ្ឋកិច្ច និងហិរញ្ញវត្ថុ
- ក្រសួងរៀបចំដែនដី នគរូបនីយកម្ម និងសំណង់
- រដ្ឋសេនាធិការដ្ឋានអាកាសចរស៊ីវិល
- ក្រសួងកសិកម្ម រុក្ខា ប្រមាញ់ និងនេសាទ
- ក្រសួងឧស្សាហកម្ម រ៉ែ និងថាមពល
- អគ្គនាយកដ្ឋានរាជកិច្ច និង សេវាកុំព្យូទ័រ
- សាលារាជធានីភ្នំពេញ
- មន្ទីរពាណិជ្ជកម្មរាជធានីភ្នំពេញ "បុគ្គលិក"
- ឯកសារ កាតព្វកិច្ច



ក្រសួងពាណិជ្ជកម្ម
Ministry of Commerce

លេខ ៣១៣១ ពណ.បបក

ព្រះរាជាណាចក្រកម្ពុជា
ជាតិ សាសនា ព្រះមហាក្សត្រ
KINGDOM OF CAMBODIA
Nation - Religion - King

ភ្នំពេញ ថ្ងៃទី ៣១ ខែ កញ្ញា ឆ្នាំ ២០០៩

ទេសរដ្ឋមន្ត្រី រដ្ឋមន្ត្រីក្រសួងពាណិជ្ជកម្ម

សូមបញ្ជាក់ថា :

ក្រុមហ៊ុនពាណិជ្ជកម្មឯកជនមួយ ត្រូវបានចុះឈ្មោះក្នុងបញ្ជីពាណិជ្ជកម្ម និងទទួលស្គាល់ជានីតិបុគ្គលពេញលក្ខណៈច្បាប់ គិតចាប់ពីកាលបរិច្ឆេទនៃការចុះបញ្ជីនេះតទៅ តាមលក្ខខណ្ឌដូចខាងក្រោម :

- ១- នាមករណ៍របស់ក្រុមហ៊ុន : **សុវណ្ណ រឿង**
SOVANN REAKSMEY Co., Ltd.
- អត្តលេខចុះបញ្ជីពាណិជ្ជកម្ម : Co. ១៣៨៤២/O៩P ចុះថ្ងៃទី ២៨ ខែ កក្កដា ឆ្នាំ ២០០៩
- មានទ្រង់ទ្រាយជា : ក្រុមហ៊ុនឯកជនទទួលខុសត្រូវមានកម្រិត
- ២- អភិបាលក្រុមហ៊ុន : លោក **ហេង វឌ្ឍនៈ** ប្រធានក្រុមប្រឹក្សាភិបាល
លោក **អ៊ុន សាវាន** អភិបាល
- ៣- ដើមទុនក្រុមហ៊ុន : ចំនួន ២០.០០០.០០០ រៀល
- ៤- ទីស្នាក់ការក្រុមហ៊ុន : លេខ ៨៤ B ផ្លូវលេខ ៤៣០ សង្កាត់ទំនប់ទឹក ខណ្ឌចំការមន រាជធានីភ្នំពេញ ។
- ៥- កម្មវត្ថុអាជីវកម្ម : -ពាណិជ្ជកម្ម : ទិញ លក់ ផ្លាស់ប្តូរទំនិញ នីហ៍រណ អាហ៍រណទំនិញគ្រប់ប្រភេទ
នាំចូលឱសថ សំភារៈបរិក្ខារពេទ្យគ្រប់ប្រភេទ
-ការជួលដាក់ឃ្នាំងនូវផលិតផល ទំនិញគ្រប់ប្រភេទ -ការជួសជុលសំភារៈ ទំនិញ
គ្រប់ប្រភេទ
-ទិញ លក់ ជួល បញ្ចាំមូលនិធិពាណិជ្ជកម្ម-ទិញ លក់ ជួល ដីធ្លី ផ្ទះសំបែង
-ប្តូរប្រាក់ ផលិត ទិញ លក់ គ្រឿងអលង្ការ
-មន្ទីរពេទ្យពិគ្រោះព្យាបាលជម្ងឺ
-បើកសាលារៀន
-ភ្នាក់ងារពាណិជ្ជកម្ម -តំណាងពាណិជ្ជកម្ម
-សេវាពិគ្រោះយោបល់លើផ្នែកហិរញ្ញវត្ថុ ពាណិជ្ជកម្ម
-សេវាផ្សាយពាណិជ្ជកម្ម
-បោះពុម្ពផ្សាយ
-ផលិតខ្សែភាពយន្ត វីដេអូ CD
-ដឹកជញ្ជូន : ផ្លូវទឹក ផ្លូវគោក ផ្លូវអាកាស -សេវាបញ្ជូន និង ចែកចាយទំនិញ
-សេវាយកកំរៃដើមសារលើការដឹកជញ្ជូន
-សាងសង់ ជួសជុល អាគារ ស្ពាន ថ្នល់

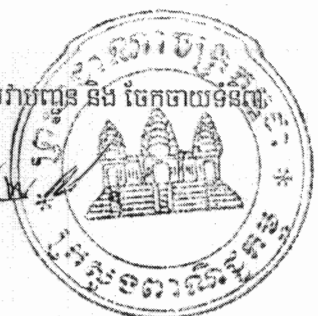

- ទេសចរណ៍ : សណ្ឋាគារ ភោជនីយដ្ឋាន មជ្ឈមណ្ឌលកំសាន្ត
- វិនិយោគលើវិស័យកសិកម្ម : ដាំដំណាំ ចិញ្ចឹមសត្វ
- វិនិយោគលើវិស័យឧស្សាហកម្ម : រោងចក្រ សិប្បកម្ម ។

៦- ថេរវេលា : ៩៩ ឆ្នាំ

រាល់ដំណាច់ឆ្នាំនីមួយៗ អភិបាលក្រុមហ៊ុនមានកាតព្វកិច្ចមកតំកល់ប្រតិវេទន៍ប្រចាំឆ្នាំដែលទាក់ទងទៅនឹងស្ថានភាពរបស់ក្រុមហ៊ុននៅនាយកដ្ឋានចុះបញ្ជីពាណិជ្ជកម្មនៃក្រសួងពាណិជ្ជកម្ម ។

ដើម្បីធ្វើប្រតិបត្តិការលើមុខជំនាញនីមួយៗ ក្រុមហ៊ុនត្រូវសុំការអនុញ្ញាតជាមុនពីក្រសួង ឬស្ថាប័នដែលគ្រប់គ្រងមុខជំនាញទាំងនោះ និងសុំការអនុញ្ញាតបើកទីតាំងទីស្នាក់ការរបស់ក្រុមហ៊ុនពីអាជ្ញាធរដែនដី ។

អ្នកទទួលខុសត្រូវនៃក្រុមហ៊ុន ត្រូវអនុវត្តសម្របទៅតាមច្បាប់ជាធរមាន ។

ទេសរដ្ឋមន្ត្រី

រដ្ឋមន្ត្រីក្រសួងពាណិជ្ជកម្ម

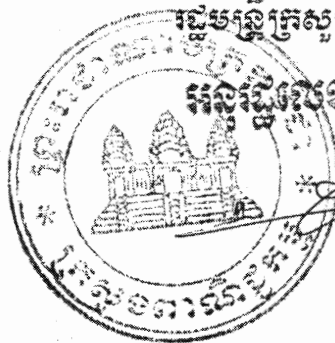

អនុរដ្ឋលេខាធិការ

[Handwritten signature]

ហ៊ុន សារ៉ាត់

បម្រុងជូន

- ក្រុមប្រឹក្សារកិច្ចខ្សែទឹកម្តុជា
- ក្រសួងសេដ្ឋកិច្ច និងហិរញ្ញវត្ថុ
- ក្រសួងសង្គមកិច្ច អតីតយុទ្ធជន និងយុវនីតិសម្បទា
- ក្រសួង ការងារ និង បណ្តុះបណ្តាលវិជ្ជាជីវៈ
- ក្រសួងសុខាភិបាល
- ក្រសួងទេសចរណ៍
- ក្រសួងព័ត៌មាន
- ធនាគារជាតិ នៃកម្ពុជា
- ក្រសួងអប់រំយុវជន និងកីឡា
- ក្រសួងវប្បធម៌ និងវិចិត្រសិល្បៈ
- ក្រសួងសាធារណការ និងដឹកជញ្ជូន
- ក្រសួងរៀបចំដែនដី នគរូបនីយកម្ម និងសំណង់
- រដ្ឋលេខាធិការដ្ឋានអាកាសចរស៊ីវិល
- ក្រសួងកសិកម្ម រុក្ខា ប្រម៉ាញ់ និងនេសាទ
- ក្រសួងឧស្សាហកម្ម រ៉ែ និងថាមពល
- អគ្គនាយកដ្ឋានរាជកិច្ច និង សេវាកុំព្យូទ័រ
- សាលារាជធានីភ្នំពេញ
- បម្រើពាណិជ្ជកម្មរាជធានីភ្នំពេញ "មុខការ"
- ឯកសារ - កាលប្បវត្តិ

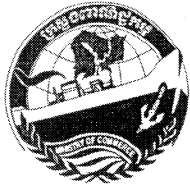

ក្រសួងពាណិជ្ជកម្ម
Ministry of Commerce
លេខ ៣១៣៧ ពណ.ចមព

ព្រះរាជាណាចក្រកម្ពុជា
ជាតិ សាសនា ព្រះមហាក្សត្រ
KINGDOM OF CAMBODIA
Nation - Religion - King

ភ្នំពេញ ថ្ងៃទី ៣១ ខែ កក្កដា ឆ្នាំ ២០០៩

ទេសរដ្ឋមន្ត្រី រដ្ឋមន្ត្រីក្រសួងពាណិជ្ជកម្ម

សូមបញ្ជាក់ថា :

ក្រុមហ៊ុនពាណិជ្ជកម្មឯកជនមួយ ជាបុត្រសម្ព័ន្ធនៃក្រុមហ៊ុន Overseas Merchandise Inspection Co., Ltd. ត្រូវបានចុះបញ្ជីពាណិជ្ជកម្ម និងទទួលស្គាល់ជានីតិបុគ្គលពេញលក្ខណៈច្បាប់ គិតចាប់ពីកាលបរិច្ឆេទនៃការចុះបញ្ជីនេះតទៅតាមលក្ខខណ្ឌដូចខាងក្រោម:

- ១- នាមករណ៍របស់ក្រុមហ៊ុន : **អូអិមអាយស៊ី (ខេមបូឌា)**
OMIC (CAMBODIA) Ltd.
- អត្តលេខចុះបញ្ជីពាណិជ្ជកម្ម : Co. 5998/09E ចុះថ្ងៃទី ២១ ខែ កក្កដា ឆ្នាំ ២០០៩
- មានទ្រង់ទ្រាយជា : សហគ្រាសឯកបុគ្គលទទួលខុសត្រូវមានកម្រិត
- ២- អភិបាលក្រុមហ៊ុន : លោក Kiichiro Ebina " តតិយជន "
- ៣- ដើមទុនក្រុមហ៊ុន : ចំនួន ៤៨០.០០០.០០០ រៀល
- ៤- ទីស្នាក់ការក្រុមហ៊ុន : លេខ G ១០ មហាវិថីសហព័ន្ធរុស្ស៊ី (១១០) សង្កាត់ទឹកថ្លា ខណ្ឌសែនសុខ រាជធានីភ្នំពេញ ។
- ៥- កម្មវត្ថុអាជីវកម្ម :
 - ពាណិជ្ជកម្ម : ទិញ លក់ ផ្លាស់ប្តូរទំនិញ និហវ័ណ អាហរវ័ណទំនិញគ្រប់ប្រភេទ
 - សេវារ័វេចខ្ចប់ទំនិញគ្រប់ប្រភេទ
 - ការជួលដាក់ឃ្នាំងនូវផលិតផល ទំនិញគ្រប់ប្រភេទ - ការជួសជុលសំភារៈ ទំនិញគ្រប់ប្រភេទ
 - ប្តូរប្រាក់ ផលិត ទិញ លក់ ត្រឡឹងអលង្ការ
 - បើកសាលារៀន
 - ដឹកជញ្ជូន : ផ្លូវទឹក ផ្លូវគោក ផ្លូវអាកាស - សេវាបញ្ជូន និង ចែកចាយទំនិញ
 - ភ្នាក់ងារពាណិជ្ជកម្ម - តំណាងពាណិជ្ជកម្ម
 - សេវាពិគ្រោះយោបល់លើផ្នែកហិរញ្ញវត្ថុ ពាណិជ្ជកម្ម
 - សេវាផ្សាយពាណិជ្ជកម្ម
 - បោះពុម្ពផ្សាយ
 - ផលិតខ្សែភាពយន្ត VCD និង CD
 - សាងសង់ ជួសជុល អាគារ ស្ពាន ថ្នល់-ស្ថាបត្យកម្ម សំណង់ស្វ័យ
 - ទេសចរណ៍ : សណ្ឋាគារ ភោជនីយដ្ឋាន មជ្ឈមណ្ឌលកំសាន្ត
 - វិនិយោគលើវិស័យកសិកម្ម : ដាំដំណាំ ចិញ្ចឹមសត្វ
 - វិនិយោគលើវិស័យឧស្សាហកម្ម : រោងចក្រ ផលិតម្ហូបអាហារ

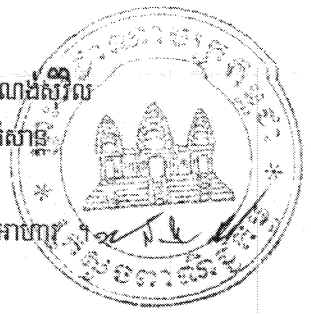

៦- ថេរវេលា : ៩៩ ឆ្នាំ

រាល់ដំណាច់ឆ្នាំនីមួយៗ អភិបាលក្រុមហ៊ុនមានកាតព្វកិច្ចមកតម្កល់ប្រតិវេទន៍ប្រចាំឆ្នាំ ដែលទាក់ទងទៅនឹងស្ថានភាពរបស់ ក្រុមហ៊ុននៅនាយកដ្ឋានចុះបញ្ជីពាណិជ្ជកម្ម នៃក្រសួងពាណិជ្ជកម្ម ។

ដើម្បីធ្វើប្រតិបត្តិការលើមុខជំនាញនីមួយៗ ក្រុមហ៊ុនត្រូវសុំការអនុញ្ញាតជាមុនពីក្រសួង ឬស្ថាប័នដែលគ្រប់គ្រង មុខជំនាញទាំងនោះ និងសុំការអនុញ្ញាតបើកទីតាំងទីស្នាក់ការរបស់ក្រុមហ៊ុនពីអាជ្ញាធរដែនដី ។

អ្នកទទួលខុសត្រូវនៃក្រុមហ៊ុន ត្រូវអនុវត្តសម្របទៅតាមច្បាប់ជាធរមាន ។

លេខរដ្ឋមន្ត្រី

រដ្ឋមន្ត្រីក្រសួងពាណិជ្ជកម្ម

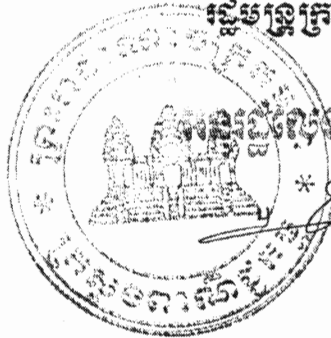

ហុ សារ៉ាត់

ចម្លងជូន

- ក្រុមប្រឹក្សាអភិវឌ្ឍន៍កម្ពុជា
- ក្រសួងសេដ្ឋកិច្ច និងហិរញ្ញវត្ថុ
- ក្រសួងសង្គមកិច្ច អតីតយុទ្ធជន និងយុវនីតិសម្បទា
- ក្រសួង ការងារ និង បណ្តុះបណ្តាលវិជ្ជាជីវៈ
- ក្រសួងសុខាភិបាល
- ក្រសួងទេសចរណ៍
- ក្រសួងព័ត៌មាន
- ធនាគារជាតិនៃកម្ពុជា
- ក្រសួងអប់រំយុវជន និងកីឡា
- ក្រសួងវប្បធម៌ និងវិចិត្រសិល្បៈ
- ក្រសួងសាធារណការ និងដឹកជញ្ជូន
- ក្រសួងរៀបចំដែនដី នគរូបនីយកម្ម និងសំណង់
- រដ្ឋលេខាធិការដ្ឋានអាកាសចរស៊ីវិល
- ក្រសួងកសិកម្ម រុក្ខា ប្រម៉ាញ់ និងនេសាទ
- ក្រសួងឧស្សាហកម្ម រ៉ែ និងថាមពល
- អគ្គនាយកដ្ឋានរាជកិច្ច និង សេវាកុំព្យូទ័រ
- សាលារាជធានីភ្នំពេញ
- មន្ទីរពាណិជ្ជកម្មរាជធានី ភ្នំពេញ "មុខការ"
- ឯកសារ - កាលប្បវត្តិ



ក្រសួងពាណិជ្ជកម្ម
Ministry of Commerce

លេខ ៣១ ៤០ ពណ.បបព

ព្រះរាជាណាចក្រកម្ពុជា
ជាតិ សាសនា ព្រះមហាក្សត្រ
KINGDOM OF CAMBODIA
Nation - Religion - King

ភ្នំពេញ ថ្ងៃទី ៣១ ខែ កញ្ញា ឆ្នាំ ២០០៩

ទេសរដ្ឋមន្ត្រី រដ្ឋមន្ត្រីក្រសួងពាណិជ្ជកម្ម

សូមបញ្ជាក់ថា :

ក្រុមហ៊ុនពាណិជ្ជកម្មឯកជនមួយ ត្រូវបានចុះឈ្មោះក្នុងបញ្ជីពាណិជ្ជកម្ម និងទទួលស្គាល់ជានីតិបុគ្គលពេញលក្ខណៈច្បាប់ គិតចាប់ពី កាលបរិច្ឆេទនៃការចុះបញ្ជីនេះតទៅ តាមលក្ខខណ្ឌដូចខាងក្រោម :

- ១- នាមករណ៍របស់ក្រុមហ៊ុន : **វ៉ាន់ សុភី ឡូជីស្ទិក**
VANN SOPHY LOGISTICS Co., Ltd
អត្តលេខចុះបញ្ជីពាណិជ្ជកម្ម : Co. ១៣៨២១/០៩ P ចុះថ្ងៃទី ២៣ ខែ កក្កដា ឆ្នាំ ២០០៩
មានទ្រង់ទ្រាយជា : ក្រុមហ៊ុនឯកជនទទួលខុសត្រូវមានកម្រិត
- ២- អភិបាលក្រុមហ៊ុន : លោកស្រី **វ៉ាន់ សាភី** ប្រធានក្រុមប្រឹក្សាភិបាល
លោក **ជាំ ជែង** អភិបាល
- ៣- ដើមទុនក្រុមហ៊ុន : ចំនួន ២០.០០០.០០០ រៀល
- ៤- ទីស្នាក់ការក្រុមហ៊ុន : លេខ ៦A ផ្លូវលេខ ២៩២ សង្កាត់អូឡាំពិក ខណ្ឌចំការមន រាជធានីភ្នំពេញ
- ៥- កម្មវត្ថុអាជីវកម្ម : -សេវាផ្នែកពិធីការ និងរៀបចំកម្មវិធីផ្សេងៗដែលច្បាប់អនុញ្ញាត
-ការបោះពុម្ពផ្សាយ
-ដឹកជញ្ជូន : ផ្លូវទឹក ផ្លូវគោក ផ្លូវអាកាស -សេវាបញ្ជូន និងចែកចាយទំនិញ
-សេវាយកកំរៃជើងសារលើការដឹកជញ្ជូន
-ផលិតខ្សែភាពយន្តវីដេអូ CD
-ពាណិជ្ជកម្ម : ទិញ លក់ ផ្លាស់ប្តូរទំនិញ នីហ័រណ អាហារិណទំនិញគ្រប់ប្រភេទ
នាំចូលឱសថ សំភារៈបរិក្ខារពេទ្យគ្រប់ប្រភេទ
-ការជួលដាក់ឃ្នាំងនូវផលិតផល ទំនិញគ្រប់ប្រភេទ-ការជួលដុលសំភារៈ ទំនិញ
គ្រប់ប្រភេទ
-ទិញ លក់ ជួល បញ្ជាំមូលនិធិពាណិជ្ជកម្ម-ទិញ លក់ ជួល ដីធ្លី ផ្ទះសំបែង
-ប្តូរប្រាក់ ផលិត ទិញ លក់ គ្រឿងអ្នកល្បែង
-មន្ទីរពេទ្យពិគ្រោះព្យាបាល
-បើកសាលារៀន



- ភ្នាក់ងារពាណិជ្ជកម្ម - តំណាងពាណិជ្ជកម្ម
- សេវាពិគ្រោះយោបល់លើផ្នែកហិរញ្ញវត្ថុ ពាណិជ្ជកម្ម
- សេវាផ្សាយពាណិជ្ជកម្ម
- សាងសង់ ជួសជុល អាគារ ស្ពាន ថ្នល់
- ទេសចរណ៍ : សណ្ឋាគារ ភោជនីយដ្ឋាន មជ្ឈមណ្ឌលកំសាន្ត
- វិនិយោគលើវិស័យកសិកម្ម : ដាំដំណាំ ចិញ្ចឹមសត្វ
- វិនិយោគលើវិស័យឧស្សាហកម្ម : រោងចក្រ សិប្បកម្ម

៦- ថេរវេលា : ៩៩ ឆ្នាំ

រាល់ដំណាច់ឆ្នាំនីមួយៗ អភិបាលក្រុមហ៊ុនមានកាតព្វកិច្ច មកតំណាល់ប្រតិវេទន៍ប្រចាំឆ្នាំ ដែលទាក់ទងទៅនឹងស្ថានភាព របស់ក្រុមហ៊ុន នៅនាយកដ្ឋានមុខបញ្ជីពាណិជ្ជកម្ម នៃក្រសួងពាណិជ្ជកម្ម ។

ដើម្បីធ្វើប្រតិបត្តិការលើមុខជំនាញនីមួយៗ ក្រុមហ៊ុនត្រូវសុំការអនុញ្ញាតជាមុនពីក្រសួង ឬ ស្ថាប័ន ដែលគ្រប់គ្រង មុខជំនាញទាំងនោះ និងសុំការអនុញ្ញាតបើកទីតាំងទីស្នាក់ការរបស់ក្រុមហ៊ុន ពីអាជ្ញាធរដែនដី ។

អ្នកទទួលខុសត្រូវនៃក្រុមហ៊ុន ត្រូវអនុវត្តសម្របទៅតាមច្បាប់ជាធរមាន ។

ទេសរដ្ឋមន្ត្រី

រដ្ឋមន្ត្រីក្រសួងពាណិជ្ជកម្ម

អនុរដ្ឋលេខាធិការ

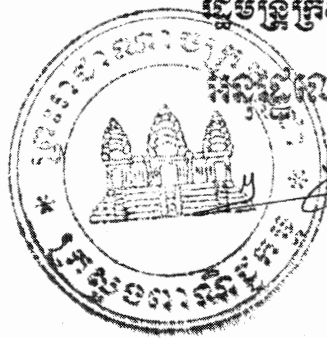

ហ៊ុ សារិន័

ចំណេញ

- ក្រុមប្រឹក្សាអភិវឌ្ឍន៍កម្ពុជា
- ក្រសួងសង្គមកិច្ច អតីតយុទ្ធជន និងយុវនីតិសម្បទា
- ក្រសួង ការងារ និង បណ្តុះបណ្តាលវិជ្ជាជីវៈ
- ក្រសួងសេដ្ឋកិច្ច និងហិរញ្ញវត្ថុ
- ក្រសួងសុខាភិបាល
- ក្រសួងទេសចរណ៍
- ធនាគារជាតិនៃកម្ពុជា
- ក្រសួងព័ត៌មាន
- ក្រសួងអប់រំ យុវជន និងកីឡា
- ក្រសួងវប្បធម៌ និងវិចិត្រសិល្បៈ
- ក្រសួងសាធារណការ និងដឹកជញ្ជូន
- ក្រសួងរៀបចំដែនដី នគរូបនីយកម្ម និងសំណង់
- រដ្ឋលេខាធិការដ្ឋានអាកាសចរស៊ីវិល
- ក្រសួងកសិកម្ម រុក្ខា ប្រម៉ាញ់ និងនេសាទ
- ក្រសួងឧស្សាហកម្ម រ៉ែ និងថាមពល
- អគ្គនាយកដ្ឋានរាជកិច្ច និងសេវាកុំព្យូទ័រ
- សាលារាជធានីភ្នំពេញ
- មន្ទីរពាណិជ្ជកម្មរាជធានីភ្នំពេញ "មុខការ"
- ឯកសារ - កាលប្បវត្តិ



ក្រសួងពាណិជ្ជកម្ម
Ministry of Commerce
លេខ ៣១៥០ ពណ.បបត

ព្រះរាជាណាចក្រកម្ពុជា
ជាតិ សាសនា ព្រះមហាក្សត្រ
KINGDOM OF CAMBODIA
Nation - Religion - King

គំរោងថ្មីទី ៣១ ខែ កក្កដា ឆ្នាំ ២០០៩

ទេសរដ្ឋមន្ត្រី រដ្ឋមន្ត្រីក្រសួងពាណិជ្ជកម្ម

សូមបញ្ជាក់ថា :

ក្រុមហ៊ុនពាណិជ្ជកម្មឯកជនមួយត្រូវបានចុះឈ្មោះក្នុងបញ្ជីពាណិជ្ជកម្ម និងទទួលស្គាល់ជាអតិបុគ្គលពេញលក្ខណៈច្បាប់គិតចាប់ពី កាលបរិច្ឆេទនៃការចុះបញ្ជីនេះតទៅតាមលក្ខខណ្ឌដូចខាងក្រោម :

- ១- នាមករណ៍របស់ក្រុមហ៊ុន : **កែវ ចាន់ត្រា ឌីវឡូបមេន**
KEO CHANTRA DEVELOPMENT Co., Ltd.
- អត្តលេខចុះបញ្ជីពាណិជ្ជកម្ម : Co. ១៣៤៤៣/O៩P ចុះថ្ងៃទី ២៩ ខែ កក្កដា ឆ្នាំ ២០០៩
- មានទ្រង់ទ្រាយជា : សហគ្រាសឯកបុគ្គលទទួលខុសត្រូវមានកម្រិត
- ២- អភិបាលក្រុមហ៊ុន : លោក **កែវ ចាន់ត្រា**
- ៣- ដើមទុនក្រុមហ៊ុន : ចំនួន ២០.០០០.០០០ រៀល
- ៤- ទីស្នាក់ការក្រុមហ៊ុន : លេខ ១៥៤ E2 ផ្លូវលេខ ៥១ ក្រុម១០ សង្កាត់ផ្សារថ្មីទី៣ ខណ្ឌដូនពេញ រាជធានីភ្នំពេញ ។
- ៥- កម្មវត្ថុអាជីវកម្ម : -ពាណិជ្ជកម្ម : ទិញ លក់ ផ្លាស់ប្តូរទំនិញ នីហ័រណ អាហារិណទំនិញគ្រប់ប្រភេទ ពិសេស គ្រឿងសំណង់គ្រប់ប្រភេទ -នាំចូលឱសថ និងសំភារៈបរិក្ខារពេទ្យគ្រប់ប្រភេទ
-ការជួលដាក់ឃ្នាំងនូវផលិតផល ទំនិញគ្រប់ប្រភេទ -ការជួសជុលសំភារៈ ទំនិញ គ្រប់ប្រភេទ
-ទិញ លក់ ជួល បញ្ជាំមូលនិធិពាណិជ្ជកម្ម-ទិញ លក់ ជួល ដីធ្លី ផ្ទះសំបែង
-ប្តូរប្រាក់ ផលិត ទិញ លក់ គ្រឿងអលង្ការ
-បើកមន្ទីរពេទ្យពិគ្រោះព្យាបាលជម្ងឺ
-បើកសាលារៀន
-ភ្នាក់ងារពាណិជ្ជកម្ម -តំណាងពាណិជ្ជកម្ម
-សេវាពិគ្រោះយោបល់លើផ្នែកហិរញ្ញវត្ថុ ពាណិជ្ជកម្ម
-សេវាផ្សាយពាណិជ្ជកម្ម
-បោះពុម្ពផ្សាយ
-ផលិតខ្សែភាពយន្ត វីដេអូ CD
-ដឹកជញ្ជូន : ផ្លូវទឹក ផ្លូវគោក ផ្លូវអាកាស -សេវាបញ្ជូន និងចែកចាយទំនិញ
-សេវាយកកំរៃជើងសារលើការដឹកជញ្ជូន
-សាងសង់ ជួសជុល អាគារ ស្ពាន ថ្នល់
-ទេសចរណ៍ : សណ្ឋាគារ ភោជនីយដ្ឋាន មជ្ឈមណ្ឌលស្នាក់នៅ



-វិនិយោគលើវិស័យកសិកម្ម : ដាំដំណាំ ចិញ្ចឹមសត្វ

-វិនិយោគលើវិស័យឧស្សាហកម្ម : រោងចក្រ សិប្បកម្ម ។

៦- ថេរវេលា : ៩៩ ឆ្នាំ

រាល់ដំណាច់ឆ្នាំនីមួយៗ អភិបាលក្រុមហ៊ុនមានកាតព្វកិច្ចមកតំកល់ប្រតិវេទន៍ប្រចាំឆ្នាំ ដែលទាក់ទងទៅនឹងស្ថានភាពរបស់ក្រុមហ៊ុន នៅនាយកដ្ឋានចុះបញ្ជីពាណិជ្ជកម្មនៃក្រសួងពាណិជ្ជកម្ម ។

ដើម្បីធ្វើប្រតិបត្តិការលើមុខជំនាញនីមួយៗក្រុមហ៊ុនត្រូវសុំការអនុញ្ញាតជាមុនពីក្រសួង ឬស្ថាប័ន ដែលគ្រប់គ្រងមុខជំនាញទាំងនោះ និងសុំការអនុញ្ញាតបើកទីតាំងទីស្នាក់ការរបស់ក្រុមហ៊ុនពីអាជ្ញាធរដែនដី ។

អ្នកទទួលខុសត្រូវនៃក្រុមហ៊ុន ត្រូវអនុវត្តសម្របទៅតាមច្បាប់ជាធរមាន

នេសរដ្ឋមន្ត្រី

រដ្ឋមន្ត្រីក្រសួងពាណិជ្ជកម្ម

អង្គការសហប្រតិបត្តិការ

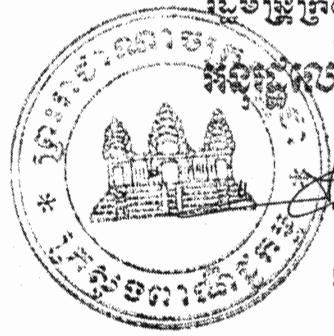

Handwritten signature

ហ៊ុន សារ៉ាត់

បង្គន់ជូន

- ក្រុមប្រឹក្សារកិរខ្មែរកម្ពុជា
- ក្រសួងសេដ្ឋកិច្ច និងហិរញ្ញវត្ថុ
- ក្រសួងសង្គមកិច្ចអតីតយុទ្ធជន និងយុវនីតិសម្បទា
- ក្រសួងការងារ និងបណ្តុះបណ្តាលវិជ្ជាជីវៈ
- ក្រសួងសុខាភិបាល
- ក្រសួងមេសាធរណ៍
- ក្រសួងព័ត៌មាន
- ធនាគារជាតិនៃកម្ពុជា
- ក្រសួងអប់រំយុវជន និងកីឡា
- ក្រសួងវប្បធម៌ និងវិចិត្រសិល្បៈ
- ក្រសួងសាធារណការ និងដឹកជញ្ជូន
- ក្រសួងរៀបចំដែនដី នគរូបនីយកម្ម និងសំណង់
- រដ្ឋសេចក្តីការដ្ឋានអាកាសចរស៊ីវិល
- ក្រសួងកសិកម្ម រុក្ខាប្រមាញ់ និងនេសាទ
- ក្រសួងឧស្សាហកម្ម រ៉ែ និងថាមពល
- អគ្គនាយកដ្ឋានរាជកិច្ច និងសេវាកុំព្យូទ័រ
- សាលារាជធានីភ្នំពេញ
- បន្ទីរពាណិជ្ជកម្មរាជធានីភ្នំពេញ "មុខការ"
- ឯកសារ - កាលប្បវត្តិ



ក្រសួងពាណិជ្ជកម្ម

Ministry of Commerce

លេខ ៣១ ៤១

ពណ.បបព

ព្រះរាជាណាចក្រកម្ពុជា
ជាតិ សាសនា ព្រះមហាក្សត្រ
KINGDOM OF CAMBODIA
Nation - Religion - King

ភ្នំពេញ ថ្ងៃទី ៣១ ខែ កក្កដា ឆ្នាំ ២០០៩

ទេសច្ឋមន្ត្រី រដ្ឋមន្ត្រីក្រសួងពាណិជ្ជកម្ម

សូមបញ្ជាក់ថា :

ក្រុមហ៊ុនពាណិជ្ជកម្មឯកជនមួយ ត្រូវបានចុះឈ្មោះក្នុងបញ្ជីពាណិជ្ជកម្ម និងទទួលស្គាល់ជាអ្នកចុះឈ្មោះត្រូវបានចុះបញ្ជី គិតតាមពិការណ៍បរិច្ឆេទនៃការចុះបញ្ជីនេះតទៅ តាមលក្ខខណ្ឌដូចខាងក្រោម :

- ១- នាមករណ៍របស់ក្រុមហ៊ុន : **ឈុន សុខ អាន**
CHHUN SOK AN Co., Ltd.
- អត្តលេខចុះបញ្ជីពាណិជ្ជកម្ម : Co. ១៣៤៤៤/O៩ P ចុះថ្ងៃទី ២៩ ខែ កក្កដា ឆ្នាំ ២០០៩
- មានទ្រង់ទ្រាយជា : ក្រុមហ៊ុនឯកជនទទួលខុសត្រូវមានកម្រិត
- ២- អភិបាលក្រុមហ៊ុន : លោក **ឈុន សុខអាន** ប្រធានក្រុមប្រឹក្សាភិបាល
លោក **ឈុន គឿ** អភិបាល
លោកស្រី **ខឿម ចេនឡេន** អភិបាល
- ៣- ដើមទុនក្រុមហ៊ុន : ចំនួន ២០.០០០.០០០ រៀល
- ៤- ទីស្នាក់ការក្រុមហ៊ុន : លេខ ១០១៣ ផ្លូវលេខ ២១ ភូមិតាខ្មៅ សង្កាត់តាខ្មៅ ក្រុងតាខ្មៅ ខេត្តកណ្តាល ។
- ៥- កម្មវត្ថុអាជីវកម្ម : -ពាណិជ្ជកម្ម : ទិញ លក់ ផ្លាស់ប្តូរទំនិញ ទីពឹងណា អាហារិយទំនិញគ្រប់ប្រភេទ
នាំចូលឱសថស្ថានការពារពេទ្យគ្រប់ប្រភេទ
-ការជួលដាក់ប្តូរផលិតផល ទំនិញគ្រប់ប្រភេទ -ការជួលដុលសំភារៈ ទំនិញ
គ្រប់ប្រភេទ
-ទិញ លក់ ជួល បញ្ជាប្តូរនិយ័តពាណិជ្ជកម្ម-ទិញ លក់ ជួល ដីធ្លី ផ្ទះសំបែង
-ប្តូរប្រាក់ ផលិត ទិញ លក់ គ្រឿងអលង្ការ
-មន្ទីរពេទ្យពិគ្រោះព្យាបាលជំងឺ
-បើកសាលារៀន
-ភ្នាក់ងារពាណិជ្ជកម្ម -តំណាងពាណិជ្ជកម្ម
-សេវាពិគ្រោះយោបល់លើផ្នែកហិរញ្ញវត្ថុ ពាណិជ្ជកម្ម
-សេវាផ្សាយពាណិជ្ជកម្ម
-បោះពុម្ពផ្សាយ
-ផលិតខ្សែភាពយន្ត វីដេអូ (V)
-ដឹកជញ្ជូន : ផ្លូវទឹក ផ្លូវគោក ផ្លូវអាកាស -សេវាបញ្ជូន ឬដឹកទំនិញ
-សេវាយកកំរៃជើងសារលើការដឹកជញ្ជូន
-សាងសង់ ជួសជុល អាគារ ស្ពាន ផ្លូវ

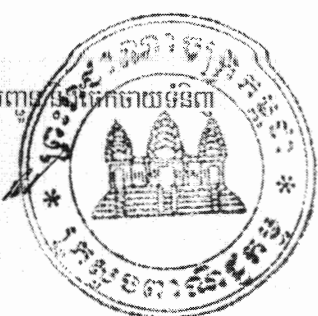

- ទេសចរណ៍ : សណ្ឋាគារ ភោជនីយដ្ឋាន មជ្ឈមណ្ឌលកំសាន្ត
- វិនិយោគលើវិស័យកសិកម្ម : ដាំដំណាំ ចិញ្ចឹមសត្វ
- វិនិយោគលើវិស័យឧស្សាហកម្ម : រោងចក្រ សិប្បកម្ម ។

៦- ថេរវេលា : ៩៩ ឆ្នាំ

រាល់ដំណាច់ឆ្នាំនីមួយៗ អភិបាលក្រុមហ៊ុនមានកាតព្វកិច្ច មកតំកល់ប្រតិវេទន៍ប្រចាំឆ្នាំ ដែលទាក់ទងទៅនឹងស្ថានភាពរបស់ក្រុមហ៊ុន នៅនាយកដ្ឋានចុះបញ្ជីពាណិជ្ជកម្ម នៃក្រសួងពាណិជ្ជកម្ម ។

ដើម្បីធ្វើប្រតិបត្តិការលើមុខជំនាញនីមួយៗ ក្រុមហ៊ុនត្រូវសុំការអនុញ្ញាតជាមុនពីក្រសួង ឬ ស្ថាប័ន ដែលគ្រប់គ្រងមុខជំនាញ ទាំងនោះ និងសុំការអនុញ្ញាតបើកទីតាំងទីស្នាក់ការរបស់ក្រុមហ៊ុន ពីអាជ្ញាធរដែនដី ។

អ្នកទទួលខុសត្រូវនៃក្រុមហ៊ុន ត្រូវអនុវត្តសមស្របទៅតាមច្បាប់ជាធរមាន ។

ទេសរដ្ឋមន្ត្រី

រដ្ឋមន្ត្រីក្រសួងពាណិជ្ជកម្ម

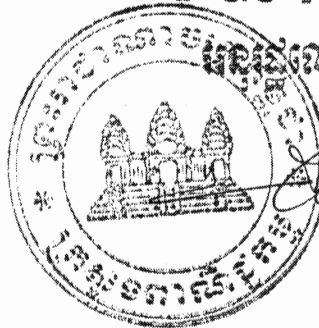

រដ្ឋមន្ត្រីក្រសួងពាណិជ្ជកម្ម

ហ៊ុន សារ៉ាត់

បម្រុងខ្លួន

- ក្រុមប្រឹក្សាអភិវឌ្ឍន៍កម្ពុជា
- ក្រសួងសេដ្ឋកិច្ច អតីតយុទ្ធជន និងយុវនីតិសម្បទា
- ក្រសួង ការងារ និង បណ្តុះបណ្តាលវិជ្ជាជីវៈ
- ក្រសួងសេដ្ឋកិច្ច និងហិរញ្ញវត្ថុ
- ក្រសួងសុខាភិបាល - ក្រសួងទេសចរណ៍
- ក្រសួងព័ត៌មាន
- ធនាគារជាតិកម្ពុជា
- ក្រសួងរបបរ៉ែប្រៃសណីយ៍ និងកីឡា
- ក្រសួងវប្បធម៌ និងវិចិត្រសិល្បៈ
- ក្រសួងសាធារណការ និងដឹកជញ្ជូន
- ក្រសួងរៀបចំដែនដី នគរូបនីយកម្ម និងសំណង់
- រដ្ឋលេខាធិការដ្ឋានអាកាសចរស៊ីវិល
- ក្រសួងកសិកម្ម រុក្ខា ប្រចាំពុំ និងនេសាទ
- ក្រសួងឧស្សាហកម្ម រ៉ែ និងថាមពល
- អគ្គនាយកដ្ឋានរាជកិច្ច និង សេវាកុំព្យូទ័រ
- សាធារណៈប្រតិភូ
- បន្ទីរពាណិជ្ជកម្មខេត្តកណ្តាល " មុខការ "
- ឯកសារ - ការបញ្ជូនវត្ថុ



ក្រសួងពាណិជ្ជកម្ម
Ministry of Commerce

លេខ ៣១៩២ ពណ.ចមបត

ព្រះរាជាណាចក្រកម្ពុជា
ជាតិ សាសនា ព្រះមហាក្សត្រ
KINGDOM OF CAMBODIA
Nation - Religion - King

ភ្នំពេញ ថ្ងៃទី ៣១ ខែ កក្កដា ឆ្នាំ ២០០៩

ទេសរដ្ឋមន្ត្រី រដ្ឋមន្ត្រីក្រសួងពាណិជ្ជកម្ម

សូមបញ្ជាក់ថា :

ក្រុមហ៊ុនពាណិជ្ជកម្មឯកជនមួយត្រូវបានចុះឈ្មោះក្នុងបញ្ជីពាណិជ្ជកម្ម និងទទួលស្គាល់ជានីតិបុគ្គលពេញលក្ខណៈច្បាប់គិតចាប់ពី កាលបរិច្ឆេទនៃការចុះបញ្ជីនេះតទៅតាមលក្ខខណ្ឌដូចខាងក្រោម :

- ១- នាមករណ៍របស់ក្រុមហ៊ុន : **ផលិតកម្ម ភ្នំពេញ**
PHALITAKAM PHNOM PENH Co., Ltd.
អត្តលេខចុះបញ្ជីពាណិជ្ជកម្ម : Co. ១៣៤៤៥/០៩ P ចុះថ្ងៃទី ២៩ ខែ កក្កដា ឆ្នាំ ២០០៩
មានទ្រង់ទ្រាយជា : ក្រុមហ៊ុនឯកជនទទួលខុសត្រូវមានកម្រិត
- ២- អភិបាលក្រុមហ៊ុន : លោក **ឆាន់ សុខីរៈ** ប្រធានក្រុមប្រឹក្សាភិបាល
លោក **ឆាន់ សុភារៈ** អភិបាល
- ៣- ដើមទុនក្រុមហ៊ុន : ចំនួន ២០.០០០.០០០ រៀល
- ៤- ទិស្នាក់ការក្រុមហ៊ុន : លេខ ៧២ ក្រុមទី១ ភូមិគោកចំបក់ សង្កាត់ចោមចៅ ខណ្ឌដង្កោ រាជធានីភ្នំពេញ ។
- ៥- កម្មវត្ថុអាជីវកម្ម : -ផលិតខ្សែភាពយន្ត វីដេអូ ថាសចម្រៀង CD VCD DVD
-ពាណិជ្ជកម្ម : ទិញ លក់ ផ្លាស់ប្តូរទំនិញ នីហ៍រណ៍ អាហារធានីព្យាគ្រប់ប្រភេទ
-សេវាពិគ្រោះយោបល់លើផ្នែកបច្ចេកទេសពាណិជ្ជកម្ម
-បោះពុម្ពផ្សាយ
- ៦- ថេរវេលា : ៩៩ ឆ្នាំ

រាល់ដំណាច់ឆ្នាំនីមួយៗ អភិបាលក្រុមហ៊ុនមានកាតព្វកិច្ចរកតំកល់ប្រតិវេទន៍ប្រចាំឆ្នាំ ដែលទាក់ទងទៅនឹងស្ថានភាពរបស់ក្រុមហ៊ុន នៅនាយកដ្ឋានចុះបញ្ជីពាណិជ្ជកម្ម នៃក្រសួងពាណិជ្ជកម្ម ។

ដើម្បីធ្វើប្រតិបត្តិការលើមុខជំនាញនីមួយៗក្រុមហ៊ុនត្រូវសុំការអនុញ្ញាតជាមុនពីក្រសួង ឬស្ថាប័ន ដែលគ្រប់គ្រងមុខជំនាញទាំងនោះ និងសុំការអនុញ្ញាតបើកទីតាំងទិស្នាក់ការរបស់ក្រុមហ៊ុនពីអាជ្ញាធរដែនដី ។

អ្នកទទួលខុសត្រូវនៃក្រុមហ៊ុន ត្រូវអនុវត្តសម្របទៅតាមច្បាប់ជាធរមាន ។

ទេសរដ្ឋមន្ត្រី
រដ្ឋមន្ត្រីក្រសួងពាណិជ្ជកម្ម

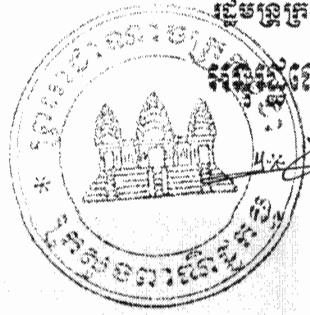

អង្គជំរឿនហិរញ្ញវត្ថុ
ហ៊ុន សារ៉ាន់

- ចម្លងជូន**
- ក្រសួងសេដ្ឋកិច្ច និងហិរញ្ញវត្ថុ
 - ក្រសួងសង្គមកិច្ច អតីតយុទ្ធជន និងយុវនីតិសម្បទា
 - ក្រសួងការងារ និងបណ្តុះបណ្តាលវិជ្ជាជីវៈ
 - ក្រសួងព័ត៌មាន - ក្រសួងវប្បធម៌ និងវិចិត្រសិល្បៈ
 - ក្រសួងឧស្សាហកម្ម រ៉ែ និងថាមពល
 - អគ្គនាយកដ្ឋានរាជកិច្ច និងសេវាកុំព្យូទ័រ
 - សាលារាជធានីភ្នំពេញ
 - មន្ទីរពាណិជ្ជកម្មរាជធានីភ្នំពេញ មុខការ
 - ឯកសារ - កាលប្បវត្តិ



ក្រសួងពាណិជ្ជកម្ម
Ministry of Commerce
លេខ ៣១ ៥៧ ពណ.បបក

ព្រះរាជាណាចក្រកម្ពុជា
ជាតិ សាសនា ព្រះមហាក្សត្រ
KINGDOM OF CAMBODIA
Nation - Religion - King

ភ្នំពេញ ថ្ងៃទី ៣១ ខែ កក្កដា ឆ្នាំ ២០០៩

ទេសរដ្ឋមន្ត្រី រដ្ឋមន្ត្រីក្រសួងពាណិជ្ជកម្ម

សូមបញ្ជាក់ថា :

ក្រុមហ៊ុនពាណិជ្ជកម្មឯកជនមួយ ជាបុត្រសម្ព័ន្ធនៃក្រុមហ៊ុន CONTEAST LINES AGENCIES LIMITED. ត្រូវបានចុះបញ្ជី
ពាណិជ្ជកម្ម និងទទួលស្គាល់ជានីតិបុគ្គលពេញលក្ខណៈច្បាប់ គិតចាប់ពីកាលបរិច្ឆេទនៃការចុះបញ្ជីនេះតទៅតាមលក្ខខណ្ឌដូចខាងក្រោម:

- ១- នាមករណ៍របស់ក្រុមហ៊ុន : **ខនធីស ឡាន (ខេមបូឌា) អិលធីឌី**
CONTEAST LINES (CAMBODIA) LTD.
អត្តលេខចុះបញ្ជីពាណិជ្ជកម្ម : Co. ៦០១២/០៩E ចុះថ្ងៃទី ២៨ ខែ កក្កដា ឆ្នាំ ២០០៩
មានទ្រង់ទ្រាយជា : សហគ្រាសឯកបុគ្គលទទួលខុសត្រូវមានកម្រិត
- ២- អភិបាលក្រុមហ៊ុន : លោក CHEONG KHENG GUAN "តតិយជន" ប្រធានក្រុមប្រឹក្សាភិបាល
លោក TAO RICHARD "តតិយជន" អភិបាល
លោក CHOI SHUI LUN JACKY "តតិយជន" អភិបាល
- ៣- ដើមទុនក្រុមហ៊ុន : ចំនួន ៤០.០០០.០០០ រៀល
- ៤- ទិស្នាក់ការក្រុមហ៊ុន : លេខ ១៩៦ ផ្លូវលេខ ៦៣ កែង ៣១០ សង្កាត់បឹងកេងកងទី១ ខណ្ឌចំការមន
រាជធានីភ្នំពេញ ។
- ៥- កម្មវត្ថុអាជីវកម្ម : -ពាណិជ្ជកម្ម : ទិញ លក់ ផ្លាស់ប្តូរទំនិញ នីហ្វរណ អាហារីយ៉ាទំនិញគ្រប់ប្រភេទ
នាំចូលឱសថ សំភារៈបរិក្ខារពេទ្យគ្រប់ប្រភេទ
-ការជួលដាក់ឃ្នាំងនូវផលិតផល ទំនិញគ្រប់ប្រភេទ -ការជួលជុលសំភារៈ ទំនិញ
គ្រប់ប្រភេទ
-ប្តូរប្រាក់ ផលិត ទិញ លក់ គ្រឿងអលង្ការ
-មន្ទីរពេទ្យពិគ្រោះព្យាបាលជម្ងឺ
-បើកសាលារៀន
-ភ្នាក់ងារពាណិជ្ជកម្ម -តំណាងពាណិជ្ជកម្ម
-សេវាពិគ្រោះយោបល់លើផ្នែកហិរញ្ញវត្ថុ ពាណិជ្ជកម្ម
-សេវាផ្សាយពាណិជ្ជកម្ម
-បោះពុម្ពផ្សាយ
-ផលិតខ្សែភាពយន្ត វីដេអូ CD

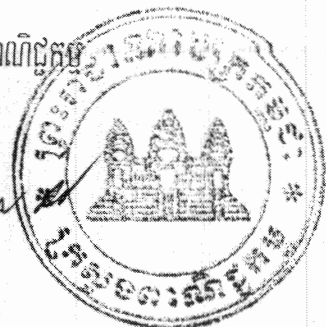

- ដឹកជញ្ជូន : ផ្លូវទឹក ផ្លូវគោក ផ្លូវអាកាស -សេវាបញ្ជូន និងចែកចាយទំនិញ
- សេវាយកកំរៃជើងសារលើការដឹកជញ្ជូន
- សាងសង់ ជួសជុល អាគារ ស្ថាន ថ្នល់
- ទេសចរណ៍ : សណ្ឋាគារ ភោជនីយដ្ឋាន មជ្ឈមណ្ឌលកំសាន្ត
- វិនិយោគលើវិស័យកសិកម្ម : ដាំដំណាំ ចិញ្ចឹមសត្វ
- វិនិយោគលើវិស័យឧស្សាហកម្ម : រោងចក្រ សិប្បកម្ម ។

៦- ថេរវេលា : ៩៩ ឆ្នាំ

រាល់ដំណាច់ឆ្នាំនីមួយៗ អភិបាលក្រុមហ៊ុនមានកាតព្វកិច្ចមកតម្កល់ប្រតិវេទន៍ប្រចាំឆ្នាំដែលទាក់ទងទៅនឹងស្ថានភាពរបស់ក្រុមហ៊ុននៅនាយកដ្ឋានចុះបញ្ជីពាណិជ្ជកម្មនៃក្រសួងពាណិជ្ជកម្ម ។

ដើម្បីធ្វើប្រតិបត្តិការលើមុខជំនាញនីមួយៗ ក្រុមហ៊ុនត្រូវសុំការអនុញ្ញាតជាមុនពីក្រសួង ឬស្ថាប័នដែលគ្រប់គ្រងមុខជំនាញទាំងនោះ និងសុំការអនុញ្ញាតបើកទីតាំងទីស្នាក់ការរបស់ក្រុមហ៊ុន ពីអាជ្ញាធរដែនដី ។

អ្នកទទួលខុសត្រូវនៃក្រុមហ៊ុន ត្រូវអនុវត្តសម្របទៅតាមច្បាប់ជាធរមាន ។

ទេសរដ្ឋមន្ត្រី

រដ្ឋមន្ត្រីក្រសួងពាណិជ្ជកម្ម

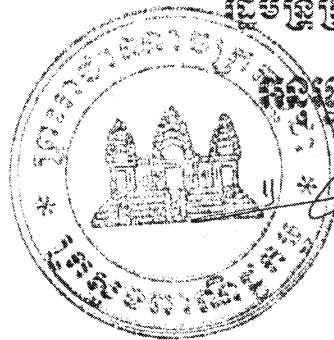

អគ្គនាយករដ្ឋបាល

ហ៊ុន សារ៉ាត់

បម្រុងប្រាក់

- ក្រុមប្រឹក្សាអភិវឌ្ឍន៍កម្ពុជា
- ក្រសួងសេដ្ឋកិច្ច និងហិរញ្ញវត្ថុ
- ក្រសួងសង្គមកិច្ច អតីតយុទ្ធជន និងយុវនីតិសម្បទា
- ក្រសួង ការងារ និងបណ្តុះបណ្តាលវិជ្ជាជីវៈ
- ធនាគារជាតិ ខ្មែរកម្ពុជា
- ក្រសួងសុខាភិបាល
- ក្រសួងទេសចរណ៍
- ក្រសួងព័ត៌មាន
- ក្រសួងអប់រំយុវជន និងកីឡា
- ក្រសួងវប្បធម៌ និងវិចិត្រសិល្បៈ
- ក្រសួងសាធារណការ និងដឹកជញ្ជូន
- ក្រសួងរៀបចំដែនដី នគរូបនីយកម្ម និងសំណង់
- រដ្ឋលេខាធិការដ្ឋានអាកាសចរស៊ីវិល
- ក្រសួងកសិកម្ម រុក្ខា ប្រមាញ់ និងនេសាទ
- ក្រសួងឧស្សាហកម្ម រ៉ែ និងថាមពល
- អគ្គនាយកដ្ឋានរាជកិច្ច និងសេវាកុំព្យូទ័រ ✓
- សាលារាជធានីភ្នំពេញ
- បន្ទីរពាណិជ្ជកម្មរាជធានីភ្នំពេញ "មុខការ"
- ឯកសារ - កាលប្បវត្តិ



ក្រសួងពាណិជ្ជកម្ម
Ministry of Commerce

លេខ ៣១៦០ ពណ.បបក

ព្រះរាជាណាចក្រកម្ពុជា
ជាតិ សាសនា ព្រះមហាក្សត្រ
KINGDOM OF CAMBODIA
Nation - Religion - King

ភ្នំពេញ ថ្ងៃទី ០៣ ខែ សីហា ឆ្នាំ ២០០៧

ទេសរដ្ឋមន្ត្រី រដ្ឋមន្ត្រីក្រសួងពាណិជ្ជកម្ម

សូមបញ្ជាក់ថា :

ក្រុមហ៊ុនពាណិជ្ជកម្មឯកជនមួយត្រូវបានចុះឈ្មោះក្នុងបញ្ជីពាណិជ្ជកម្ម និងទទួលស្គាល់ជានិតិបុគ្គលពេញលក្ខណៈច្បាប់ គិតចាប់ពីកាលបរិច្ឆេទនៃការចុះបញ្ជីនេះតទៅតាមលក្ខខណ្ឌដូចខាងក្រោម :

- ១- នាមករណ៍របស់ក្រុមហ៊ុន : **វើលដ៍ ខេមបូ អ៊ីមផឹត អិចផឹត**
WORLD CAMBO IMPORT EXPORT Co., Ltd.
- អត្តលេខចុះបញ្ជីពាណិជ្ជកម្ម : Co. ១៣៨៦៤/O៩P ចុះថ្ងៃទី ៣០ ខែ កក្កដា ឆ្នាំ ២០០៥
- មានទ្រង់ទ្រាយជា : សហគ្រាសឯកបុគ្គលទទួលខុសត្រូវមានកម្រិត
- ២- អភិបាលក្រុមហ៊ុន : លោក **លីម ឆាយ**
- ៣- ដើមទុនក្រុមហ៊ុន : ចំនួន ២០.០០០.០០០ រៀល
- ៤- ទីស្នាក់ការក្រុមហ៊ុន : លេខ ៣៥៩ ផ្លូវលេខ ២១៧ សង្កាត់ស្ទឹងមានជ័យ ខណ្ឌមានជ័យ រាជធានីភ្នំពេញ ។
- ៥- កម្មវត្ថុអាជីវកម្ម : -ពាណិជ្ជកម្ម : ទិញ លក់ ផ្លាស់ប្តូរទំនិញ និហរណ៍ អាហរណ៍ទំនិញគ្រប់ប្រភេទ
នាំចូលឱសថ និង សំភារៈបរិក្ខារពេទ្យគ្រប់ប្រភេទ
-ការជួលដាក់ឃ្នាំងនូវផលិតផល ទំនិញគ្រប់ប្រភេទ -ការជួសជុលសំភារៈ ទំនិញ
គ្រប់ប្រភេទ
-ទិញ លក់ ជួល បញ្ជាមូលនិធិពាណិជ្ជកម្ម-ទិញ លក់ ជួល ដីធ្លី ផ្ទះសំបែង
-ប្តូរប្រាក់ ផលិត ទិញ លក់ គ្រឿងអលង្ការ
-មន្ទីរពេទ្យពិគ្រោះ និងព្យាបាលជម្ងឺ
-បើកសាលារៀន
-ភ្នាក់ងារពាណិជ្ជកម្ម -តំណាងពាណិជ្ជកម្ម
-សេវាពិគ្រោះយោបល់លើផ្នែកហិរញ្ញវត្ថុ និង ពាណិជ្ជកម្ម
-សេវាការងារជូនអតិថិជនធ្វើកុង និងក្រៅប្រទេស
-សេវាផ្នែកព័ត៌មានវិទ្យា
-សេវាផ្សាយពាណិជ្ជកម្ម
-ផលិតខ្សែភាពយន្ត វីដេអូ CD
-សេវាបោះពុម្ពផ្សាយ

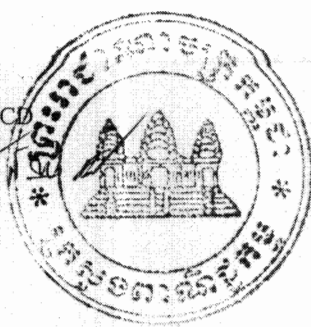

- ដឹកជញ្ជូន : ផ្លូវទឹក ផ្លូវគោក ផ្លូវអាកាស -សេវាបញ្ជូនទំនិញ និងចែកចាយទំនិញ
- សេវាយកកំរៃជើងសារលើការដឹកជញ្ជូន
- ទេសចរណ៍ : សណ្ឋាគារ ភោជនីយដ្ឋាន មជ្ឈមណ្ឌលកំសាន្ត-ទីភ្នាក់ងារទេសចរណ៍
- សាងសង់ ជួសជុល អាគារ ស្ពាន ថ្នល់
- វិនិយោគលើវិស័យកសិកម្ម : ដាំដំណាំ ចិញ្ចឹមសត្វ
- វិនិយោគលើវិស័យឧស្សាហកម្ម : រោងចក្រ សិប្បកម្ម ។

៦- ថេរវេលា : ៩៩ ឆ្នាំ

រាល់ដំណាច់ឆ្នាំនីមួយៗ អភិបាលក្រុមហ៊ុនមានកាតព្វកិច្ចមកតម្កល់ប្រតិវេទន៍ប្រចាំឆ្នាំដែលទាក់ទងទៅនឹងស្ថានភាពរបស់ក្រុមហ៊ុននៅនាយកដ្ឋានចុះបញ្ជីពាណិជ្ជកម្មនៃក្រសួងពាណិជ្ជកម្ម ។

ដើម្បីធ្វើប្រតិបត្តិការលើមុខជំនាញនីមួយៗ ក្រុមហ៊ុនត្រូវសុំការអនុញ្ញាតជាមុនពីក្រសួង ឬស្ថាប័នដែលគ្រប់គ្រងមុខជំនាញទាំងនោះ និងសុំការអនុញ្ញាតបើកទីតាំងទីស្នាក់ការរបស់ក្រុមហ៊ុន ពីអាជ្ញាធរដែនដី ។

អ្នកទទួលខុសត្រូវនៃក្រុមហ៊ុន ត្រូវអនុវត្តសមស្របទៅតាមច្បាប់ជាធរមាន ។

ទេសរដ្ឋមន្ត្រី

រដ្ឋមន្ត្រីក្រសួងពាណិជ្ជកម្ម

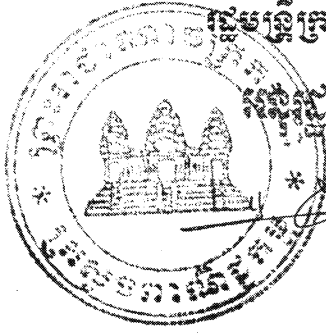

អគ្គនាយករង

ហ៊ុ សារ៉ាត់

បម្រុងខ្លួន

- ក្រុមប្រឹក្សាអភិវឌ្ឍន៍កម្ពុជា
- ក្រសួងសេដ្ឋកិច្ច និងហិរញ្ញវត្ថុ
- ក្រសួងសង្គមកិច្ច អតីតយុទ្ធជន និងយុវនីតិសម្បទា
- ក្រសួង ការងារ និងបណ្តុះបណ្តាលវិជ្ជាជីវៈ
- ធនាគារជាតិ ខែកម្ពុជា
- ក្រសួងសុខាភិបាល
- ក្រសួងទេសចរណ៍
- ក្រសួងព័ត៌មាន
- ក្រសួងអប់រំយុវជន និងកីឡា
- ក្រសួងវប្បធម៌ និងវិចិត្រសិល្បៈ
- ក្រសួងសាធារណការ និងដឹកជញ្ជូន
- ក្រសួងរៀបចំដែនដី នគរូបនីយកម្ម និងសំណង់
- រដ្ឋលេខាធិការដ្ឋានអាកាសចរស៊ីវិល
- ក្រសួងកសិកម្ម រុក្ខា ប្រម៉ាញ់ និងនេសាទ
- ក្រសួងឧស្សាហកម្ម រ៉ែ និងថាមពល
- អគ្គនាយកដ្ឋានរាជកិច្ច និងសេវាកុំព្យូទ័រ
- សាលារាជធានីភ្នំពេញ
- មន្ទីរពាណិជ្ជកម្មរាជធានីភ្នំពេញ "មុខការ"
- ឯកសារ -កាលប្បវត្តិ



ក្រសួងពាណិជ្ជកម្ម
Ministry of Commerce

លេខ ៣១៧១ ពណ.បបព

ព្រះរាជាណាចក្រកម្ពុជា
ជាតិ សាសនា ព្រះមហាក្សត្រ
KINGDOM OF CAMBODIA
Nation - Religion - King

ភ្នំពេញ ថ្ងៃទី ០៣ ខែ កក្កដា ឆ្នាំ ២០០៩

ទេសរដ្ឋមន្ត្រី រដ្ឋមន្ត្រីក្រសួងពាណិជ្ជកម្ម

សូមបញ្ជាក់ថា :

ក្រុមហ៊ុនពាណិជ្ជកម្មឯកជនមួយត្រូវបានចុះឈ្មោះក្នុងបញ្ជីពាណិជ្ជកម្ម និងទទួលស្គាល់ជានីតិបុគ្គលពេញលក្ខណៈច្បាប់គិតចាប់ពី កាលបរិច្ឆេទនៃការចុះបញ្ជីនេះតទៅតាមលក្ខខណ្ឌដូចខាងក្រោម :

- ១- នាមករណ៍របស់ក្រុមហ៊ុន : **ស៊ី អូ អេ**
COA Co., Ltd.
អត្តលេខចុះបញ្ជីពាណិជ្ជកម្ម : Co. ១៣៨៦៥/O៩P ចុះថ្ងៃទី ៣០ ខែ កក្កដា ឆ្នាំ ២០០៩
មានទ្រង់ទ្រាយជា : សហគ្រាសឯកបុគ្គលទទួលខុសត្រូវមានកម្រិត
- ២- អភិបាលក្រុមហ៊ុន : លោក **ស៊ី ម៉ុង**
- ៣- ដើមទុនក្រុមហ៊ុន : ចំនួន ២០.០០០.០០០ រៀល
- ៤- ទិស្នាក់ការក្រុមហ៊ុន : លេខ ៣៥៧ ផ្លូវលេខ ៩០៦ សង្កាត់ផ្សារដើមថ្កូវ ខណ្ឌចំការមន រាជធានីភ្នំពេញ ។
- ៥- កម្មវត្ថុអាជីវកម្ម :
 - ពាណិជ្ជកម្ម : ទិញ លក់ ផ្លាស់ប្តូរទំនិញ និហរិណ អាហារិណទំនិញគ្រប់ប្រភេទ
 - ជួលដាក់ឃ្នាំងនូវផលិតផល ទំនិញគ្រប់ប្រភេទ - ការជួសជុលសំភារៈ ទំនិញគ្រប់ប្រភេទ
 - ទិញ លក់ ជួល បញ្ជាមូលនិធិពាណិជ្ជកម្ម-ទិញ លក់ ជួល ដីធ្លី ផ្ទះសំបែង
 - ប្តូរប្រាក់ ផលិត ទិញ លក់ គ្រឿងអលង្ការ
 - បើកមន្ទីរពេទ្យពិគ្រោះព្យាបាលជម្ងឺ
 - បើកសាលារៀន
 - ភ្នាក់ងារពាណិជ្ជកម្ម - តំណាងពាណិជ្ជកម្ម
 - សេវាពិគ្រោះយោបល់លើផ្នែកហិរញ្ញវត្ថុ ពាណិជ្ជកម្ម
 - សេវាផ្សាយពាណិជ្ជកម្ម
 - បោះពុម្ពផ្សាយ
 - ផលិតខ្សែភាពយន្ត វីដេអូ CD
 - ដឹកជញ្ជូន : ផ្លូវទឹក ផ្លូវគោក ផ្លូវអាកាស - សេវាបញ្ជូន និងចែកចាយទំនិញ
 - សាងសង់ ជួសជុល អាគារ ស្ពាន ថ្នល់
 - ទេសចរណ៍ : សណ្ឋាគារ ភោជនីយដ្ឋាន មជ្ឈមណ្ឌលកំសាន្ត
 - វិនិយោគលើវិស័យកសិកម្ម : ដាំដំណាំ ចិញ្ចឹមសត្វ

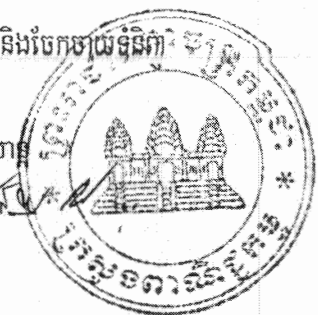

-វិនិយោគលើវិស័យឧស្សាហកម្ម : រោងចក្រ សិប្បកម្ម ។

៦- ថេរវេលា : ៩៩ ឆ្នាំ

រាល់ដំណាច់ឆ្នាំនីមួយៗ អភិបាលក្រុមហ៊ុនមានកាតព្វកិច្ចមកតំល់ប្រតិវេទន៍ប្រចាំឆ្នាំ ដែលទាក់ទងទៅនឹងស្ថានភាពរបស់ក្រុមហ៊ុន នៅនាយកដ្ឋានចុះបញ្ជីពាណិជ្ជកម្មនៃក្រសួងពាណិជ្ជកម្ម ។

ដើម្បីធ្វើប្រតិបត្តិការលើមុខជំនាញនីមួយៗក្រុមហ៊ុនត្រូវសុំការអនុញ្ញាតជាមុនពីក្រសួង ឬស្ថាប័ន ដែលគ្រប់គ្រងមុខជំនាញទាំងនោះ និងសុំការអនុញ្ញាតបើកទីតាំងទីស្នាក់ការរបស់ក្រុមហ៊ុនពីអាជ្ញាធរដែនដី ។

អ្នកទទួលខុសត្រូវនៃក្រុមហ៊ុន ត្រូវអនុវត្តសមស្របទៅតាមច្បាប់ជាធរមាន ។

ទេសរដ្ឋមន្ត្រី



ចម្លងជូន

- ក្រុមប្រឹក្សាអភិវឌ្ឍន៍កម្ពុជា
- ក្រសួងសេដ្ឋកិច្ច និងហិរញ្ញវត្ថុ
- ក្រសួងសង្គមកិច្ចអតីតយុទ្ធជន និងយុវនីតិសម្បទា
- ក្រសួងការងារ និងបណ្តុះបណ្តាលវិជ្ជាជីវៈ
- ក្រសួងសុខាភិបាល
- ក្រសួងទេសចរណ៍
- ក្រសួងព័ត៌មាន
- ធនាគារជាតិនៃកម្ពុជា
- ក្រសួងអប់រំយុវជន និងកីឡា
- ក្រសួងវប្បធម៌ និងវិចិត្រសិល្បៈ
- ក្រសួងសាធារណការ និងដឹកជញ្ជូន
- ក្រសួងរៀបចំដែនដី នគរូបនីយកម្ម និងសំណង់
- រដ្ឋលេខាធិការដ្ឋានអាកាសចរស៊ីវិល
- ក្រសួងកសិកម្ម រុក្ខាប្រមាញ់ និងនេសាទ
- ក្រសួងឧស្សាហកម្ម រ៉ែ និងថាមពល
- អគ្គនាយកដ្ឋានរាជកិច្ច និងសេវាកុំព្យូទ័រ
- សាលារាជធានីភ្នំពេញ
- មន្ទីរពាណិជ្ជកម្មរាជធានីភ្នំពេញ "មុខការ"
- ឯកសារ -កាលប្បវត្តិ

ហ៊ុន សែន